



Лидия Беллева
Юрий Бондарев

Играет Мивенка в России

Лидия Беллева
Юрий Бондарев



*Играет
МИВЕНКА
в России*

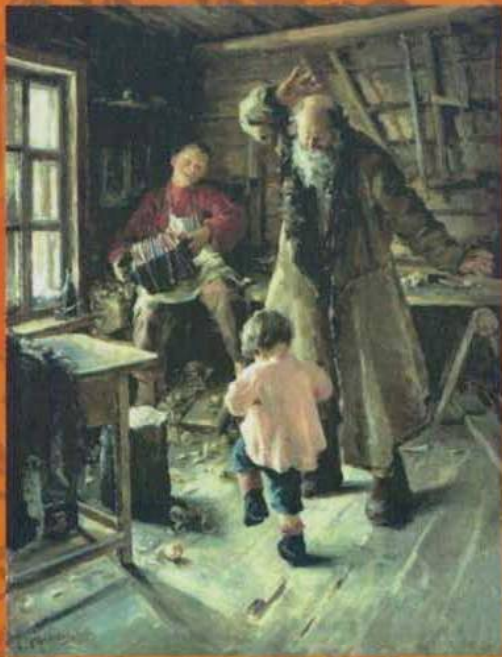

*Лидия Беляева
Юрий Бондарев*

*Играет Ливенка
в России*



ОРЁЛ - 2017

**Посвящается неизвестным ливенским умельцам —
изобретателям уникальной ливенской гармошки**

УДК 82-1
ББК 84(2Рос=Рус)6
Б 43

Издана на средства авторов.

Л. Беляева, Ю. Бондарев

Б 43 **Играет Ливенка в России.** – Орёл: «Картуш», 2017. – 256 с.,
илл.

ISBN 978-5-9708-0625-8

Книга рассказывает об истории ливенской гармошки и людях, чья судьба связана с этим замечательным инструментом. Подробно описан также творческий путь ансамбля «Ливенские гармошки».

Адресована широкому кругу читателей.

УДК 82-1
ББК 84(2Рос=Рус)6

В книге использованы фото из архивов: Л. Беляевой, Ю. Бондарева, семьи Заниных, Ю. Плясова, И. Шебанова, Н. Сафоновой, Н. Павловой, Ливенского ЦРДК, а также неизвестных авторов и из общедоступных открытых источников.

Перепечатка материалов может производиться только по согласованию с авторами. При этом ссылки на текст книги обязательны.

ISBN 978-5-9708-0625-8

© Л. Беляева, Ю. Бондарев, 2017
© Дизайн и вёрстка Ю. Бондарев, 2017
© Дизайн 1-й стр. обложки – В. Мосин, 2017
© Дизайн 4-й стр. обложки и форзацев – Ю. Бондарев, 2017

Уникальная гармонь

В ваших руках удивительная книга. Она повествует об истории создания и бытования уникального музыкального инструмента – ливенской гармонии. Можно уверенно сказать, что по количеству и разнообразию разновидностей гармоник Россия занимает 1-е место в мире. Здесь и хромки, и черепашки, и саратовки, и елецкие рояльные.

Но ливенские мастера смогли создать инструмент, непохожий на все остальные виды гармоник, подобного которому нет ни в одной стране. Оригинальная конструкция, необычные приемы игры, свой ливенский строй и звукоряд сделали «ливенку» любимой в народе. Великий русский поэт С. Есенин не только посвятил «ливенке» замечательные строки, но и сам играл на ней.

В истории ливенки были периоды большой популярности и почти полного забвения. Спас ее от вымирания В. И. Занин, которому пришла в голову замечательная идея – собрать гармонистов и создать из них ансамбль. Так появился самобытный коллектив – ансамбль «Ливенские гармошки», который ныне возглавляет В. М. Демидов.

Идет время, меняются музыкальные вкусы и моды, но искусство игры на «ливенке» не умирает. Уходят талантливые мастера и исполнители, но инструмент живет в руках их последователей. Необходимо во что бы то ни стало сохранить ливенскую гармонь.

Для старинного города Ливны она является таким же брендом, как для Тулы – пряник или самовар. Миссия сохранения ливенки лежит на плечах местных музыкантов-народников, мастеров, продолжающих дело своих предшественников. Необходимо открывать класс игры на гармонии в музыкальных школах, приобщать к этому искусству детей, молодежь.

Спасибо авторам этой замечательной книги Л.А. Беляевой и Ю.И. Бондареву, собравшим большой материал по истории этого инструмента, за их патриотизм и подвижничество. Книга послужит сохранению памяти о людях, посвятивших свою жизнь сохранению музыкальных традиций. Она будет ценным пособием для учащихся, студентов и преподавателей музыкальных учебных заведений, любителей и почитателей народного творчества.

Евгений ДЕРБЕНКО,
Заслуженный деятель искусств РФ,
член Союза композиторов СССР,
Лауреат Национальной премии «Душа России»,
преподаватель Орловского музыкального колледжа.

К читателю

В истории каждого города есть вещи, явления, события, люди, которые со временем становятся как бы его синонимом, визитной карточкой. Зачастую о самом городе в России, да и в мире, чаще знают в связи с этими символами города.

Ливны известны в самых дальних уголках нашей страны, да и мира, благодаря философам С.Н. Булгакову и Н.Я. Данилевскому, ПАО «ГМС Ливгидромаш», актёру Прову Садовскому, конструктору вооружений А.Г. Шипунову, авиаконструктору Н.Н. Поликарпову, и этот ряд можно было бы продолжить.

Но среди всех этих символов Ливен есть один, с которым не может сравниться никакой другой – это ливенская гармонь – «ливенка». Невелика вещичка, но именно она внесла революционные идеи в конструкцию язычковых клавишно-пневматических музыкальных инструментов, что обусловило появление других, более сложных инструментов этого класса – баянов, аккордеонов, хроматических гармоний. Невелик репертуар «ливенок», хотя с каждым годом он расширяется. Но репертуар инструментов, сделанных на основе конструктивных решений, впервые использованных ливенскими мастерами при изготовлении наших «ливенок», несравнимо шире. И играть на баяне, например, сложнейшие музыкальные произведения позволяет именно то изобретение, которое было сотворено ливенскими мастерами.

Но баяну – баяново, а «ливенка» продолжает жить и радовать людей по всей России своей музыкой. Всё это стало возможным благодаря самоотверженному труду ливенских мастеров гармошек и музыкантов-гармошечников, которые не позволили исчезнуть этой жемчужине народного гения. 50-тысячный город вряд ли так широко известен в России, как его одноименный музыкальный инструмент.

Юрий Андреевич Зацарный – Заслуженный деятель искусств России, лауреат Есенинской премии, кавалер ордена Преподобного Сергия Радонежского, награжденный за свое

творчество медалями Г. Свиридова и С. Есенина, так сказал о «ливенке»: «Маленькая певунья-говорунья ливенка получила своё признание и любовь народа, который не забыл её и разнёс славу о ней по всей земле русской...»

Когда присматриваешься к её задиристому красочному звучанию, невольно услышишь голоса родной природы, вспомнишь майские ливни, соловьиную трель, звонкие голоса парней и девчат, их песни и пляски, хороводы. И с благодарностью подумаешь о безвестных мастерах, подаривших народу весёлую певунью-ливенку».

Кстати, Ю.А. Зацарный не понаслышке знает о «ливенке». Он несколько лет жил и работал в Ливнах преподавателем в детской музыкальной школе. «Ливенкой» восхищались И. Тургенев, Л. Толстой, И. Бунин, Н. Лесков, Л. Андреев, К. Паустовский, С. Есенин и много других знаменитых людей. «Ливенка» не может пожаловаться на литературную безвестность. Ей отдано должное в важнейших справочных трудах и специальных монографиях по музыке.

Вот об этой гармошке, её древней и современной истории, музыкантах, композиторах, ансамблях, мастерах-гармошечниках, которые создали и сохранили «ливенку» для нас, для России вы узнаете из этой книги.

Сразу стоит оговориться, что авторы при написании книги в полной мере использовали материалы публикаций о «ливенке» и ансамбле «Ливенские гармошки» в литературе и СМИ, архивные материалы, в т.ч. из личного архива известного ливенского краеведа и журналиста Ю.Н. Беляева.

Авторы благодарят за помощь в поисках информации и фото для книги: Е.И. Москвина, Е.П. Дербенко, О.А. Могилевцеву, Н.А. Канарскую, Л.Е. Грин, В.М. Демидова, Н.В. Павлову, Ю.В. Плясова, И.А. Шебанова, Н.П. Сафонову, И.И. Кудинова, Г.В. Рыжкина, В.В. Мосина, и др.

Лидия Беляева, Юрий Бондарев

Глава I. На Ливенщине родилась, «ливенкой» назвалась...

Предыстория

Когда и кем была изготовлена первая «ливенка»? Ответа на этот вопрос до сих пор нет. Рождению музыкального инструмента — гармонии «ливенка» предшествовала тысячелетняя история возникновения и развития музыкальных инструментов, подробно изученная и описанная в исследованиях российских и зарубежных ученых. Приведём только несколько принципиальных моментов на пути становления современной гармонии «ливенка».



Китаец играет
на гармонике шен

Первые гармоники появились в Китае несколько тысячелетий назад. Речь идет о губной гармонике шене. Именно в ней для извлечения звука был применён колеблющийся звучащий металлический язычок (пластина), проскакивающий в щель, едва большую по размеру, чем язычок, под воздействием продуваемого в упомянутую щель потока воздуха.

В России шен был популярен при дворе императрицы Елизаветы Петровны, которая правила в 1741–1761 гг., хотя известен был он, по сведениям А.М. Мирека, уже с X в.

Шен состоял из двух элементов. Это металлические язычки, свободно колеблющиеся в вырезанном проеме металлической пластинки под действием струй воздуха, и специальная чаша, где помещаются трубки с язычками. Чаша одновременно служит и резервуаром для вдувания в нее исполнителем

воздушной струи через прикрепленный к основанию мундштук.

За многовековую историю немало мастеров-конструкторов изобретали большие и малые музыкальные инструменты, используя металлические язычки, колеблющиеся в вырезанном проеме. «Но уже в середине XVIII века, — как пишет академик доктор искусствоведения Имханицкий М.И. в книге «История баянного и аккордеонного искусства», — «наряду с большими стационарными органами, появились небольшие переносные органчики-портативы...

...Одну из деталей органа-портатива можно смело считать предшественницей ручных гармоник: исполнитель правой рукой играл на клавиатуре, а левой накачивал в инструмент воздух с помощью меха.

Портативной разновидностью органа являлись также позитивы... Во всех типах органов-позитивов, как и портативов, воздух подавался вертикальным движением меховой камеры вниз; движение вверх давало холостой ход».

В 1771 году известный в западных странах настройщик музыкальных инструментов и мастер по их ремонту из Копенгагена Франтишек Киршник (1720–1799 гг.) открыл новые возможности надрезного язычка шена.

Он поместил язычок над проемом другой детали — планки и использовал вибрацию проскакивающих в проеме металлических планок под действием струй воздуха металлических язычков.

В 1780 году уже в Петербурге, где Ф. Киршник служил мастером Императорских театров, он применил свое детище — «проскакивающие язычки» в органчиках-позитивах. Воздух в них нагнетался вертикально. Тем самым он заложил основу нового направления в применении своего устройства, основанного на новом принципе звукообразования, создал новую конструкцию музыкального инструмента, это были первые русские гармоники.

Располагая стационарной мастерской, Ф. Киршник изготовил свой пробный инструмент – первую гармонику. Она стояла на столе.левой рукой мастер нагнетал мехом воздух, а правой играл, нажимая на клавиши фортепианной клавиатуры. Звук получался довольно чистым, громким и приятным. Впервые он показал свою музыкальную диковину в концертном зале в доме Леона на Невском проспекте перед требовательной музыкальной публикой в 1783 году. Им было изготовлено несколько таких инструментов для богатых людей.

Несмотря на высокую цену, ручная гармонь быстро и довольно широко распространилась по России. Уже в 1815-1820 гг. в письмах и литературе встречаются упоминания этой гармонии. Она не была новинкой в салонах богатых домов.

Сохранились сведения о том, что тульские мастера – братья Шкунаевы в 1808-1820 гг. изготавливали планки Киршника, а затем использовали их в конструкциях своих гармоник. Но принципиальное изменение в изготовлении ручных гармоник внес венский мастер – изготовитель фортепиано и органов Кирилл Демиан (1772-1847 гг.)

М.И. Имханицкий в книге «История исполнительства на русских народных инструментах» (М., 2002 г.) документально устанавливает, что гармонику с горизонтальным движением меха запатентовал 23 мая 1828 года К. Демиан в Вене. Он назвал свой инструмент «аккордеон», подчеркивая этим названием возможность извлечения аккорда при нажатии одной кнопки.

В 1830 году тульский оружейник Иван Тимофеевич Сизов привез с нижегородской ярмарки такой инструмент, немного изменил его и открыл мастерскую по изготовлению иностранной гармошки с «русским строем».

Гармоника с горизонтальным движением меха стремительно распространялась в Европе и России с 30-х

годов XIX века. Уже к 1848 году Тульская гармонная фабрика производила по 3700 экземпляров инструментов в год.

В 1830-40-е годы гармоника распространяется по всем губерниям России в самых разнообразных вариантах и разновидностях. Инструмент подлаживается под особенности быта, песенной и танцевальной культуры той или иной местности, а также приспосабливается к национальным обычаям и обрядам так, чтобы отвечать местному и национальному колориту.

Гармоники различались по конструкции, формам, размерам. Причем, они чаще всего были непохожими друг на друга настолько, что исполнителю, привыкшему к одной системе игры, невозможно было ничего сыграть, если он брал в руки другую гармонику. А названий и конструкций было еще больше, ведь в каждой местности мастера делали гармоники по собственному разумению и представлению. Даже в одном и том же населенном пункте разные мастера изобретали свои уникальные инструменты. Если в западных странах достаточно быстро установились основные стандартизированные виды гармоней и было их относительно немного, то Россия была богата многообразием гармошек.

Будучи преобразованной в соответствии с особенностями русской плясовой и частушечной музыки, ручная гармоника с горизонтальным движением меха получила активнейшее распространение, ибо имела несомненные преимущества перед предыдущими моделями гармоник, бытовавших в России. Она позволяла активной атакой звука тонизировать любое движение человека или группы людей – от плавного танца до стремительной пляски.

Чем шире распространялась гармонь и, следовательно, в больших количествах изготавливалась, тем дешевле, а потому доступней становилась для широких слоев общества.

Гармонь, проникая во все новые регионы России, начинает бытовать в самых разнообразных конструктивных вариантах, обусловленных особенностями народной песенности того или

иного региона. Так возникли и «ливенки» – первые русские гармони с одновысотным звучанием голосов при смене движения меха, а необычайная его длина (до 40 борин – складок меха) позволяла исполнять не только плясовые, но и лирические – «городские» песни, некоторые виды местных частушек-«страданий».

Рождение «ливенки»

В мировой истории создания гармони остались десятки имен немецких, датских, венских, французских и русских мастеров, внесших свою частицу творчества в совершенствование инструмента. Об этом написано немало подробных исследований.

Но нигде не встречается даже предположения, кем и когда был придуман принцип иного, революционного способа звукоизвлечения, впервые использованного в гармонии «ливенка».

Как уже говорилось, со времен гармошки шен звукоизвлечение осуществлялось за счёт продувки воздуха через щель, в которой был закреплён металлический язычок. Этот же принцип использовался при изготовлении голосовых планок на всех гармошках до появления «ливенки».

С такими голосовыми планками гармошки играли так: мех растягивался и воздух через особый клапан впускался вовнутрь и заставлял вибрировать (издавать звук) язычок в одну сторону, а когда мех сжимался язычок вибрировал с отклонением в другую сторону. В результате в первых гармониях на сжиге и разжиге мехов издавались на одних и тех же голосах (металлических язычках) звуки разной высоты. Это, конечно, затрудняло игру на гармонии.

И вот ливенские мастера создали гармонию, в которой этот недостаток был устранён. Не зря ученые музыковеды отводят особую роль нашей гармошке. «Из многочисленных областных разновидностей гармоник отметим, прежде всего, «ливенку». Особенность этого инструмента заключается в

том, что здесь впервые был применен принцип получения одинакового по высоте звука в сжим и разжим, и это

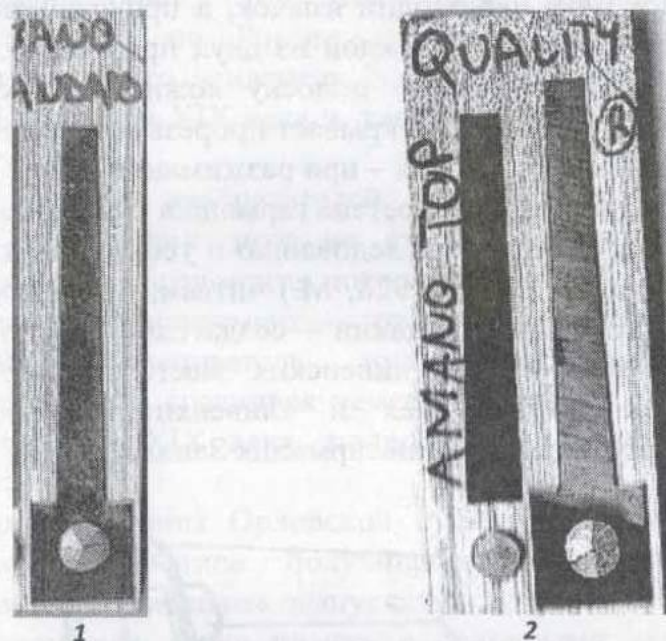

*Рис. 1. 1 — Голосовая планка с одним язычком, использовавшаяся в гармошках до появления ливенских гармошек.
2 — Голосовая планка современных баянов и гармошек с двумя язычками, изобретённая ливенскими мастерами и впервые применённая в ливенских гармошках*

нововведение сыграло огромную роль в деле развития хроматических гармоник». (Агажанов, Русские народные музыкальные инструменты, Госмузидат М-Л, 1949 г.).

Напомним, до изобретения ливенскими мастерами двухязычковых планок в гармониях использовали одноязычковые планки. Проходивший через такую планку воздух при сжимании мехов издавал звук одного тона, при разжимании – другого.

Ливенские мастера для извлечения звука одного тона применили голосовые планки с двумя язычками, т.е. каждую

планку они оснастили двумя язычками, издающими один и тот же звук. (Рис. 1). Язычки расположены с разных сторон. Это делается для того, чтобы воздух проходил при сжатии меха через один язычок, а при разжимании меха через другой. Напротив каждой из двух прорезей голосовых планок крепят маленькую полоску кожи (на рисунке не показаны). Одна полоска закрывает прорезь голосовой планки при сжатии меха. Другая — при разжимании.

Так, когда же была изобретена гармошка «ливенка»?

В сборнике работ по исследованию и усовершенствованию гармоник (изд. ГИМН, 1928, М.) читаем, что в конце 60-х годов XIX века Иван Шишкин — создатель гармони «вятка» обучался мастерству у ливенских мастеров. И поэтому конструкция «вятки», как и «ливенки», предвосхитила прогрессивные конструкции гармоник Запада.



Схема устройства (в разрезе) правой стороны корпуса ливенки: 1 — гриф, 2 — кнопки, 3 — клавиатурные клапаны, 4 — верхняя голосовая планка, 5 — планки с голосами, настроенными на октаву ниже, 6 — резонаторный канал (Cosotto), 7 — отверстия для доступа воздуха в резонаторный канал, 8 — кожаная петля, скользящая по металлической скобке

Ни одно изобретение не делается так вдруг. Появлению их предшествует период длительных поисков и экспериментов. Если в 1860-е годы у ливенских мастеров гармонных дел уже перенимали опыт, то этот опыт накапливался и распространялся по России не один год. Естественно предположить, что «ливенка» была создана как минимум в начале 60-х годов XIX века и, как предположение, — в конце 1850-х годов.

Имен первых изобретателей нового вида планки, где язычок давал один звук на сжим и разжим мехов, и конструкторов инструмента, пока установить не удалось.

Что же это за инструмент — «ливенка»?

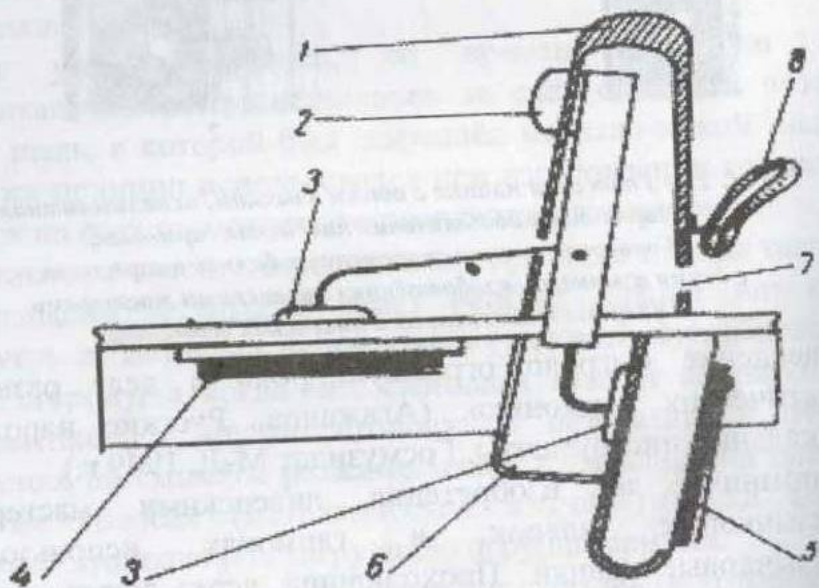
Ученый исследователь музыкальных инструментов Г.Л. Трахтенберг, сравнивая немецкие, английские, тульские и др. гармони XIX века, подробно описывает гармошку «ливенка».

«В городе Ливны Орловской губернии была построена гармошка иного типа, получившая название «ливенка». Обыкновенно «ливенки» выпускались двухголосовыми и с двумя планками. Одна планка с основными звуками, так называемая «густая», а другая с добавочными звуками под названием «свистовой». Ливенка имела в правой стороне восемь клавиш, а в левой — шесть, из которой три были приспособлены для игры большим пальцем. Позднее «ливенка» изготовлялась с большим количеством голосов».

Ливенка является первой в мире гармоникой, в которой клавиша при нажатии извлекала всегда один и тот же звук.

Конструкторы гармоник на западе применили этот прогрессивный принцип значительно позднее. Первую ручную гармонику с полным хроматическим звукорядом сконструировал баварский мастер Мирвальд из города Флетуе (Германия) в 1891 году. У этого инструмента была трёхрядная кнопочная правая клавиатура с диапазоном в четыре октавы. Звук при разжиге-сжиге меха издавался

одинаковый, т.е. в этом инструменте было использовано изобретение ливенских мастеров.

Юность «ливенки»

Со временем и в России появилось множество разновидностей гармоник, в соответствии с той местностью, где они производились, основанных конструктивно на изобретенном ливенскими мастерами новом способе звукоизвлечения. Это тульские, елецкие рояльные, череповецкие, касимовские, вятские, тальянки и многие другие. Наибольшее распространение приобрели двухрядные венские гармоники – венки, а также гармони-хромки.

Ливенская гармошка стала и прародительницей баяна. Именно в результате совершенствования гармоник, использующей способ извлечения звука, впервые примененный в ливенской гармошке, был создан баян.

Звукоряд «ливенки» представляет собой миксолидийский лад (т.е. мажор с пониженной VII ступенью) – один из часто встречающихся ладов в народной песне, местном фольклоре.

Сначала ливенка была одноголосой, позже инструмент начал появляться двух – и трехголосым: при нажатии одной клавиши открывались два-три клапана и звучали 2-3 звука в октаву.

На правой клавиатуре стало располагаться 15 кнопочек, которые мастерились из перламутровых пуговичек. Эти, в свою очередь, делались из раковин моллюсков, извлеченных из реки Сосны. Располагались они в один ряд.

На левой клавиатуре было всего 5 «лапочек» – одиночных басов. Их размещали на передней части корпуса так близко друг от друга, чтобы одним пальцем нажать 2-3 клавиши, и в зависимости от расположения звучали кварта или трезвучие.

С другой стороны корпуса находились 2-3 клавиши, настроенные во 2-й или 1-й малой октавах. Делалось это по договоренности мастера и заказчика, а назывались эти клавиши хрипками.

В верхней части встраивался дополнительный клапан – писчик, настроенный во второй октаве (обычно это доминанта основной тональности). Здесь же, на тыльной части гармоник, находился клапан шестерик. На сжим и разжим звучали два разных трезвучия. Клавиши на левой стороне «ливенки» нажимаются большим пальцем левой руки, клавиши на торцевой части – указательным пальцем левой руки.

Размеры гармоник были разными, в зависимости от диапазона правой клавиатуры – 22-30 см. высоты и 8-9 см ширины. Объем меховой камеры при столь узком корпусе стал недостаточным, поэтому мастера увеличили его, нарастив количество борин (складок). Их число у «ливенки» достигает 40 (а обычно у других гармоней – 14-16), меха могут быть растянуты до двух метров. Это самый длинный мех из всех существовавших. Когда мех растягивается, гармоникой можно опоясаться. Вот этот мех и придает экзотическую самобытность инструменту.

Плечевых ремней на инструменте нет. На обратной стороне грифа правой клавиатуры крепится ремешок (петля), куда вставляется большой палец правой руки. С левой стороны торца крышки прикреплен неширокий ремешок, который охватывает кисть левой руки.

Диапазон ливенских гармоник различен. Г. Благодатов в книге «Русская гармонь» описывает ливенку с диапазоном 8 клавиш от «соль» 1-й октавы до «соль» 2-й октавы. В «Справочнике по гармониям» А. Мирек так описывает инструмент: «Примерно в 1870-е годы кустари деревень, окружавших город Ливны, стали производить гармоники, сформировавшиеся в самостоятельный вид – «ливенки».

На первых моделях было 8 клавишей, но со временем установился стандарт – двенадцать (в поздний период на заказ делали и до восемнадцати). На левой стороне аккомпанемент состоял из октавных звуков, основных ступеней тональности, в которой настроен инструмент.

Исполнитель из них составлял аккомпанемент. Звуки при смене движения меха одинаковые. Обычно эти гармоники двухголосные, иногда – трехголосные (один ряд язычков настроен в октаву). Нижний звук приглушен специальным устройством, изменяющим тембр звука – разновидность резонаторного канала. Строй цефавтной (церковной) гаммы...

Кроме того, у него оригинальные басы. Играешь – и кажется, подыгрывает тебе рожок, сопелка, жалейка. Такое восприятие обеспечивает басовый строй, состоящий из «хрипунчиков», «барабанчиков», «пискунчиков». Эти шуточные названия басов не случайны – они довольно точно выражают звучание».

Из рассказов старожилов известно, что в конце XIX века «ливенка» изготавливалась только кустарным способом в Ливнах и окрестных селах Сосновке, Речице, Острове, Жерино, Навесном, Здоровце и других.

Первоначально гармони целиком изготавливались из местных материалов одним мастером. Мастер сам делал корпуса, меха, планки, голоса, пуговички для кнопок, отделку. Затем, с развитием гармонного производства, ливенские мастера стали кооперироваться.

Так корпуса стали получать с Украины от мастеров Мищенко и Пащенко. Медную и мельхиоровую проволоку для отковки голосов выписывали из польского города Лодзи. Бронзовые планки завозили из Львова.

Производство ливенских гармоник отличалось от других тем, что оно не носило специализированный характер, а являлось долгое время побочным к основному занятию – сельскому хозяйству. Рукодельный крестьянин в свободное время занимался изготовлением гармошек, используя продававшиеся в лавках полуфабрикаты (основные узлы и детали).

На изготовлении полуфабрикатов специализировались некоторые мастера. Так, например, в с. Здоровец были

известны Анникий Филиппович Подколзин и Тимофей Горностаев.

Мастера делили изготовление гармони на отдельные операции: изготовление корпуса, меха, отковка голосов и т.д. Но самой главной операцией была настройка голосов, приклепывание их к планкам, тщательная подгонка к прорезям в планке и общая настройка гармони. Для этого нужны были музыкально одаренные люди, имевшие абсолютный слух.

Надо сказать, что каких-то стандартов для изготовления «ливенок» не было. Каждому владельцу гармони хотелось, чтобы его инструмент не походил на другие. Частенько к мастеру обращались именно с такой просьбой: «Сделай так, что по голосу не походила на гармонию моего соседа, а то мы с ним одну невесту сосватаем». Поэтому гармони делать старались на тон, полтора тона выше или ниже от бытовавшего, традиционного строя.

Внешняя отделка корпуса была самая разнообразная. Но в ее основе лежал русский национальный орнамент: цветы, петушки, лебеди, красны девицы, добры молодцы и т.д. Орнамент выполнялся техникой инкрустации из перламутра (использовали раковины речного моллюска), резьбой по дереву, слюдой, зеркалами, орнаментами из соломки. Иногда использовали резную кость или серебро. Было большое разнообразие гармоней «ливенок» и по размерам и по оформлению, и по тональности.

Рекрута играли в «ливенку»...

Гармонь в 70-90 годах XIX века была, чуть ли не обязательной принадлежностью молодого неженатого человека. С ней ходили на посиделки, на гулянья «завлекать невест», на свидания. Каждому владельцу гармони хотелось, чтобы его инструмент не походил на другие. Поэтому каждая гармонь была уникальным инструментом.

В каждой волости Ливенского уезда были свои мастера. А всякий мастер имел свои секреты изготовления гармони. В оценочно-статистическом отделении Орловской губернской земской управы сохранился свод данных о числе кустарей и ремесленников в волостях Ливенского уезда и уездах Орловской губернии по отдельным производствам за 1913 год.

В разделе «Производство гармоник» подробно расписано по каждой из 15-ти волостей Ливенского уезда, сколько дворов занималось производством гармоник, сколько человек владели этим ремеслом. Из отчета следует, что в Ливенском уезде изготовлением ливенских гармошек занимался 41 двор. В основном работу делали 49 мастеров. Большинство из них работали на заказчика, т.е. делали полуфабрикаты, а мастера собирали и настраивали гармони.

Так в Островской волости 5 дворов и 7 мастеров в них изготавливали гармоники, в Никольской волости, соответственно, — 4 двора и 4 человека, в Зубцовской волости работали 5 мастеров, в Вахновской — 9, Островской — 7, Борковской — 4 и т.д.¹

В Орловской губернии производство гармоник было поставлено широко. Помимо Ливенского уезда, ещё в 10 уездах активно производили эту продукцию. А всего в губернии работали 142 мастера гармонных дел. Больше всего их было в Елецком, Малоархангельском и Орловском уездах. Сейчас невозможно подсчитать, сколько гармоней изготавливалось только в Орловской губернии. Но несомненно одно — они находили сбыт в городах и сёлах России.

Большой известностью пользовалась щепная ярмарка, которая собиралась по осени на окраине Ливен, где мастера продавали свои инструменты. В один день на рынок вывозилось до 100-150 «ливенок». По некоторым

¹ «Свод данных о числе кустарей и ремесленников в волостях и уездах Орловской губернии по отдельным производствам в 1913 г.», г. Орел, 1913 г., с. 182.

свидетельствам Л.Н.Толстой бывал на этих ярмарках и интересовался гармониями, слушал игру ливенских гармонистов.

Много гармоней попадало на Донбасс, и в другие области Юга России. Их увозили крестьяне, уходившие на заработки, а это были десятки тысяч ливенцев. Так в 1910 году в отхожих промыслах за год побывало 34 464 жителя Ливенского уезда, больше, чем в любом другом уезде Орловской губернии. Ливенский уезд являлся лидером среди уездов Орловской губернии по этому показателю. Здесь получили паспорта 14,6% от губернского количества отходников¹.

«Ливенка» стала «прародительницей» и «родственницей» гармони «вятка», изготовленной крестьянином Троицкой волости Вятской губернии Иваном Шишкиным. Непростому искусству изготовления гармоний он учился у ливенских мастеров. «Вятка» унаследовала миксолидийский лад, принцип получения звуков, одинаковых по высоте.

«Ливенка» послужила образцом для создания елецких диатонических и хроматических гармоник. В начале XX века Елецкий мастер Черных добавил к «ливенке» недостающие тона и расположил клавиши в порядке фортепианной клавиатуры.

В городе Ефремов мастер Ильин по образцу «ливенки» создал диатоническую однорядную гармонию, добавив полутона. В разнообразных «хромках» также использован принцип извлечения звуков, одинаковых по высоте в сжим и разжим меха. В «ливенке» народным гением были заложены столь глубокие музыкальные идеи, что только наиболее выдающиеся наиболее чуткие к народному искусству композиторы смогли преодолеть ограниченность восприятия и уловить эти идеи.

¹ «Обзор Орловской губернии за 1910 год», г. Орел, 1911 г., с. 14.

Среди них композитор В.В. Андреев, который брал уроки игры на гармонии у Орловского помещика Паскина – знатока и коллекционера гармоний. В его коллекции были и «ливенки», игру на которых освоил композитор.

«На каждом своем концерте он играл соло на гармонии и на балалайке, причем гармонью владел не менее виртуозно, чем балалайкой, с многократным бисированием», – писал «Петербургский листок» в 1888 году о концерте Андреева.

Было издано несколько самоучителей игры на «ливенке»:

– Кричко «Самоучитель для Ливенской гармошки»;

– С.Я. Егоров «Новейший самоучитель общедоступный для «ливенки», Рославль, 1903 г.;

– С.П. Егоров «Новейший общедоступный самоучитель для ручной гармошки рояльного строя Вятской, Ливенской и кларнетной»;

– С.П. Егоров «Новейший практический самоучитель для ручной гармонии рояльного (фисгармонного) строя и для «ливенки», по оригинальной цифровой методе с 65 легкими пьесами». Изд. 3-е Рославль, 1903 г.;

– И.К. Шашин «Новейший специальный цифровой самоучитель для однорядной ливенской и вятской гармонии», СПб., 1908 г.

Тысячные тиражи самоучителей расходились по России, что, естественно, расширяло число самодеятельных музыкантов, способствовало расцвету, росту популярности самобытного народного инструмента, который пришёлся на конец XIX-начало XX веков. Насколько широко была распространена «ливенка» в других губерниях России можно судить на примере повести Есенина (1895-1925) «Яр», изданной в 1915 год. Великий русский поэт, описывая жизнь и быт крестьян обыкновенного рязанского села, упоминает гармошку «ливенку», как естественный атрибут повседневной жизни сельчан. Вот пример из этой повести: «...С горки шли купаться женихи, и, разводя ливенку на елецкую игру, гармонист и попутчики кружились, выплясывая казачка».

Или – «...Где-то замузыкала ливенка, и ухабистые канавушки (разновидность частушек – Л.Б.) поползли по росному дугу.

Милый в ливенку играет,

Сам на ливенку глядит,

А на ливенке написано:

«В солдатушки итить».

...На улице девчата под окнами слонялись, парни в ливенку канавушки пиликали».

В 1914 году, когда Россия отправляла на Первую мировую войну рекрутов, он пишет такие стихи:

По селу тропинкой кривенькой

В летний вечер голубой

Рекрута ходили с ливенкой

Разухабистой гурьбой...

По селу тропинкой кривенькой,

Ободравшись о пеньки,

Рекрута играли в ливенку

Про последние деньки.

Есенин был неразлучен с «ливенкой», прекрасно играл на ней и неоднократно, в разные годы, с восхищением и любовью писал о «ливенке». Можно сказать – поставил ей литературный памятник. Так в 1917 году из-под его пера выходят такие жизнерадостные стихи:

Играет ливенки раздолье

На все лады святая Русь!

В ромашках выгон, жито в поле–

Какая может быть тут грусть!

Когда Есенин ушел из жизни, один из поклонников поэта написал о поэте следующие стихи:

Нет песен о персидской стороне,

И сердце, сжавшись, тихо стонет.

О милой и далекой Шаганэ

Ты так грустил на ливенке-гармони!

Она прошла с ним всю его недолгую, но яркую, как звезда, жизнь. Обращает на себя внимание то, что современники поэта наиболее часто видели Сергея Есенина с гармонью и слышали его игру и пение в ранний период жизни и творчества до 1917 года, в основном, в 1915-1916 годах. На большой эстраде, в литературных салонах, в квартире, в дружеском кругу не расставался Есенин с гармонью, которая, несомненно, напоминала ему оставленный дом, сельские посиделки, зажигательные пляски и плавные хороводы, удалое озорство и простоту общения. Милое, тихое, привычное и родное слышалось ему в наигрышах гармошки, которая действительно стала героиней его стихов. Гармонь



С.Есенин (слева) с «ливенкой»
и С.Городецкий.
(Фото М.Мурашова. 1915 г.)

была для него своеобразной визитной карточкой. Это не рисовка, не только элемент образа (имиджа), а естественное состояние. Наличие гармонии подчеркивало его неразрывную связь с народом, которую он не утратил до конца своих дней. И, надо сказать, практически, всем это нравилось..., она (гармошка) объединяла людей самых противоположных взглядов: Марину Цветаеву и Зинаиду Гиппиус, Дмитрия Мережковского и Сергея Городецкого, поэта и артиста. Все они запомнили

есенинскую гармошку, его частушки и песни¹.

С. Городецкий, характеризуя любовь Есенина к «ливенке» отмечал, что тот прекрасно играл на ней, знал толк в этой гармонии «...и замучил торговца, выбирая верную, когда мы покупали ее». Эти слова Городецкого говорят о том, что «ливенка» была довольно популярна в то время в России, если в столице страны можно было у торговца выбрать «ливенку». А это предполагало наличие в продаже большого количества ливенских гармошек.

Мастера гармонного ремесла

В 80-90 годы XIX века в Ливнах и его окрестностях жили и работали до полусотни мастеров. Имена и фамилии большинства позабыты. Но в памяти старожилов сохранились фамилии мастеров Тюрина и Нечаева. Неоценимую роль в создании, развитии инструмента сыграла династия Заниных. Федор Иванович Занин начал делать гармошки в 80 годы XIX века. Его дело продолжил сын – Иван Федорович Занин, имевший в начале XX века, столь большую известность мастера «Золотые руки», что руководитель хора им. Пятницкого В.Г. Захаров заказал ему изготовление двух «ливенок» для создаваемой им группы гармонистов, игравших на «тальянках», саратовских, с колокольчиками, и «ливенках». Гармони Занина И.Ф. находятся в экспозициях Орловского краеведческого музея, в музее им. М.И. Глинки в Москве и других. Музейный экземпляр «ливенки» в Орловском краеведческом музее сопровождается табличкой: «Сделана Заниным И.Ф. Город Ливны. Конец XIX в.». Встречаются имена и других мастеров Заниных: Егора Федоровича и Дмитрия Герасимовича – двоюродных братьев Ивана Фёдоровича.

Одним из известных в Ливнах и Орле мастеров был Иосиф Сергеевич Грудев, который родился в 1884 г. в с. Горюшкино Ливенского уезда. Увлекался гармонью с детства, а уже в юности стал сам собирать гармошки в домашних условиях из купленных в лавках полуфабрикатов. В начале XX века он

¹ <http://www.playcast.ru/communities/moyesenin/?act=news&id=56848>.

переезжает в Ливны, покупает в Ямской слободе дом и делает там мастерскую.

Народный умелец быстро завоевал известность, имел много заказов. У него учился известный впоследствии мастер Андрей Михайлович Мотин. В 1920-х годах Иосиф Сергеевич перебрался в Орел, где открыл свою мастерскую. Его сын Петр (1911-1972), получивший специализацию в мастерской отца, более полувека делал гармони в Ливнах. Участвовал в ансамбле «Ливенские гармошки», был прекрасным исполнителем и мастером. Работал в комбинате бытового обслуживания. Недалеко от Ливен в селе Остров проживал изготовитель гармошек по прозвищу «Крест», которого считали серьезным конкурентом городским мастерам.

А в слободе Черкасской жил мастер Игнатий Петрович Вахнов. Он делал не только гармошки, но и трензеля (металлический треугольник – ударный инструмент). Вспоминают мастера А.Ф. Ершова.

Многие мастера прославились и заслужили всеобщее признание, как искусные гармонисты. Такими остались в памяти ливенцев Нестеров Иван Никонорович, Мартынов Иван Ермолаевич, Мотин Андрей Михайлович, Карагодин Петр Иванович и, конечно, Вахнов, делавший первые попытки создать ансамбль гармонистов.

Гармонь пользовалась большим спросом, поэтому многие известные и неизвестные нам пока мастера в разных городах и селах России изготавливали ее.

Делал «ливенки» в Орле мастер Мартынов, имевший свою мастерскую. Одну из его гармоней приобрел в 1914 году ливенский купец Казначеев за 22 рубля (корову он продал за 24 рубля). Эта гармошка еще на памяти старожилов-гармонистов. Они вспоминали, что внутри на планке было клеймо «Мартыновъ». Размер гармошки был 35x10 см. Под правую руку 13 клавишей, басы расположены без определенного порядка. Отделана инструкцией из зеркальных стеклышек с металлической оправой, прозрачными

стеклышками прикрыто изображение девчат, парней, лебедей. Был в Орле еще один известный мастер Гладков.

В Орле изготавливали гармошки также на велосипедном заводе. В Ельце этим промыслом занимались Черных, Остриевский и другие. Изготавливали «ливенки» и в Петербурге. В с. Ягодное Нетрубежской волости Малоархангельского уезда «ливенки» делали Василий Яковлевич и Василий Евдокимович Филатовы.

Большое количество «ливенок» с 1890 гг., особенно с начала 1900-х, поставлялось из Тулы в города и села России, где они изготавливались с расширенным диапазоном на гармонных фабриках, и количественно значительно конкурировали с ливенскими кустарями. Однако акустические звуковые качества местных моделей были лучше и оригинальнее. Поэтому у ливенских мастеров делал заказы известный в России виртуоз исполнитель на гармошках «черепашках» Петр Елисеевич Невский, (Емельянов), сам конструировавший гармони в Петербурге. В начале XX века он заказал несколько «ливенок», различных по размерам (от 7 до 20 сантиметров по высоте, с кнопками от 5 до 20).

В Ливнах не существовало «гармонных заведений». Производство «ливенок» не было поставлено на поток, что не позволило гармонии распространиться так широко, как тульской, но и не дало застыть в первородных формах. Развитие «ливенки» шло параллельно с развитием музыкальной народной культуры.

«Ливенка» весьма мало изменялась. Очевидно, с момента своего появления, она была достаточно совершенным инструментом. Значительные изменения относятся к началу XX века, когда мастер И.С. Грудев изготовил первую «рояльную» гармонию «ливенка». Это был инструмент со значительно увеличенным по ширине корпусом. Расположение кнопочек осталось прежним, но они превратились в лопаточки с кнопками. Их обклеивали

костяными пластинками. Появились два грифа, слева и справа, теперь басы также открывались клавишами. Рояльная «ливенка» быстро завоевала симпатии и спрос, так что в 20-е годы XX века многие ливенские мастера переключились на изготовление «рояльных» инструментов.

Рояльная «ливенка» позволила внести разнообразные новшества, расширившие музыкальный диапазон. Гриф под левой рукой сделал доступным установку шести басов с обеих сторон. Были добавлены минорные басы, что сделало возможным исполнение на одном инструменте мелодий с мажорным и минорным ладом. Позднее стали делать «рояльные» с полутонами. И таким образом «ливенка» овладела хроматической гаммой. В последующих вариантах она имела 6 пар басов и 23 клавиши правой клавиатуры. Изменился и строй. Он стал до-мажор, но на квинту выше. Наряду с такими гармониями выпускались и копии со старинных образцов.

Самым известным мастером в истории «ливенки» остался талантливый самородок мастер Константин Федорович Кудрявых. Родился он в с. Парахино Ливенского уезда в 1914 году. До 14 лет не знал, что есть такие гармошки «ливенки». Подросток Константин освоил профессию печника и рано начал работать самостоятельно. Однажды судьба привела его в дом к А.Ф. Ершову, который славился в округе своими гармошками. Заметив интерес у паренька, Ершов поделился с ним секретами мастерства. Константин приобрел для себя гармошку, научился играть и помогал Ершову их ремонтировать. В годы Великой Отечественной войны Константин Федорович прошел фронтовой путь с первого до последнего дня, был несколько раз ранен. После войны он переселился в г. Ливны и занялся любимым делом под руководством мастера Н.И. Нестерова. А в 1960-десятые годы Константин Федорович становится основным мастером по созданию ливенской гармошки.

Играет ливенки раздолье...

Главной сферой распространения гармони стали разнообразные проявления музыкального досуга простых людей. Гармошка «ливенка» изначально делалась для исполнения народных мелодий. Мастера тонко чувствовали особенности фольклора Ливенского края и успешно воплощали эти особенности в конструкции гармошек.

Можно сказать, что наиболее старыми мелодиями являются так называемые «Страдания», «Черные брови» и др. Бытовали «страдания» без текста, как например «К ней и от нее». Это была мелодия, сопровождавшая молодого парня на свиданье со своей девушкой и обратно. В зависимости от исхода свиданья вторая половина исполнялась то в мажоре, то в миноре. Так что около полуночи по звукам гармоний можно было понять, сколько парней возвращались со свиданья с хорошим настроением, а сколько – с разбитым сердцем. «Ливенка» удивительно удачно приспособлена для выражения индивидуальных манер каждого исполнителя.

Широкий мех позволял выделить массу нюансов, позволял дать то сильный, то очень нежный, длительно воспроизводимый звук. Гармошка была верной подругой ливенцев. Маленькая (портативная) она не обременяла в длительных поездках.

Ливенка была не только инструментом для аккомпанемента к танцу, она была сама непременным аксессуаром танцора. Растяжение мехов более чем на ширину рук, легкий вес не стесняли танцоров. «Ливенка» продиктовала множество танцевальных фигур близких к трюку. Гармонисты с большим жаром лихо выделяли во время игры замысловатые фигуры.

Практиковались такие фигуры: подведение мехов гармони к выбрасываемой ноге, растяжение мехов над головой, за спиной, прыжки через растянутые меха, набрасывание мехов на спину партнерше как шаль, игра вдвоем на одной гармошке, изменение во время игры меха «веером», «забором», «змейкой» и др.



Максим Строев
показывает различные «фигуры» игры на «ливенке»

Зрелищность исполнителям придавали такие приёмы игры, как «поло-скание белья», «за головой», «абажур», «змейка», «юбочка», игра над головой, на ноге, тремало левой и правой руками, глиссандо одним пальцем правой руки вверх и вниз и другие эффекты.

«Ливенка» вызывала к жизни новые танцы и без противоречий входила в старые. Например, старинный танец «Бычок» исполнялся раньше на балалайке. Но «ливенка» только украсила его своими живописными планками, неохватным расписным мехом и, прежде всего, радостным, светлым, задорным звуком, гибкостью музыкальных возможностей.

«Бычком» назывался головной убор молодой купчихи, который надевался на нее на следующий день после свадьбы. Заметим, что Ливны почти с середины XVIII века были городом торговым со значительным в пропорциональном отношении количеством купцов, купчиков и лабазников. «Бычок» был хореографической сценкой обыгрывающий сценку бытовую. Молодая девушка, вышедшая замуж по любви, гордящаяся своей красотой, в которой не последнее место занимает роскошная коса, видит, что стала собственностью мужа. Не отгремела еще свадьба, как свахи утром прячут ее косы под нелепый платок. Косы складывают узлом, надвигают на лоб, заматываются тканью. Вот и получился «бычок». Молодая женщина хмурится. А молодые приказчики-ухари пытаются развлечь молодую хозяйку, играя на «ливенке», танцуя вокруг нее с разными финтами с гармошкой. Вот исходная позиция, а далее события в танце развиваются в зависимости от фантазии исполнителей.

В селах в 80-90 годах XIX века появилась пляска с частушками «Мотаня». С разнообразными выходами и музыкальными вариантами (близка к кадрили).

Гармонь шагает по России

Гармони, возникнув позднее подавляющего большинства музыкальных инструментов, в короткий срок стали неотъемлемой частью музыкальной и хореографической культуры России и некоторых европейских стран. В.И. Ленин в книге «Развитие капитализма в России» отмечал, что гармони вытеснили ряд «первобытных народных инструментов». Это является признанием того, что гармонь не относится к первобытным инструментам, что её появление имеет прогрессивное значение.

Гармонь появилась почти одновременно с зарождением капиталистической мануфактуры в России. А появление и развитие элементов капитализма сопровождается появлением и ростом количества пролетариата. Ему, вернее, его русскому предшественнику, ещё не порвавшего связи с деревней, первому попала в руки гармонь.

В.И. Ленин отмечал, что самоварный и гармонный промыслы являли собой «...чрезвычайно типичные образчики капиталистической мануфактуры», что производства эти питаются традициями, восходящими к XV и получившими особенное развитие в XVII веке.

В производстве гармоней в Тульской губернии существовало свыше 10 отдельных специальностей. Изготовление частей стало делом самостоятельных кустарных отраслей. Редко поделка всей гармони целиком сосредотачивалась в руках одного мастера. Обычно мелкие предприниматели скупали у кустарей готовые детали и собирали гармони. Этим достигалась сравнительная дешевизна инструмента. Сбыт был, особенно в урожайные годы, весьма большим, а распространение, в связи со складывающимся национальным рынком, довольно широким. Гармони почти повсеместно после 1830-х годов потеснили балалайку или отодвинули её на второй план.

Капитализм наложил свой отпечаток на все проявления жизни общества, оставил его и на гармони, как на явлении

народного музыкального творчества. Появившись на свет из рук кустаря, любовно отделанная им, гармонь скоро подверглась стандартизации, поступила в серийное производство, стала товаром и, в качестве такового, потеряла много возможностей, как музыкальный инструмент, не достигнув совершенства, отторгнутая от своего гениального творца – народа.

Наиболее ярко это сказалось на судьбе «тулки». Именно она хлынула на Российский рынок в большом количестве. В Туле гармонный промысел к 1880-м годам вышел на второе место после самоварного. В 1879 году там было два предприятия с 22 рабочими, дававшими продукции на пять тысяч рублей, а уже в 1890 году стало 19 предприятий с 275 рабочими, которые выработывали гармоней на 82 тысячи рублей. Ещё через год в Туле функционировало уже 34 сборочные гармонные мастерские и 36 торговых заведений, предлагавших гармони сотням посредников. В 1892 году в Тульской губернии насчитывалось 2-3 тысячи кустарей, занятых в гармонном промысле.

Целью гармонного производства стало не изготовление качественного инструмента для удовлетворения духовных потребностей народа, а выпуск штамповки, товара в его капиталистическом толковании.

Капиталистический способ производства лишил профессиональное мастерство гармонников-кустарей, их ремесло, былой творческой привлекательности, возможности совершенствовать инструмент, выявлять в каждом новом изделии собственную индивидуальность, разрабатывать и опробовать новые и новые пути его развития. Капитализм, сделав гармонь массовой и почти общедоступной, обесценил её как духовную ценность.

Недаром гармонь была предметом насмешек и презрения российских буржуазных эстетов, считалась примитивным инструментом, непригодным для исполнения серьезной музыки. Только выдающиеся композиторы и исполнители

смогли пробить эту толстую стену буржуазного презрения и показать возможности гармонии. Но об этом позднее.

А теперь о судьбе «ливенки», которая, к счастью, избежала участи «тулки». В Ливнах не было «гормонных заведений», производство «ливенок» не было поставлено на капиталистический поток, что не позволило гармонии распространиться так широко, как «тулке», но и не дало заостряться в первородных формах, спасло инструмент для будущего, для пролетарской культуры, когда она стала господствующей. Развитие «ливенки» шло параллельно с развитием музыкальной народной культуры.

В «ливенке» народным гением были заложены столь глубокие музыкальные идеи, что только наиболее выдающиеся, наиболее чуткие к народному искусству композиторы смогли преодолеть ограниченность и уловить эти идеи. Речь идет о музыкальном строе «ливенки» – миксалидийском церковном ладе.

Одним из первых признал равноправность гармонии среди прочих инструментов Петр Ильич Чайковский: «...я до страсти люблю русский элемент во всех его проявлениях», – говорил он. Во вторую сюиту, написанную в 1882 году, Чайковский ввел юмористическое скерцо для четырех гармоник. Со знакомства с гармонью началась музыкальная карьера композитора В.В. Андреева. По воспоминаниям одного из современников, М. Петухова, пятилетнего Андреева однажды застали в пустой людской комнате с гармоникой в руках. С трудом растягивая меха, перебирая маленькими пальчиками клавиши, он, подражая лакеям, играл какую-то плясовую. Получалось довольно складно и бойко, но появилась гувернантка, увела и наказала малыша, чтоб впредь не брался за «кучерской» инструмент. Но впоследствии не только гувернантка, но и Государственная дума, отказавшаяся дать Андреевскому оркестру деньги, которые, по мнению думцев, не следует «тратить на пропаганду балалайки», не могла помешать Андрееву верно, фанатически преданно

служить народному искусству. Впоследствии Андреев играл на «черепашке», но в Орловской губернии, у знатока и коллекционера гармоней Паскина, он познакомился с «ливенкой»¹. Следует заметить, что «ливенка» в то время ни разу не появлялась на сцене.

Взлёт и забвение

После Октябрьской революции 1917 года народное творчество населения страны и распространение гармошек поддерживало новое революционное правительство во главе с В.И. Лениным. Нарком просвещения А.В. Луначарский писал: «Домра, балалайка в отдельности недостаточно голосисты. Они не могут быть тем центром веселья на посиделках, в хороводе, на каком-либо собрании, каким может быть даже одна гармошка...

Главное значение гармоник – общественное... Мы являемся свидетелями политической роли гармоник». В начале XX века гармоник почти повсеместно потеснили балалайку и отодвинули её на второй план.

В 1929 году А. Новосельский и А. Голубев выпустили первый советский самоучитель игры на однорядной гармонии, посвященный I Всесоюзному слету пионеров. В том же году Н. Хребес издал сборник «Современные крестьянские песни». Это была первая нотная запись мелодий для гармоник.

В эти годы всесторонне поддерживалось самодеятельное художественное творчество, росло число самодеятельных музыкантов. Проводились конкурсы и смотры. Лучшие исполнители имели возможность выступить на сценах больших городов. Так в 1926 году впервые голос «ливенки» прозвучал на I Всероссийском конкурсе исполнителей на народных инструментах.

Этот конкурс проводился в Ленинграде в актовом зале Смольного института под председательством композитора

¹ Краснов, С.В. «Возникновение и развитие русских народных инструментов», г. Иркутск, 1964 г.

А.К. Глазунова. Там выступали баянисты и гармонисты со всей страны исполнители на двухрядных и однорядных гармониках.

Наибольшая доля успеха выпала рабочему Ливенского чугунолитейного завода им. Калинина (ныне ПАО «ЛЗПИМ») Юрию Печникову, игравшему на двухрядной «ливенке». Искусствовед Благодатов так описывал это выступление: «...Когда он растянул мех своего инструмента, зал буквально ахнул и не отпускал с эстрады талантливому музыканту»¹.

Практически, гармошка звучала по всей центральной России. Без нее, как и раньше, не обходились ни свадьбы, ни гулянья, ни вечеринки, ни проводы в Армию. Значительная часть гармошек была «ливенками», изготовленными в разных городах страны.

В 1928 году в Москве проводилась первая Всесоюзная выставка музыкальных инструментов народов СССР. Среди других инструментов в каталоге выставки были указаны 10 гармошек «ливенок» разных мастеров под номерами от 911 до 920.

Но с конца 1930-х годов количество «ливенок» стало резко снижаться. Главной причиной явилось повсеместное гонение на кустарную промышленность и кустарей, в частности на гармонных мастеров. Напомним, что «ливенку» всегда делали кустарным способом.

С появлением в начале двадцатого века баяна, эта гармонь, так же как и другие разновидности русских гармоней, постепенно стали выходить из обихода. Таким образом, во второй половине XX века «ливенка» встречалась довольно редко на территории нашей страны...

Кроме того, распространение «ливенки» в 30-40 годы XX века потеснили рояльные и тульские гармошки, изготавливавшиеся в большом количестве на фабриках. Слава «ливенок» пошла на убыль.

Но, несмотря на это, в ливенских селениях оставались мастера гармонного дела, которые делали «ливенки» и для себя, и на продажу по просьбе заказчиков. Это подтверждает история Бочарова Петра Ивановича.

Родился он в 1926 году в деревне Каменево (Березовый Верх) в крестьянской семье. В царские времена его мать работала у местного барина, а отец плотничал, но умел делать ливенские гармошки.

На войну П.И. Бочаров не попал, сначала по возрасту, а потом по инвалидности. В 1943 году у него в руках взорвался запал от гранаты, который повредил кисть правой руки. Рану запустили, и пришлось ампутировать почти все предплечье. Так Петр стал инвалидом.

А невольной причиной этого несчастья была «ливенка». Пётр унаследовал от отца умение делать гармошки. И, по всей видимости, занимался изготовлением гармошек даже во время войны. А для изготовления гармошки нужны были разные материалы. Особенно дефицитным был металл для изготовления гармонных планок.

Однажды, возвращавшийся в весенний день из Ливен пешком 16-тилетний паренёк, как он потом рассказывал, увидел на освободившейся от снега лужайке блестящий предмет. Смекнул, что это может быть какая-то металлическая вещь, которую можно будет использовать при изготовлении гармошки. К несчастью это был запал от гранаты, который, взорвавшись, повредил руку юноши. И теперь об изготовлении гармошек не было и речи.

Этот случай косвенно доказывает, что мастерство изготовления гармоней-ливенок в годы войны и сразу после неё ещё не исчезло напрочь у молодого поколения ливенцев¹.

¹ Г. Благодатов, «Русская гармоника». Ленинград 1960 г.

¹ Бондарев Ю.И. «Ливенская деревня Липовец», г. Орел, 2013 г., с. 236.

Вторая жизнь

Во время войны (1941–1943 гг.) город Ливны и окрестные села были сильно разрушены. Погибли люди, дома и, конечно, гармошки. Ливенка стала музейной редкостью. Казалось, гармонь исчезла навсегда. В послевоенные годы было не до музыки. Хотя есть сведения, что московский композитор В. Блок летом 1951 года записал наигрыши на «ливенке» в Ливнах и окрестных селах.

А что это значит? А то, что Блок проехал по деревням и сёлам бывшего Ливенского уезда (Ливенский, Должанский, Краснозороенский, Колпнянский и др. районы, входившие до 1928 года в Ливенский уезд) и нашел у селян гармошки, на



А.И. Тёсов

которых они исполнили те наигрыши, которые и записал композитор. Скорее всего, эта экспедиция известного композитора в Ливенский край стала причиной того, что в 1960 году Орловский Дом народного творчества, обеспокоенный утратой уникального инструмента, начал искать пути восстановления ливенской гармошки. Заняться этой проблемой поручили директору Ливенской детской музыкальной школы Тёсову А.И., который нашел одну ливенскую гармошку и передал ее Занину Валентину Ивановичу – сыну знаменитого мастера Ивана Федоровича и внуку первого мастера Федора Ивановича.

Валентин Иванович работал в то время в районном Доме культуры руководителем хора. С шести лет он владел ливенской гармошкой и был прекрасным музыкантом, с детства знакомым не только с самой гармошкой, но и с ее изготовлением. Валентин Иванович сам давно вынашивал идею создания ансамбля гармонистов. Но не было, ни инструментов, ни исполнителей.

Началась многолетняя кропотливая работа по поиску, восстановлению, ремонту гармошек. Находились гармошки в селах Алдобаевке, Сергиевке, Острове, Речице. Помогали в поисках многие неравнодушные люди. Активно работали с Заниным старые опытные мастера П. Грудев и И. Гузеев. Они рассказывали о гармошке, знакомили музыкантов с местными наигрышами, чинили старые и делали новые гармошки. В слободе Беломестной отыскивали еще одного мастера Н.И. Нестерова.

Но самое непосредственное участие в возрождении гармоник с первых дней принимал Константин Федорович Кудрявых. Не случайно его называли «Крестным отцом» гармошки. Целеустремленность и настойчивость, бескорыстный творческий труд, упорные поиски принесли свои плоды. Через три года удалось вернуть к жизни 8 гармошек. Каждый мастер делал гармошку на свой лад, в своей тональности. Пришлось перестраивать их для ансамбля. Справился мастер и с этой проблемой.

Когда создавался первый ансамбль ливенских гармошек, его руководитель В.И. Занин собирал по селам, деревням старые инструменты, а Нестеров, Кудрявых, да и сам В. Занин, ремонтировали и настраивали их. У него была своя мастерская на кухне квартиры, в которой он жил на ул. Ленина. А в летнее время Валентин Иванович занимался с гармошками в своем, гараже, находившемся во дворе его дома.

Однако, все-таки основной вклад в восстановление старых и организацию изготовления новых ливенских гармошек, несомненно,



В.И. Занин
(Конец 1950-х годов)

внёс Константин Федорович Кудрявых. Все инструменты ансамбля «Ливенские гармошки» прошли через руки Константина Федоровича: часть из них он восстанавливал, часть создал сам, дал им голос и много лет следил за здоровьем каждой гармошки.

В доме Кудрявых была большая мастерская, построенная им своими руками, многие инструменты и приспособления созданы мастером собственноручно. Константин Федорович обладал талантом конструктора и изобретателя. Высокое качество изготовления всех узлов и инструмента в целом давало высокие музыкально-художественные достоинства и особенности его гармоной.

Более чем за 50 лет работы из рук мастера вышли десятки гармошек, но нет среди них двух одинаковых. Каждая из них по-своему прекрасна, имеет свой звонкий голос, по-своему украшена инкрустацией, расписана цветами, имеет свою высоту от 15 до 30 см.



Константин Федорович Кудрявых

Гармошки Кудрявых К.Ф. играют в оркестре хора им. Пятницкого и оркестре народных инструментов имени Н.П. Осипова, демонстрируются в центральных музеях страны, имеются у многих известных музыкантов, исполнителей и больших любителей гармошек.

Фольклорная русская гармонь была мало рассчитана на профессиональное исполнение в концертном зале – она в основном была

ориентирована на непо-средственное вовлечение публики в пляску, частушку.

В Ливнах не прекращали попытки дальше усовершенствовать «ливенку». Так, готовясь к выступлению в Кремлевском дворце съездов в 1965 году, мастер Кудрявых К.Ф. изготовил для В.И. Занина – первого руководителя и создателя ансамбля «Ливенские гармошки» новую «ливенку», хроматическую, где под правой рукой располагалось пятнадцать клавишей.

Музыкальный лад «ливенки» был сохранен, но добавлены полутона. Сделаны были и механические усовершенствования, которые позволили исполнять старинные народные и современные мелодии.

В 1975 году, перед поездкой в Западный Берлин, основываясь на личном исполнительском опыте, Е.П. Дербенко предложил для изготовления и использования в концертной деятельности ансамбля конструкцию усовершенствованной гармошки «ливенки» с добавлением второго ряда на правой клавиатуре, состоящего из недостающих полутонов. Мастером К.Ф. Кудрявых была изготовлена подобная двухрядная «ливенка». Благодаря нововведению у инструмента появился ряд преимуществ и дополнительных возможностей: теперь на «ливенке» исполнялись не только народные наигрыши и обработки, но и музыка других жанров. Е.П. Дербенко очень высоко ценил талант Константина Федоровича и называл его «ливенским Страдивари».

После поездки в Западный Берлин Е.П. Дербенко, анализируя оснащение ансамбля «Ливенские гармошки» музыкальными инструментами, пишет: «Его основу составляют ливенские гармошки трех разновидностей: обыкновенные, хроматические и рояльные. Обыкновенная «ливенка» характерна рядом особенностей, интересен ее строй, основанный на миксолидийском ладе. Строй этот удобен, прежде всего, для исполнения «Ливенских страданий». Этот лад довольно характерен и для русских народных песен.



Однорядная «ливенка»



Двухрядная (хроматическая) «ливенка»



Рояльная «ливенка»



«Полуливенка»



Ассортимент ливенских гармошек, изготавливаемых в мастерской по ремонту и изготовлению музыкальных инструментов

Тем не менее, строй «ливенки» ограничивает исполнителей при выборе репертуара. Обыкновенная ливенская гармоника – однорядная, что значительно сужает ее технические возможности. Она может звучать практически только в двух-трех тональностях.

Усовершенствованным вариантом ливенской гармошки является двухрядная хроматическая гармоника. Сохраняя все тембровые, ладовые и конструктивные особенности обычной «ливенки», хроматическая гармоника позволяет значительно расширить технические возможности, преодолеть однообразие и ограниченность колористических средств и в конечном итоге – расширить репертуар.

Характерной особенностью ливенской гармоники является большое количество борин (складок); отсюда и множество приемов ведения меха, свойственных только «ливенке». Движение меха «веером», «змееобразное», «забор», поднимание гармошки над головой, опускание к ногам и множество других оригинальных приемов расширяют возможности этого инструмента, делают мастерское исполнение на нем чрезвычайно эффектным в зрелищном отношении. Поэтому, чтобы получить полное впечатление от исполнения, выступление ансамбля нужно не только слышать, но и видеть».

Не только в Ливнах...

После первых публикаций о возрождении «ливенки» на её родине и первых успехах ансамбля «Ливенские гармошки» появились отклики на эти события из других районов Орловской области. Там тоже помнили «ливенку», и даже были свои мастера, которые занимались изготовлением ливенских гармошек.

Одним из таких здравствовавших мастеров был Филатов Василий Яковлевич из деревни Ягодное Колпнянского района. Исполнилось ему в то время семьдесят семь лет. Василий Яковлевич был наследственным мастером. Его отец

Яков Евдокимович делал гармошки. А научился он этому искусству у ливенских мастеров, чьи голосистые гармоника раньше расходились далеко по стране и высоко ценились любителями музыки.

Давно умер Филатов Яков Евдокимович, который положил начало изготовлению гармошек в с. Дровосечном Малоархангельского уезда и в окрестных деревнях. Перед революцией там работало пять известных мастеров. Слава о дровосеченских умельцах расходилась по всей округе.

Василий Яковлевич учился у своего дяди Василия Евдокимовича. В тринадцать лет он во многом превосходил старших, а в четырнадцать самостоятельно изготовил первую «ливенку» по заказу жителя села Нетрубуж З.Г. Пожидаева.

Юный мастер проявил незаурядные способности: тонко понимал красоту музыки, добивался четкого звучания каждого инструмента. Изготовленные им гармошки покупались буквально нарасхват. А для себя в 1922 году Филатов сделал даже баян.

Молодые годы Василия Яковлевича прошли в Ростове-на-Дону, где он работал на музыкальной фабрике. Имел шестой разряд клепальщика. Клепал голоса. Дело тонкое, требует большой аккуратности. Ему пророчили должность мастера-настройщика, но из-за семейной обстановки он уехал домой.

Василий Яковлевич никогда не выпускал из рук инструмента. Даже в войну ремонтировал воинам гармошки.

А после войны, в 1966 году, когда началось возрождение ливенской гармонии на её родине, мастер тряхнул стариной и изготовил «ливенку» для Колпнянского районного Дома культуры. Понравилась всем, заказали другую¹.

«Ливенка» и профессиональное исполнительство

Профессиональное исполнительство на «ливенках» зародилось в Орле в начале 90-х годов XX века, когда Е.П. Дербенко написал первое произведение крупной формы – концертную сюиту для ливенской гармошки с оркестром русских народных инструментов в трёх частях. Сюита написана в циклической сонатной форме, каждая часть которой представляет законченное по построению произведение:

- I часть – «Страдания»;
- II часть – «Шла гармошка по селу»;
- III часть – «Кадриль».

Все части сюиты очень виртуозны и зрелищны. Впервые сюита была исполнена в Орле в 1996 году Муниципальным оркестром русских народных инструментов под управлением Заслуженного деятеля искусств РФ В.К. Сухорослова (партию на ливенской гармошке исполнил Г. Калмыков – музыкант-виртуоз). Это произведение впоследствии исполнялось оркестром «Онего» Карельской государственной филармонии под управлением заслуженного деятеля искусств РФ Г. Миронова, Ульяновским государственным оркестром, оркестром Свердловской государственной филармонии и еще более чем 20-ю оркестрами России.

Первым и единственным солистом-исполнителем сюиты на ливенской гармошке является Геннадий Калмыков, преподаватель детской школы искусств им. Кабалевского в г. Орёл, талантливый музыкант, виртуозно владеющий ливенской гармошкой.

Кроме упомянутой сюиты, Калмыков исполнял и другие произведения крупной формы для «ливенки» с оркестром, а также большое количество оригинальных произведений, переложений и обработок, которые написал Е.П. Дербенко. Среди них: «Вариации на тему каприза №24 Н. Паганини», «Вариации на тему Е. Генделя «Пассакалия», «Богатырские ворота» – переложение сочинения М. Мусоргского,

¹ «За изобилие», газета, пгт Колпна Орловской обл., 08.10.1966 г.

«Ретровальс», обработка русской народной песни «Златые горы» и множество других вещей. Е.П. Дербенко сегодня – единственный композитор, профессионально пишущий для «ливенки». Он является автором нескольких нотных сборников для гармони «ливенки».

Еще одним современным исполнителем на «ливенке» является Павел Уханов. Павел Уханов – молодой и яркий гармонист-виртуоз, заслуженный гармонист России, лауреат различных международных и российских конкурсов и фестивалей. Играет на нескольких видах русских гармошек разных размеров, начиная с махонькой, как спичечный коробок, «черепашки», звонкой «саратовки» с колокольчиками до любимой гармони Сергея Есенина «ливенке». Используют в своей сценической деятельности «ливенку» и другие гармонисты.

Благодаря творческой деятельности Е.П. Дербенко музыканты сегодня не испытывают проблем с репертуаром для ливенской гармошки.

Преобразование «ливенки» из бытового инструмента в сценический повлекло за собой некоторое изменение манеры игры на ней. Традиционно на «ливенке» играли сидя, но сегодня, учитывая специфику профессиональной работы на сцене, исполнители играют и стоя. Для удобства игры в такой позе сзади, на правом полукорпусе гармони крепится специальное приспособление – «крюк», которое во время игры фиксируется на кушаке или поясе гармониста.

Для работы на больших эстрадных площадках инструмент подзвучивается при помощи профессиональных маленьких микрофонов на левом и правом полукорпусах¹.

¹ http://souzgarmonika.ru/news/livenka_na_sovremennom_chtape_statja_g_kalmykova/2010-01-17-72.

Творцы гармоник

Создание современной «ливенки» – результат усилий нескольких поколений мастеров. Чтобы сохранить народное уникальное наследие – гармошку «ливенку» нужны были мастера, которых с каждым годом оставалось всё меньше и меньше. А молодых умельцев не было.

Ещё в 1964 году на это обстоятельство указывал основатель ансамбля «Ливенские гармошки» В.И. Занин. Тогда он предлагал организовать изготовление «ливенки» на городском комбинате бытового обслуживания населения¹.

Но только через 25 лет, в конце 1989 года, в клубе «Юный техник» решили наладить изготовление ливенских гармошек. Своё мастерство юным подмастерьям согласился передать старейший ливенский мастер гармонных дел Константин Федорович Кудрявых. Вскоре местные умельцы смастерили первую гармошку. Ладная, напевная получилась ливенка. Всем тонкостям древнего ремесла научил ребят Константин Федорович Кудрявых, сумевший сберечь секреты производства гармошек. Каких только не сделал он за свою долгую жизнь: от крошечных, в ладонь, до больших, в размах рук, когда меха растянуты, голосистых, напевных, обладать которыми мечтали маститые исполнители. Тогда энтузиасты гармонного дела планировали создать при клубе кооператив по производству ливенок².

Но дело почему-то не пошло. Тем не менее, идея наладить производство гармошек в городе не умерла. Ведь вполне могло случиться такое, что секреты их изготовления и сама гармошка-ливенка, могли оказаться утерянными, окончательно забытыми. Вот было бы обидно!

А первым, кто начал возрождать производство ливенки в наше время, был Константин Федорович Кудрявых, как мы уже упоминали, в Клубе юного техника. Но Константин Федорович был в пожилом возрасте, и когда уже не мог

¹ «Знамя Ленина», газета, г. Ливны, 29.12.1964 г.

² «Орловская правда», газета, г. Орел, 18.02.1989 г.

больше работать со своим помощником М.В. Моховым, тот пригласил к сотрудничеству Дмитрия Васильевича Сопова. Оба они к тому времени были уже пенсионерами. Нужно было передавать дело молодым, и мастера обратились в городскую администрацию.

Не всем была понятна поначалу эта затея. Пришлось убеждать, доказывать. Но Мохов и Сопов смогли, к счастью, найти общий язык с руководством города. Энтузиастов возрождения производства «ливенок» поддержал работавший в то время заместителем главы города по социальным вопросам Александр Юрьевич Максимов.

И вот во второй половине 1993 года администрация города Ливны открыла мастерскую по ремонту и изготовлению музыкальных инструментов на базе Центра молодёжи «Лидер». Для мастерской выделили помещение бывшей детской библиотеки на ул. К. Маркса. Здесь по сей день



Мастерская, где делают «ливенки»

ведется производство «ливенок».

Поначалу возглавил мастерскую на общественных началах старейший умелец, знаток ливенских гармошек М.В. Мохов. Он привёл ещё одного старого мастера – Д.В. Сопова, который не только занимался изготовлением гармошек и обучением ремеслу учеников, но и помогал Мохову на первых

порах в решении разных хозяйственных проблем.

В связи с этим Д. В. Сопов вынужден был постоянно отвлекаться на дальние командировки и походы в поисках сырья инструмента. В мастерской много еще чего не хватало до полного комплекта. Ему очень часто приходилось быть ходяком и просителем, играть роль администратора. Из его домашней мастерской сюда перекочевало все: материалы, инструменты, ведь нужно было чем-то обучать тех ребят, которые пришли в ученики¹. А набрали этих способных, нигде не работающих ребят через центр занятости и стремились как можно скорее выучить их гармонному делу. Задача стояла сложная – передать молодёжи опыт изготовления гармошки. И мастера справились со своей, без преувеличения, исторической миссией – сохранили технологию изготовления уникальной гармонии.

В это время А.Ю. Максимов пытался найти для мастерской руководителя. Поиски вывели на его старого знакомого ещё по городскому Клубу юного техника Кудинова Ивана Ивановича, который возглавлял это заведение в конце 1980-х годов. Кудинов дал согласие, и с октября 1993 года приступил к исполнению обязанностей заведующего мастерской по ремонту и изготовлению музыкальных инструментов. Мастерскую сделали структурным подразделением городского Дома молодёжи (ныне ЦМ «Лидер»).

Стремясь более глубоко познать возможности «ливенки», работники мастерской даже создали свой собственный ансамбль ливенских гармошек. Инициатором его создания был Владимир Занин. Но этот коллектив по каким-то причинам просуществовал недолго.

К концу 1993 года в мастерской, которой руководил её первый заведующий И.И. Кудинов, трудились 16 человек. Первый экземпляр, изготовленной в мастерской гармонии был передан в дар городскому краеведческому музею.

¹ «Ливенская газета», газета, г. Ливны, 12.10.1993 г.

«Ливенка» – музейный экспонат

А было это так. В канун Нового, 1994, года в Ливенский краеведческий музей пришли работники музыкальной мастерской городского Дома молодежи и принесли с собой звонкогласную гармошку – «ливенку». Это был первый экземпляр, изготовленный в мастерской под руководством и при участии старейших мастеров М. В. Мохова, который являлся главным настройщиком, и Д. В. Сопова, которому голосом своим обязана гармошка, а также их учеников Н. Павловой, О. Козьмина, художника-дизайнера А. Дорофеева.

Прежде чем подарить инструмент музею, побывали мастера у К. Ф. Кудрявых, знаменитого гармошечника, который по достоинству оценил новую «ливенку».

У краеведческого музея, как сказал тогда директор О. Н. Булатников, появились новые друзья, а их новогодний подарок стал самым дорогим экспонатом в музейной экспозиции.

Это событие знаменовало то, что жизнь «ливенки» продолжается и она становится своеобразным городским символом и сувениром для самых дорогих гостей города.

Мастера не только подарили гармошку, но продемонстрировали её возможности, голос. В залах краеведческого музея впервые в его истории звучала лихая «Комаринская», «ливенка» обживала новое место жительства.

А в настоящее время «историческая «ливенка» переведена из экспозиционного зала в музейное хранилище для лучшей сохранности, а её место в экспозиции заняла другая, менее ценная гармошка. Но она сделана в полном соответствии с принятой технологией, и на её примере экскурсоводы музея рассказывают посетителям об истории и уникальности ливенской гармошки.

А совсем недавно в Краеведческом музее была открыта специальная экспозиция, рассказывающая об истории уникальной ливенской гармошки.



1993 г. Первая «ливенка» - творение работников мастерской в руках у директора Ливенского краеведческого музея О.Н. Булатникова



1990-е гг. Ансамбль ливенских гармошек, состоящий из работников мастерской по изготовлению музыкальных инструментов

Ливенка жива!

Музейная «ливенка» ознаменовала начало существования в Ливнах первого в истории города гармонного заведения. Ведь даже в годы самой высокой популярности «ливенок» ни в городе, ни в уезде подобной мастерской не было.

Невзрачное с виду здание мастерской на ул. К. Маркса привлечет внимание далеко не каждого прохожего. Но если подняться по порожкам и войти внутрь, то встретят вас радушный коллектив и звуки настраиваемых музыкальных инструментов. На рабочих столах – части гармошек, гитар, баянов и многое другое. Это – мастерская по ремонту и изготовлению музыкальных инструментов.



И.И. Кудинов

О предыстории мастерской мы уже знаем. А официальная её история началась с назначения первого руководителем мастерской Ивана Ивановича Кудинова.

Произошло это не случайно. И. Кудинов был хорошо знаком с работавшим в те годы заместителем главы города А.Ю. Максимовым, который занимался непосредственно созданием мастерской, возрождением изготовления «ливенок». Ещё в 1980-е, когда Иван Иванович возглавлял городской Клуб юных техников, подчинявшийся ГОРОНО, он работал в тесном контакте с А.Ю. Максимовым, который курировал в ГОРОНО учреждения дополнительного образования школьников.

И когда встал вопрос о директоре мастерской, А.Ю. Максимов предложил эту должность известному ему, надежному человеку. Иван Иванович согласился. Так 12 октября 1993 года у музыкальной мастерской появился первый директор.

Новое дело пришлось начинать практически на пустом месте. Хотя в лице М.В. Мохова и Д.В. Сопова Кудинов имел хороших консультантов, специалистов, которых он сразу же принял на работу мастерами, надо было ещё делать всю «чёрную» работу. Ремонт помещения, приобретение оборудования, материалов и инструмента, набор работников, организация производства гармоник – всё свалилось на плечи первого директора.

Постепенно эти проблемы решались с привлечением городских предприятий, которые оказывали по просьбе городской администрации бескорыстную помощь мастерской. Главную роль в организации этого процесса играл зам. главы города по социальным вопросам Александр Юрьевич Максимов.

Одновременно шло формирование коллектива. Кудинов предъявлял к работникам, желавшим стать членами коллектива мастерской, довольно жесткие требования. Поэтому первое время текучесть кадров была высокой. Но постепенно костяк коллектива сформировался. Среди первых работников заведения были: мастера М. Мохов и Д. Сопов, Н. Павлова, И. Занин, художник Л. Красова, завхоз А. Дорофеев.

В отработке процесса изготовления гармошек и нюансов их конструкции большое значение имели советы маститых гармонистов из Орла Е. Дербенко и Г. Калмыкова.

Г. Калмыков однажды, вернувшись из гастролей по Испании, где играл и на «ливенке», привез заказ из Европы на изготовление ливенских гармошек. В 1995 году коллектив мастерской этот заказ успешно выполнил. Для испанцев была изготовлена одна двухрядная гармошка и четыре сувенирных – с девятью, семью, пятью и тремя клавишами на грифе. Особенностью этих гармошек было то, что их корпуса были украшены резьбой по дереву.

В 2001 году И.И. Кудинов покинул мастерскую, которая уже стала известна по всей России и за рубежом. В этом же году предприятие возглавила Нина Вениаминовна Павлова. Она руководит ею и в настоящее время.

И как прежде, мастерская по ремонту и изготовлению музыкальных инструментов является структурным подразделением центра молодежи «Лидер». То есть финансируется муниципалитетом. «Иначе нам не выжить, – констатирует Нина Павлова, заведующая мастерской, ученица Михаила Мохова.



Н.В. Павлова

Хоть очередь за гармошками и стоит на два года вперед, столь маленькое предприятие прокормить себя не в состоянии. Платить за аренду здания, отопление, электричество... – перечисляет Павлова, – нет, не сможем». Поначалу работа шла довольно споро. За первый год существования мастерской было сделано 10 гармошек.

А потом стала делать всего три-четыре гармони в год – слишком кропотливый процесс. Как и в любом деле, становление рабочего процесса в мастерской не обошлось без трудностей.

За первые десять лет существования мастерской было сделано всего 40 гармошек.

Для того, чтобы выйти хотя бы на самоокупаемость, гармошек делать надо значительно больше. Более того, в 2000 году мастерская пережила настоящий кризис. С трудом делали одну гармошку в год.

Чтобы как-то поправить дела, в 2002 году в мастерской, кроме изготовления традиционной «ливенки», было налажено полноценное производство сувениров. Чертежи и непосредственно образцы были разработаны под руководством С.Д. Диденко. Маленькие копии ливенских гармошек, красочно оформленные, упаковываются либо в расписные шкатулки, либо в бархатные чемоданчики¹.

¹ «Ливенская газета», газета, г. Ливны, 28.01.2003 г.

В настоящее время в мастерской трудятся 8 мастеров под руководством Нины Вениаминовны Павловой – ученицы старых мастеров. Сегодня ливенская гармонь стоит от 17 до 25 тысяч рублей. Делают и «полуливенки» – инструменты в два раза меньше оригинала. Те стоят пять тысяч. Есть сувенирные экземпляры – миниатюрные гармошки. Эти продаются примерно за 2500 руб. Сувениров выпускается больше 30 штук в год. Несмотря на наличие всего трех клавиш, умелый исполнитель вполне изобразит на мини-гармошке какое-нибудь незамысловатое «Во саду ли, в огороде». Неумелый издаст лишь писк.

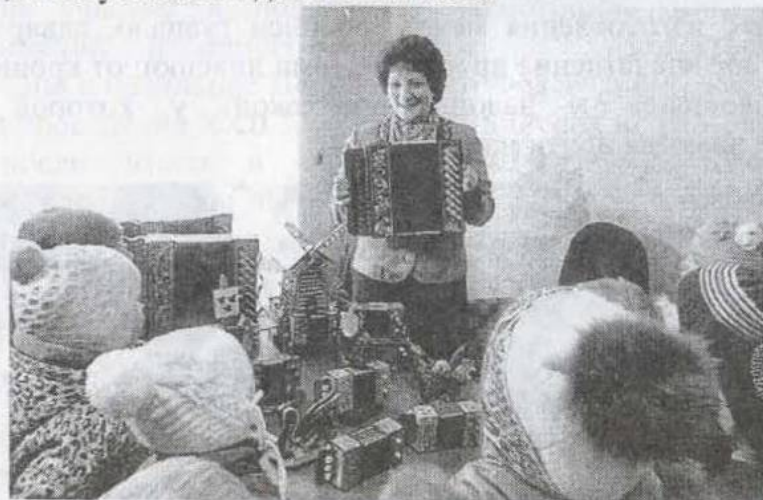

В мастерской на экскурсии воспитанники детского сада № 12. О «ливенке» детям рассказывает Н.В. Павлова

В мастерской не только изготавливают новые гармошки, но и «лечат» старые. Опытные мастера ремонтируют и возвращают на сцену старинные экземпляры гармони.

Ливенская гармошка стала настоящим символом города. Коллектив мастерской проводит уроки-знакомства с ливенской гармошкой для детских садов и школ города. Мастера принимают участие в выставках декоративно-прикладного искусства и технического творчества, фольклорных праздниках и фестивалях.

Деятельность мастерской не осталась и без внимания центральных СМИ. 16 октября 2011 года в нашем городе побывала группа передачи «Хочу знать» с Михаилом Ширвиндтом» (Первый канал). Десант в составе ведущей Ксении Стриж, редактора программы Алены Гуровской, режиссера и оператора «высадился» с целью познакомиться с изюминками ливенской культуры – гармошкой-ливенкой и плешковской игрушкой.

В мастерской по изготовлению уникальной гармошки звезду ТВ интересовало буквально все. Ксения с удовольствием рассматривала детали инструмента, вникала в процесс изготовления мехов, росписи гуашью, акварелью... Большое впечатление произвели сами ливенки: от крошечной, вмещающейся в ладонь, до такой, у которой меха растягиваются почти на два метра.



2011 г. В мастерской — гости из Москвы. Вторая справа К. Стриж

А потом была встреча в районном Доме культуры, где исполнительское мастерство, вокальные данные, а также яркие костюмы демонстрировали участники ансамбля

«Ливенские гармошки» (руководитель – В.М. Демидов). Московские гости дивились звучанию ливенки, мастерскому владению инструментами.

Целый выходной день провела съемочная группа в нашем городе. Передачу с сюжетом о ливенской гармошке Стриж тогда обещала показать до конца года, но на самом деле зрители Первого канала увидели репортаж из Ливен только 17 мая 2012 года, в котором отмечалось, что ливенскую гармошку делают всего 6 человек во всем мире¹.

Популярность «Ливенки» продолжала расти. Благодаря уже всероссийской известности в 2014 году ливенские мастера приняли участие в подготовке экспозиции уникальных произведений народного искусства и художественных промыслов в павильоне Центрального Федерального округа в период проведения XXII зимних Олимпийских игр в Сочи.

А после этого в Ливны приезжала из Москвы корреспондент газеты «Культура» Тамара Церетели, которая свои впечатления от знакомства с мастерской, «ливенкой» и Ливнами опубликовала в большой статье в московской газете «Культура» № 41 от 21-27.11. 2014 г.

Гармошку-ливенку скупают оптом

Ливенские гармошки пользуются большой популярностью у видных деятелей России, и мастерской приходится изготавливать все больше экземпляров.

На одной из выставок гармошку-ливенку приобрел губернатор Орловской области В.В. Потомский и подарил ее Президенту Белоруссии А.Г. Лукашенко. Будучи в Орле, В. Матвиенко, Председатель Совета Федерации Федерального Собрания Российской Федерации, тоже купила «ливенку». А редакция газеты «Культура» подарила ливенский музыкальный сувенир режиссеру Н.С. Михалкову.

Гармошки-ливенки приобретают гости города – и москвичи, и орловчане, и иностранцы. К слову, самая

¹ «Ливенская газета», газета, г. Ливны, 21.10.2011 г.

маленькая гармошка стоит 2,5 тыс. рублей, двухрядка – 25 тысяч. В 2016 году к празднованию 450-летия Орла мастера изготовили эксклюзивные гармошки с символикой «крылатого» города.

В 2016 году «Мастерской по ремонту народных инструментов» было присвоено звание «Народный любительский коллектив»¹.

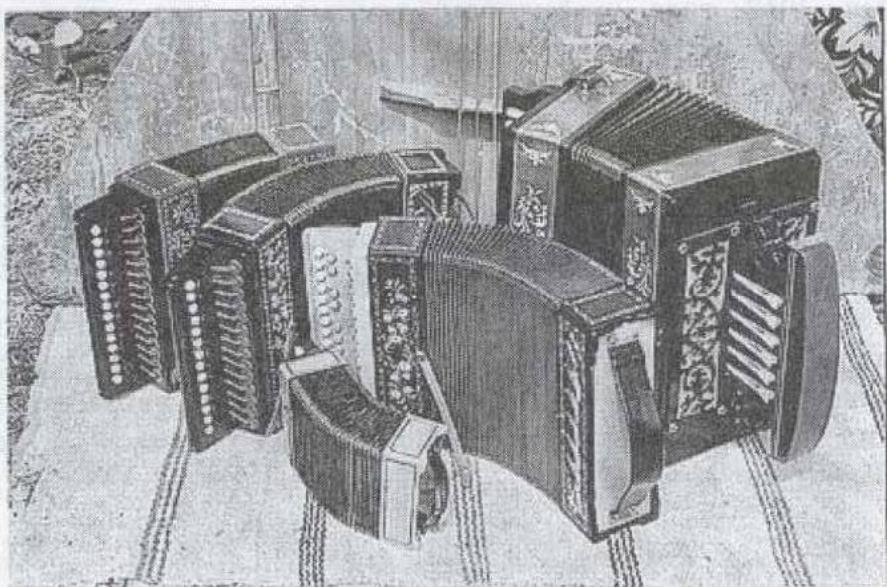

«Ливенки». Творение рук работников мастерской

А 27 сентября 2016 года в Истре Московской области в музейном комплексе «Новый Иерусалим» состоялось награждение лауреатов ежегодной премии ЦФО в области культуры и искусства.

Эта премия поддерживает лучшие творческие проекты и их авторов из центральных областей России. Она вручается не только артистам, художникам, писателям, но и тем, кто работает в музеях, центрах культуры, библиотеках.



**2016 г. На церемонии вручения премии.
Начальник отдела культуры и искусства администрации г. Ливны
Л. Альшианова (слева) и заведующая мастерской Н. Павлова**

¹ «Уездный город», газета, г. Ливны, 06.07.2016 г.

«Мы пришли к мысли, что нам нужно создавать книгу потерянных ремесел – собирать те ремесла, которые уходят. У нас много древних, истинно российских ремесел, которые уходят. И за этот год многие ремесла нам удалось просто-напросто сохранить и восстановить», – сказал на церемонии вручения премии полномочный представитель президента России в ФЦО Александр Беглов. Из 80 проектов, представленных на конкурс, лауреатами стали девять.

Среди них оказалась и мастерская по изготовлению и ремонту музыкальных инструментов ЦМ «Лидер», которая стала победителем в номинации «За создание талантливых произведений литературы и искусства» и получила там грант в размере 150 тыс. рублей¹.

Как «ливенку» делают



Рабочее место гармонного мастера

Готовая «ливенка» появляется на свет в мастерской на ул. К. Маркса. Под неброской вывеской скрывается уникальный

цех, аналогов которому нет в мире. Если посмотреть со стороны на процесс изготовления гармошки, то сразу и не поймёшь, как, в конце концов, получается готовая «ливенка». Гармонные мастера сидят в небольшой комнате и «просто» мастерят легендарные ливенки.

Времени на изготовление «ливенки» уходит около двух месяцев. Труд отдельный – у каждого своя специализация. Орудия труда те же, что и 150 лет назад – примерно тогда в Ливнах начали делать гармони. Основные инструменты – «мозги и руки», говорят сами умельцы.

Вручную здесь делается все – пуговицы клавиатуры из дерева; клапаны-басы или «гусиные лапки» из алюминиевых пластинок; корпус, механика и, конечно, меховая камера. На нее уходит по два месяца – сначала наламывают электрокартон на борины (складки) и помещают под пресс на полтора месяца, чтобы меха не пружинили.

А затем на борины наклеивают деревянные рамки, потом – ткань, которая впоследствии должна переключаться с рисунком на корпусе гармони. На каждую борину надевают стальной уголок, следом наклеивают кожу – чтобы внутрь камеры не проникал воздух. Все эти деревянные рамки, стальные уголки и прочее тоже делается вручную. Разве что не ткут полотно, которым меха обклеивают.

Меха у ливенки самые длинные в мире – количество борин достигает сорока и более. В итоге гармошкой, как шалью, можно обмотаться пару раз. Это и является визитной карточкой инструмента.



И.В. Зинин.
2003 г.

¹ «Уездный город», газета, г. Ливны, 05.10.2016 г.

Составные части «ливенки»



Левый полукорпус с голосовой планкой



Голосовая планка основной клавиатуры в сборе

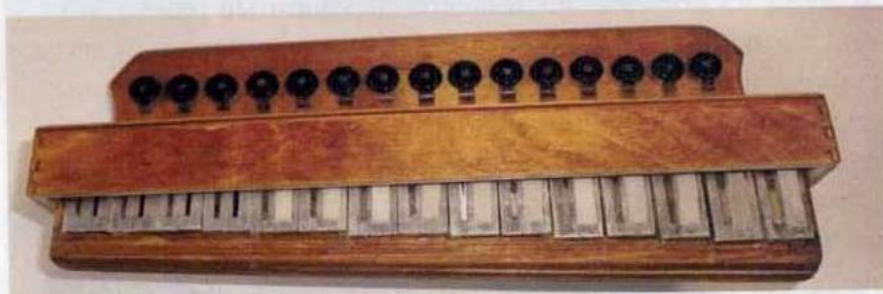

Гриф – вид со стороны голосовой планки



Гриф – вид со стороны клавиатуры

Правда, один маленький секрет, похоже, всё-таки утерян. Говорят, на старых инструментах меха не такие тугие. Особенно на тех, что изготовил Константин Кудрявых – самый знаменитый ливенский мастер. «Раньше он как-то отпаривал мех, – вспоминает Виталий Демидов, руководитель ансамбля «Ливенские гармошки». – Теперь эта технология утеряна».

Не менее ответственна работа по изготовлению полукорпусов, грифа и голосовых планок.

Росписью гармони занимается художник – на это уходит несколько дней кропотливой работы. Роспись каждой гармони индивидуальна.

Пожалуй, самая творческая работа – у мастера по настройке музыкального инструмента. Настройщик Игорь Занин – потомственный гармонист, Игорь Занин, сын Валентина Занина и правнук Фёдора Занина – единственный ливенский настройщик, вдыхающий в инструменты жизнь и звук. Напомним, что Игорь в детстве играл в ансамбле «Ливенские гармошки», созданном Заниным-старшим, в пять лет выступал в Кремлевском дворце. А сегодня является единственным, кто умеет «оживлять» ливенки. Он не только настраивает новые гармони, но и ремонтирует старые инструменты, которые везут со всей России. Занин в Ливнах – человек известный. Любой расскажет о мастере с абсолютным слухом¹.

Заволокин в Ливнах

7 февраля 1986 г. на советских телеэкранах впервые появилась передача «Играй, гармонь!». А начиналось всё в Новосибирске, где по инициативе местных гармонистов ещё в 1985 году был организован концерт – «Играй, гармонь сибирская».

¹ «Культура», газета, г. Москва, №41, 21–27.11. 2014 г.

Ну, а дальше, как говорится, пошло-поехало. Уже в 1986 году Г. Заволокин исколесил Центральную Россию, знакомясь и собирая забытые наигрыши местных гармонистов.

В октябре он приехал в Елец, где собирался записывать гармонные напевы, наслышанный о елецкой гармошке, для очередной передачи. И тут ельчане, видимо, рассказали Г. Заволокину о «ливенке». Он направил приглашение в Ливны.

В том году в Елец на праздник, в качестве участника, из Ливен выезжал весь ансамбль «Ливенские гармошки» вместе с вокалистками и неплохо там выступил. Солисткам Н. Анисимовой и Е.В. Махониной аккомпанировал на «ливенке» В. Демидов.

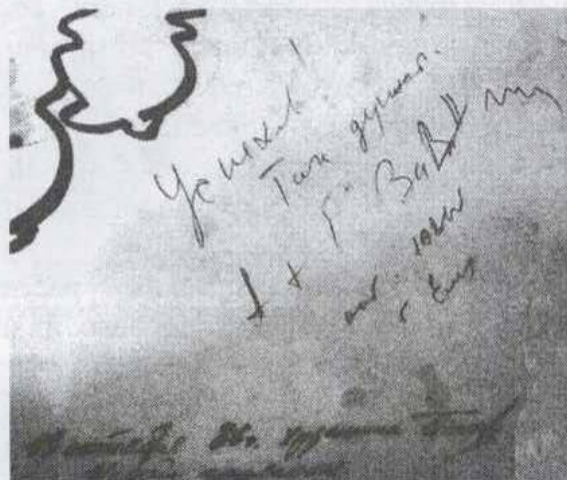

Автограф А. и Г. Заволокиных



Г. Заволокин в Ельце на сцене драмтеатра. 1986 г.

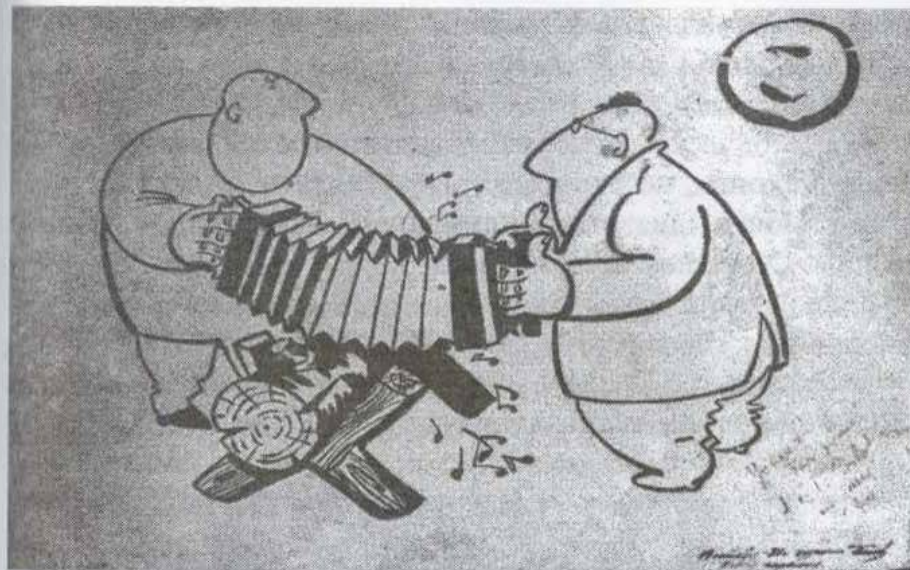

Дружеский шарж на «ливенку» с автографом Заволокиных. 1986 г.

Гармонное действо происходило в виде соревнования ливенских и елецких гармонистов, каждый со своей гармошкой. Во всех конкурсах победили ливенцы.

Один из присутствовавших на празднике художников даже нарисовал три дружеских шаржа на «ливенку», на одном из которых Заволокины оставили автограф.

А в Ливны Г. Заволокин приезжал в 1998 году. Этот праздник гармонистов помнят многие ливенцы. Посещение Ливен в начале января входило в программу пребывания на Орловщине создателя передачи «Играй, гармонь». Вместе с Г. Заволокиным приезжал народный ансамбль «Частушка», которым он руководил, и съемочная группа телевидения.

День был расписан буквально по минутам: просмотр исполнителей и отбор кандидатов для участия в съемках очередных сюжетов телепередачи, съемки на улицах города и вечерний концерт его профессионального творческого коллектива на сцене Дома молодежи (ныне ЦМ «Лидер»). На встречу с известным артистом и просмотр съехались в Ливны

гармонисты из нескольких районов (Колпнянского, Залегощенского, Должанского, Малоархангельского, Покровского). В зале было немало любопытной публики. Многие стойчески выдержали десятичасовой марафон, от начала до конца, не отрываясь от напряженной деятельности гостей. Почти два часа вниманием Заволокина владели ливенцы. Хорошей оценки заслужили, в первую очередь, «Ливенские гармошки», его солисты – трио И. Шебанов-В. Демидов-Ю. Плясов, И. Занин-Ю. Грибанов-С. Стаханов, дуэты В. Савков-В. Мальцев, М. Кузнецов-И. Мелешин, гармонисты: Н. Балакирев (Круглое), В. Потапов (УПП В ОС) и другие.



1998 г. Ливенские гармонисты на съёмках передачи «Играй, гармонь!»

Заливистые звуки гармони собрали на площади Победы немало народа. Массовка с большим энтузиазмом и веселым воодушевлением горела желанием «войти в историю» рядом с

гармонистами-земляками. Веселье было неподдельным и искренним, порой эмоции перехлестывали через край, и режиссер-постановщик (Г. Заволокин) иногда останавливал съемку, чтобы урезонить отдельных граждан.

Ярким событием стало выступление заволокинского ансамбля «Частушка», которым, собственно, и завершился день пребывания творческой группы в Ливнах.

Перед отъездом из Ливен известный гармонист побывал в мастерской, где встретился с одним из основных ливенских мастеров-гармошечников – К. Ф. Кудрявых, ознакомился с процессом изготовления гармошки и пожелал ливенцам беречь свои святыни, к которым он отнёс и «ливенку» – единственную в мире гармонь, на которой играл Есенин...

А позднее, отчет о пребывании в Ливнах Г. Заволокин показал по Центральному телевидению в одной из передач «Играй гармонь»¹.

Память

Гармошка-ливенка и плешковская игрушка – визитные карточки ливенского края. История музыкального инструмента и глиняного народного промысла давняя.

Идея прославить наши традиционные промыслы – плешковскую игрушку и гармонь-ливенку давно витала в умах ливенцев, причастных к этому ремеслу.



Мемориальная доска в честь В.И. Занина

25 ноября 2009 года на доме, где жил основатель ансамбля «Ливенские гармошки» Валентин Иванович Занин, торжественно открыли мемориальную доску в его честь.

¹ «Ливенская газета», газета, г. Ливны 1998 г., 17.01.1998 г.

Мемориальная до-ска выдающемуся гармонисту, возродившему уникальную ливенскую гармонь, появилась на доме № 10 на улице Ленина. Здесь Валентин Иванович жил с 1950 по 1976 год. Памятная доска представляет собой барельеф с изображением музыканта. Это не просто его портрет – Занин играет на своей любимой гармошке. А рядом, со всем задором и размахом русской души, растянувшие меха участники ансамбля. Над всем этим фрагмент занавеса: «Ливенская гармошка» исколесила с концертами полстраны.

Изготовил её преподаватель детской художественной школы Константин Николаевич Сараев. По его словам, особенно сложно было изготовление фрагмента играющего ансамбля. Ведь все лица, движения на барельефе – подлинные. Они были изображены по многочисленным фотографиям. На изготовление памятной доски ушло несколько месяцев. Она отлита из бетона, покрашена под металл.

На торжественном открытии мемориальной доски 25 ноября присутствовали дети гармониста Игорь Валентинович и Нина Валентиновна, а также коллектив ансамбля «Ливенские гармошки»¹.

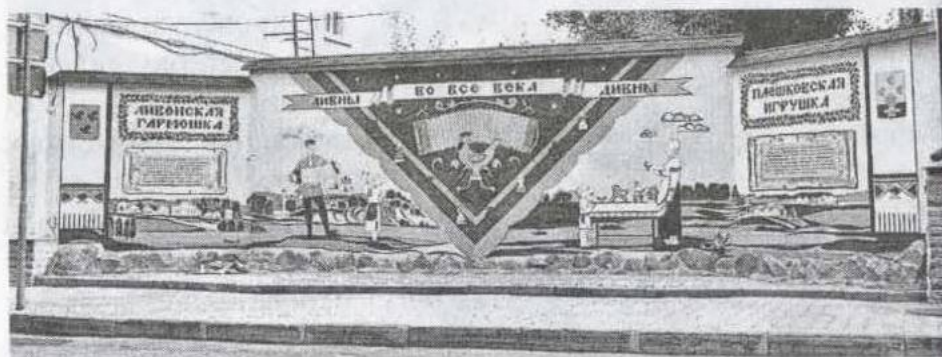

Памятный знак гармошке-ливенке и плешковской игрушке

Но этого было мало, хотелось чего-то большего. Сначала пытались провести конкурс на лучший памятный знак, посвященный ливенским народным промыслам среди учеников Ливенской художественной школы. Но потом контингент её участников расширился, тем более, в городской администрации решили, что самый удачный эскиз памятного знака будет воплощен в материале.

Так начался городской конкурс по разработке эскиза для памятного знака «Ливенские народные промыслы», посвященного российскому художнику, основателю ливенской детской художественной школы А.Ф. Селищеву. Участие в нем приняли не только дети, но и взрослые художники из Ливен и Орла. Материальную поддержку конкурса взял на себя директор московской компании «Армцентр» С.А. Волков – москвич с ливенскими корнями, горячо заинтересованный в украшении нашего города и увековечении его истории.

Идей было множество, но жюри остановилось на проекте преподавателя ливенской детской художественной школы Н.А. Сысоева. Его эскиз понравился больше других.

Памятный знак, предложенный Николаем Андреевичем, представляет собой большое – десять метров в ширину и три в высоту – панно, со скульптурными элементами. Фон и человеческие фигуры выполнены в технике сграффито – это наложение на стену многослойной цветной штукатурки, на которую наносится узор. А гармошка в центре панно и игрушки по краям стилизованного «платка» в скульптурной технике барельефа¹.

Выполнил памятник орловский художник Александр Сергеевич Никитин (родился в Ливнах). Вот что он вспоминает об этом: «Архитектурно место для памятника было выбрано очень удачно и не случайно. На ул. Ленина всегда много народа, а небольшое углубление, в котором

¹ <http://russian-garmon.ru/57-garmnews-archive/3777-memorialnaya-doska-v-chest-garmonista-valentina-zanina>.

¹ «Уездный город», газета, г. Ливны, 03.07.2013 г.

разместился памятный знак, давало хороший просмотр с любой точки обозрения.

Памятный знак планировалось открыть к очередному Дню города. Работать над изготовлением памятника было тяжело из-за того, что место установки его было ограничено, никак расширить место для памятного знака было нельзя. Сильная жара не давала работать. Расчистка старой стены, на которой должен был появиться памятный знак, шла с невероятным трудом. Удаление старой масляной краски делалось буквально по сантиметрам, да ещё стена была и неровно выложена, и имела вертикальные и горизонтальные отклонения, и с двух сторон примыкала к жилым зданиям.

Пришлось стену дополнительно укреплять, армировать металлической сеткой, выравнивать металлическими профилями вертикали и горизонтали стены. Работали по ночам, доводили работу уже утром, и за три дня до дня города работа была окончена».

Памятный знак, посвященный оригинальной гармошке и самобытной игрушке, был открыт в День города 29 июня 2013 года. Знак разместился на стене напротив здания администрации. Много лет эта стена пустовала и ничем не задерживала взгляд, а после того, как на ней появился памятный знак, стала одним из украшений города.

... Порезвились на ливенских кручах
В смертных днях пушкари и стрельцы,
И гармони взыграли певуче –
У гармоней свои удальцы.
Немудрёны игрушки из глины:
Птицы, кони, петух озорной,
Но навеки прославили Ливны
Многославной своей стариной¹.

¹ Г. Рыжкин, Ю. Бондарев «Ливенские памятники», г. Орел, 2016 г., сс. 18-20.

О «ливенке» помнят и знают не только на Орловщине. Гармошка «ливенка» представлена в музее русской гармоники им. Альфреда Мирека в Москве, в Орловском и Ливенском краеведческих музеях. Её можно увидеть в экспозициях музеев Германии, Англии, Франции, Италии и Сербии. Гармоника была подарена писателю А.И. Солженицыну, профессору Н. Струве из Франции, земляку доктору Мира Л. Рошалю, режиссёру Н.С. Михалкову, знаменитому гармонисту Г.Д. Заволокину и другим.

Этот инструмент приобрели для работы многие известные музыканты-исполнители, учебные заведения культуры.

Более чем за полтора века существования гениальное изобретение безвестных ливенских мастеров – гармошка «ливенка» прочно заняла своё достойное место в ряду самобытных народных инструментов.

Хотелось бы надеяться, что и будущие поколения оценят весёлую и звонкую певунью-ливенку и преумножат её славу.



Глава II. Играет Ливенка в России...

Рождение ансамбля «Ливенские гармошки»

Мы уже говорили, что в предвоенные годы популярность ливенской гармонии стремилась к нулю. В Ливнах и районе гармошка по инерции еще пользовалась каким-то спросом, но мастеров, которые бы занимались профессионально изготовлением «ливенки», практически не осталось. А Россия за военными бедами и послевоенными заботами вовсе забыла о «ливенке».

Но вот в 1949 году, отслужив в армии, в разрушенные немцами Ливны вернулся В.И. Занин. Тот самый Занин из рода Заниных, которые еще в царские времена были одними из лучших мастеров по изготовлению ливенских гармошек.



В.И. Занин

Он начал свою работу в Доме пионеров, организовав там детский оркестр народных инструментов. Большинство преподавателей старшего поколения музыкальных школ города прошли через этот оркестр. Это: В.Н. Беляев, позднее – Заслуженный работник культуры РСФСР, Ю.Т. Лихачёв, А.М. Скрябин – преподаватели ливенской детской

школы искусств и др.

Работа В.И. Занина в качестве преподавателя пения в школах, детских садах города способствовала развитию музыкальной культуры среди детей и подростков. Это был энергичный, порядочный человек, влюблённый в музыку, культуру, по тем временам – музыкант высокого класса. Всё, казалось, складывалось в его жизни неплохо.

Но Валентин Иванович, потомок ливенских мастеров гармонных дел, жить не мог без мечты о возрождении

ливенской гармошки. Он решил возродить знаменитую некогда гармонию.

Но как это осуществить? Ведь сделать это прежними методами – заинтересовать приобретением «ливенки» широкую публику, было уже невозможно. Среди любителей игры на гармонии к тому времени доминирующее положение заняли гармошки и баяны, изготавливавшиеся на специальных заводах, было много на руках трофейных аккордеонов и баянов. И Валентин Иванович принял единственно правильное решение – привлечь внимание к «ливенке», показав её публике со сцены.

Вот как он об этом сам вспоминал: «Еще в детстве отец научил меня играть на «ливенке». После войны в Ливнах открылся Дом культуры, и я пошел туда работать баянистом. Потом хор организовал. Все это время у меня была мечта – раздобыть инструменты и создать ансамбль ливенских гармошек. Я стал разыскивать следы прежних мастеров: не остались ли в их семьях инструменты? Сказали мне, что в д. Остров жил знаменитый гармонист. Отыскал я его сына, и на мою радость нашлась у него полуразвалившаяся гармоника с характерной инкрустацией – соломенным набором на планках! Драгоценная находка воодушевила на новые поиски. И вскоре в Сергиевке я купил еще две старые гармоники. Встретился с П.О. Грудевым, он тоже увлекся идеей ансамбля, и стали мы вместе приводить в порядок найденные инструменты, а розыски продолжали. Нашли еще несколько. Нам приходилось основательно трудиться. Дело в том, что каждый мастер делал гармошку на свой лад, в своей тональности. Для ансамбля они не годились. Но и эту трудность преодолели. А пока ремонтировали и налаживали инструменты, сами научились их делать».

Не обошлось здесь и без внешнего толчка. В 1960 году Орловский Дом народного творчества, обеспокоенный утратой уникального для Орловщины инструмента – ливенской гармошки, начал искать пути её возрождения.

Заняться этой проблемой поручили директору Ливенской детской музыкальной школы № 1 (ныне ДШИ) А.И. Тёсову, который нашел одну ливенскую гармошку и передал ее Занину Валентину Ивановичу – сыну знаменитого мастера Ивана Федоровича и внуку первого мастера Федора Ивановича, подтолкнув этим В. Занина к созданию ансамбля.

Но и этого было мало. Найденные гармоники надо было привести в рабочее состояние. В результате настойчивых поисков Занин нашел в слободе Беломестное последнего ливенского мастера гармонных дел Н.И. Нестерова, и тот со своим учеником К.Ф. Кудрявых приступил к ремонту и настройке «ливенок».

Через некоторое время, имея на руках 11 инструментов, В. Занин получил реальную возможность приступить к созданию ансамбля. Мощный толчок этому процессу дал объявленный Всероссийский конкурс художественной самодеятельности.

«Кроме меня и Петра Осиповича (Грудева), увы, почти никто не играл на ливенке. Даже наши ветераны – семидесятилетний Федор Ефимович Гончаров и шестидесятилетний Павел Ильич Удовыдченков, семидесятивосьмилетний Кузьма Яковлевич Киселев, которые играли в молодости, более 40 лет не брали инструмента в руки. Но, все же, они довольно быстро восстановили то, что знали когда-то, и все мы стали обучать молодых, – рассказывал Занин в интервью для районной газеты.

– Как только услышали об ансамбле И.Е. Мартынов и С.И. Кистровский, знакомые с ливенкой с детства, сразу пришли. Присоединились к нам и сыновья старых гармонистов – учитель И.А.Окороков и комбайнер Н.Ф. Балакирев, сын П.О. Грудева Владимир. А самую маленькую ливенку дали моему четырехлетнему сыну Игорьку».

Состоялось второе рождение «ливенки». Так, в 1964 году В.И. Занин после упорных поисков единомышленников,

создаёт ансамбль, куда пришли лучшие в городе гармонисты, их дети.

Уже в ноябре того же года в РДК на праздничном концерте, посвященном 47-ой годовщине Великой Октябрьской социалистической революции, состоялся дебют «Ливенских гармошек». Исполняли местные фольклорные мелодии: «Мотаня», «Черные брови», «К ней и от нее», «Выгон» и др. Заканчивалось выступление «Барыней». Среди зрителей были давние поклонники этого инструмента и молодежь, которая впервые увидела и услышала ливенскую достопримечательность. И те и другие несмолкаемыми аплодисментами наградили самодеятельных артистов. Успех превзошел все ожидания. С этого концерта началось новое восхождение «ливенки» к вершинам славы.

В первый состав ансамбля вошли старые самоучки-гармонисты. Это – Петр Осипович Грудев, Федор Ефимович Гончаров, Павел Ильич Удовыдченков, Кузьма Яковлевич Киселев, Иван Ермолаевич Мартынов, Сергей Иванович Кистровский, Иван Архипович Окороков, Николай Федорович Балакирев. В составе ансамбля оказалась и вся семья В.И. Занина: его жена Раиса Михайловна, дочь Нина, старший сын Владимир. Даже четырехлетнему Игорю дали самую маленькую гармошечку. Пришлось Занину В.И. индивидуально заниматься с самодеятельными артистами, т.к. многие годами не брали в руки инструмент.

Помимо «ливенок» в ансамбль были введены балалайки, контрабас и прима. Все вместе они придавали звучанию особую окраску, как говорят профессионалы – музыкальный узор.

В Ростове и Москве

В 1963-1965 гг. во всех республиках СССР прошли смотр-конкурсы сельской художественной самодеятельности. В них приняло участие более 3 млн. человек. Около 5 тысяч хоров, оркестров, драматических кружков и коллективов других

жанров по результатам смотра были отмечены различными наградами. Активно заявили о себе сельские народные и академические хоры, народные и духовые оркестры, появились на сцене первые семейные музыкальные ансамбли.

В смотре участвовали агитбригады, народные театры, хоровые коллективы и группы, оркестры и инструментальные ансамбли, танцевальные коллективы, самодеятельные композиторы, поэты, создатели любительских фильмов. В ходе смотра в РСФСР вновь было организовано свыше 13 тысяч сельских кружков художественной самодеятельности. Всероссийский смотр сельской художественной самодеятельности 1963-1965 гг., закончившийся концертом в Кремлёвском Дворце съездов, активизировал деятельность сельских самодеятельных коллективов, повысил идейно-художественный уровень творчества, вовлёл в самодеятельность новые слои трудящихся масс.

В этот поток народного творчества в 1964 году ворвался ансамбль народных инструментов из Ливен. Вскоре после создания ансамбль «Ливенские гармошки» стал участником областного смотра. Новорожденный ансамбль гармонистов прошел областной отбор на «ура». В январе 1965 года на смотре в г. Орёл участники ансамбля завоевали право выступить в зональном смотре в Ростове-на-Дону.

И вот – Ростов-на-Дону. Первый успех на всероссийской сцене. После двухнедельного пребывания в Ростове, где проходил смотр сельской художественной самодеятельности 10 краев и областей Ростовской зоны, участники ансамбля «Ливенские гармошки» возвратились с богатыми трофеями. Все 19 человек получили нагрудные значки участников Всероссийского смотра сельской художественной самодеятельности. Коллектив был награжден дипломом лауреата заключительного показа Всероссийского смотра. Такой же диплом получил художественный руководитель коллектива В.И. Занин.

У участников ансамбля от пребывания в Ростове остались очень яркие и незабываемые впечатления. Всюду их встречали очень тепло и радостно. Особенно тесная дружба завязалась между участниками ансамбля и коллективом местного химического предприятия. Ростовчане подарили каждому участнику ансамбля цветные путеводители по Ростову с именной надписью и печатью. Самый маленький гармонист – Игорек Занин был награжден набором «Конструктор» и маленькими кеглями. Каждому были вручены образцы продукции, выпускаемой этим заводом.

Запомнился бал во Дворце культуры завода «Ростсельмаш». Объявили конкурс на лучшее исполнение русской пляски. Мнение жюри было едино: большую медаль лауреата присудили четырехлетнему Игорьку Занину.

Прощальный концерт был во Дворце культуры химиков. После окончания программы участникам были вручены дипломы, подарки. Настал волнующий момент. 1 200 человек в различных национальных костюмах пели песню «Пусть всегда будет солнце!». Вместе с ними, стоя, пел весь зал. Затем участники концерта, впереди которых шёл Игорек Занин, спустились со сцены в зал¹.

В статье со знаковым заголовком «Браво, «Ливенка», опубликованной в газете «Вечерний Ростов», были, например, такие слова: «Вы слышали «Барыню», как её играет ансамбль «Ливенские гармошки»? Трудно представить себе более весёлое, подмигивающее, зовущее в пляс. Ещё труднее поверить, что этому коллективу нет и полугода...».

Большой, очень большой успех выпал на долю ливенцев. Став лауреатом всероссийского смотра, коллектив получил право выступить на заключительном концерте лауреатов Всероссийского смотра сельской художественной самодеятельности в Кремлевском Дворце съездов в Москве. И здесь ливенцам удалось удивить искушенного столичного зрителя.

¹ «Знамя Ленина», газета, г. Ливны, 09.02.1965 г.

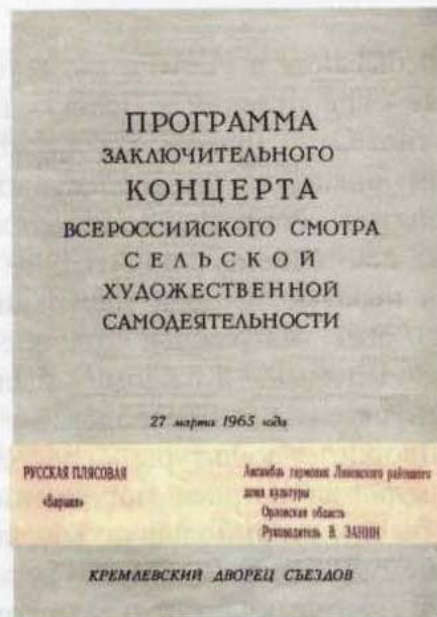

Всероссийский смотр сельской художественной самодеятельности (1965 г.).
«Ливенские гармошки» на сцене Кремлевского Дворца съездов в Москве

Многие известные деятели культуры СССР присутствовали на этом концерте. А по его завершению с удовольствием подарили автографы, запечатлев их на программке концерта, поданной им Валентином Ивановичем Заниным. Здесь – и А. Твардовский, и Л. Утесов, и М. Фрадкин.

После смотра ливенцы дали несколько концертов на московских предприятиях.

– Приходите, пожалуйста, к нам в гости, – пригласили ансамбль московские автомобилестроители. – Будем очень рады. И ливенцы при переполненном зале показали зиловцам свою программу, которая москвичам очень понравилась.

После концерта хозяева вручили гостям приветственный адрес: «Правление Дворца культуры автозавода имени Лихачева горячо приветствует коллектив ансамбля гармоник Ливенского районного Дворца культуры.

Мы, автозаводцы, как и все москвичи, испытываем чувство глубокой радости за расцвет сценического искусства на славной орловской земле, на родине И. С. Тургенева. От всей души желаем вам новых больших творческих успехов!»¹.

После этого удачного выступления приказом Минкультуры РСФСР от 24 февраля 1966 года ансамблю впервые в его истории было присвоено звание «Народный коллектив».

А в марте 1966 году вышел фильм, в котором участвовали «Ливенские гармошки». Местная газета писала: «На экране «ливенка»! Новость облетела город. Идет кинофильм «С тобой, Россия» о Всероссийском смотре художественной самодеятельности в Москве. На экране хорошо знакомые лица наших, земляков, их счастливые улыбки. Еще бы не гордиться! Ведь от всего Орловского края на смотр попали только два номера. И один из них – наша «ливенка», звонкоголосая певунья, некогда очаровавшая Сергея Есенина»².

¹ «Орловский комсомолец», газета, г. Орел, 16.01.1966 г.

² «Знамя Ленина», газета, г. Ливны, 03.04.1966 г.

О певуньи-ливенке узнала вся страна. Благодаря скромному провинциальному музыканту-самоучке В.И. Занину гармошка-ливенка принесла громкую, широкую славу Ливнам.

В 1967 году в СССР был проведён Всесоюзный смотр самодеятельного искусства, посвящённый 50-летию Октябрьской революции. В смотре художественной самодеятельности участвовали все республики СССР (600 тысяч коллективов, около 11 млн. участников).

«Ливенские гармошки» были участниками этого смотра. На зональном этапе смотра в Воронеже, успех ливенцев повторился. Они снова стали лауреатами фестиваля. Удивляет то, что в ансамбле, достигшем таких выдающихся творческих высот, не было ни одного профессионального музыканта! Кроме Занина, никто из участников ансамбля не знал музыкальной грамоты¹.

На этот раз выступление ансамбля украшал замечательный танцевальный коллектив, которым руководил большой энтузиаст своего дела Н.П. Дробин. Постановки танцев для ансамбля делала хореограф государственного ансамбля «Березка» Н. Золотова.

Популярность «ливенок» росла из года в год. Телевидение сделало доступным для россиян видеть и слышать этот замечательный инструмент.

Случай на «Карусели»

В 1970 году ансамбль, в который раз, становится лауреатом областного смотра и получает приглашение в Москву на телефестиваль народного творчества. А позднее принимает участие в концерте победителей телеобозрения «Карусель». Было это уже в 1971 году.

¹ Ю. Плясов «В Ливнах родилась, ливенкой назвалась»// «Наше наследие», альманах, выпуск №4, г. Ливны, 1999 г., с. 71.



Н.П. Дробин



1971 г. «Ливенские гармошки» выступают на телебозрении «Карусель»



1971 г. «Ливенские гармошки». Съёмки на телебозрении «Карусель». (Второй слева — В.И. Занин, крайняя справа — Н.И. Заграева, между ними — И. Афонин)



Ливенские гармонисты.
А. Селищев. Линогравюра. 1971 г.

Отзывов телезрителей на выступление было столько, что пришлось снимать и показывать сольные выступления гармонистов.

«Мы уже готовились к отъезду домой, – вспоминал Иван Архипович Огороков. – И тут подошел корреспондент из



И.А. Огороков

Москвы с письмом, в котором один генерал из Московского военного округа обратился на центральное телевидение с такой просьбой: «В 1941 году мы воевали под Ливнами, и в одну из редких передышек от немецкой бомбежки появился мальчик, который играл нам, бойцам, на ливенке. Я прошу дать возможность выступить на телевидении какому-нибудь солисту».

Валентин Иванович предложил: пусть выступит Огороков-старший. Тот играл и рассказывал телезрителям, как задорно рассыпается серебряными каплями удалой мотив «От нее»¹.

Игра Ивана Архиповича была неповторима. Слушая Огорокова, удивлялся даже Е. Дербенко: «Вот человек, сколько раз играет одно и то же произведение и ни разу не повторяется, все какие-то «коленца» придумывает. Талант!».

В мае того же года ливенцы приняли участие в концерте, посвященном дням культуры РСФСР в Белоруссии в Бресте.

Телевизионный фестиваль

В течение двух лет (1971-1972) проходил Всесоюзный телевизионный фестиваль народного творчества, посвященный 50-летию образования СССР. Состоялось 18 телепередач, в которых выступило более 12 тыс. самодеятельных исполнителей.

Заключительный концерт фестиваля состоялся 29 ноября 1972 года в Кремлёвском Дворце съездов. В нём приняло

участие свыше 500 самодеятельных исполнителей. Концерт транслировался по программе «Интервидение». По итогам фестиваля были отмечены специальными призами и наградами 17 музыкантов и 17 танцевальных коллективов.

«Ливенские гармошки» участвовали в этом фестивале. Их показывали по телевидению. Лауреатами они не стали, но жюри смотра отметило участие ливенского коллектива Почетной грамотой.

Всесоюзное жюри фестиваля возглавлял Народный артист СССР С.Я. Лемешев. Членами жюри были известные мастера музыкальной культуры А. Прокошина, В. Федосеев, Т. Ханум, Г. Отс, Т. Чабан и другие, которые одновременно возглавляли жюри телевизионного фестиваля в республиках.

Снова в Кремлевском Дворце

В 1972 году был объявлен и Всероссийский смотр сельской художественной самодеятельности (1972-1973 гг.), посвященный 50-летию образования СССР.

«Ливенские гармошки» удачно прошли все стадии предварительного отбора. А с 28 января по 4 февраля 1973 года в Воронеже участвовали в состязании лучших коллективов художественной самодеятельности. Девять областей Российской Федерации послали своих представителей на зональный Всероссийский смотр народных талантов.

Ансамбль «Ливенские гармошки» в составе 20 человек под руководством Валентина Занина исполнил там попури на музыку песен народов СССР. Голосистые «ливенки» придавали исполняемым номерам оригинальность, выразительность и свойственный этим инструментам неповторимый народный колорит.

Горячими симпатиями зрителей пользовались наши танцоры. «Ливенскую плясовую» с блеском исполнили артисты Беломестненского сельского Дома культуры. Постановщик Николай Дробин сумел использовать в

¹ Ю. Плясов «В Ливнах родилась, ливенкой назвалась»// «Наше наследие», альманах, выпуск №4, г. Ливны, 1999 г., с. 71

танцевальных движениях местные традиции, нашел интересную форму смысловой связи с нынешним днем. За яркое, самобытное исполнение ливенцам было присвоено звание лауреатов Всероссийского смотра и вручен диплом I степени.

15 марта ливенским самодеятельным артистам предстояло принять участие в концерте лауреатов Всероссийского смотра сельской художественной самодеятельности, посвящённого 50-летию образования СССР в Москве в Кремлевском дворце съездов¹.

Но перед этим лауреатов смотра самодеятельных артистов – ансамбль «Ливенские гармошки» и танцевальный коллектив под руководством Н.П. Дробина чествовали в Ливенском районном Доме культуры.

Надо отметить, что большому успеху наших танцоров и музыкантов предшествовал год, насыщенный многочисленными смотрами и концертами. «Ливенские гармошки» только в 1972 году дали 87 концертов.



1973 г. «Ливенские гармошки» на сцене Кремлёвского дворца съездов

¹ «Знамя Ленина», газета, г. Ливны, 17.02.1973 г.

Артистам были вручены дипломы, грамоты, в их адрес отовсюду пришли поздравления. Когда же поздравления закончились, лауреаты выступили с концертом¹.

Ну а сразу после этих торжеств «Ливенские гармошки» отправились в Москву, где успешно представляли орловскую и ливенскую художественную самодеятельность в заключительном концерте очередного фестиваля в Кремлевском дворце съездов.

Это было последнее фантастическое выступление «Ливенских гармошек» под руководством Занина Валентина Ивановича. В 1974 году он, по состоянию здоровья перестал руководить ансамблем.

В этом же году в свет вышла грампластинка – «Концерт лауреатов Всероссийского смотра сельской художественной самодеятельности, посвящённого 50-летию образования СССР», на которой была записана «Камаринская» в исполнении ансамбля «Ливенские гармошки», в составе которого ещё играл В.И. Занин.

Посланцы победителей

Осиротевший ансамбль в 1974 году возглавил известный ливенский музыкант Евгений Ильич Москвин. Тогда он ещё не был известным, а только приехал на родину после окончания Орловского музыкального училища – молодой специалист, преподаватель Ливенской музыкальной школы. Ему вместе с ансамблем предстояло осуществить очередной, знаковый шаг в истории «Ливенских гармошек».

А события развивались так. В 1975 году в Ливны приехали представители



Е.И. Москвин.
1975 г.

¹ «Знамя Ленина», газета, г. Ливны, 10.03.1973 г.

профсоюзного движения из Западного Берлина, которые узнали откуда-то об ансамбле «Ливенские гармошки». Состоялось прослушивание в районном Доме культуры, и ливенцы получили приглашение участвовать в праздновании 30-летия Победы над фашистской Германией в Западном Берлине.

Нужно было срочно делать обновленную программу. Ведь это не только честь, но и огромная ответственность — быть представителями от Советского Союза на празднике. Орловское областное управление культуры назначило куратором программы зарубежных гастролей ансамбля



Е. П. Дербенко

преподавателю Орловского музыкального училища Е. П. Дербенко. Евгений Петрович и раньше, во время последнего Всероссийского смотра в 1973 году, помогал ливенцам. А теперь он полностью сосредоточился на подготовке ансамбля к первым заграничным гастролям. Дербенко помог коллективу подобрать и расширить репертуар, укрепить его новыми молодыми музыкантами. В состав ансамбля вошли преподаватели Ливенской музыкальной школы: И. Шебанов, В. Сушков, В. Демидов и др. Это было особенно необходимо. Ведь раньше, как уже отмечалось, все исполнители в составе ансамбля были самоучками, нотную грамоту знал только В. И. Занин.

Молодой выпускник Государственного музыкально-педагогического института им. Гнесеных Евгений Петрович Дербенко уверенно вошёл в историю гармошки «ливенки» и занял в ней достойное место. Дербенко сначала научился виртуозно играть на «ливенке», освоив все традиционные приёмы, чем заслужил авторитет у старых исполнителей. Изучив репертуар ансамбля, талантливый музыкант создал собственные обработки, составившие первый и единственный профессиональный репертуар ансамбля. Среди его пьес,

исполняемых ансамблем по сей день, обработки музыки русской пляски «Барыня» и русской народной песни «Камаринская», «Калинка» и др.

Основываясь на личном исполнительском опыте, Дербенко предложил для изготовления и использования в концертной деятельности ансамбля конструкцию усовершенствованной гармошки «ливенки» с добавлением второго ряда на правой клавиатуре, состоящего из недостающих полутонов. Мастером К. Ф. Кудрявых была изготовлена подобная двухрядная «ливенка». Благодаря нововведению у инструмента появился ряд преимуществ и дополнительных возможностей: теперь на «ливенке» исполнялись не только народные наигрыши и обработки, но и музыка других жанров.

До сих пор Евгений Петрович пишет обработки для различных музыкальных пьес, исполняемых «Ливенскими гармошками». Есть и цикл его собственных произведений, которые написаны специально для этого коллектива. Не зря Евгения Петровича Дербенко считают «крестным отцом» ансамбля «Ливенские гармошки».

А тогда Евгений Петрович работал с ансамблем самоотверженно. Он еженедельно ездил из Орла в Ливны по средам и субботам (а это 7 часов в пути на поезде). Репетиция начиналась в 18 часов и длилась до 20 часов. Потом Дербенко садился на ночной орловский поезд, всю ночь валялся на жёстких полках плацкартного вагона, чтобы утром быть в Орле. И так продолжалось достаточно долго¹.

Благодаря напряженной и самоотверженной работе Е. П. Дербенко ему за короткий срок удалось подготовить коллектив ансамбля «Ливенские гармошки» к заграничным гастролям. Более того, в Берлине он сам играл в составе ансамбля и участвовал во всех концертах.

А предстояло ливенцам выступать в Западном Берлине на нескольких сценических площадках, и самая большая,

¹ «Уездный город», газета, г. Ливны, 05.11.2014 г.

многотысячная аудитория ожидала их в концертном зале Свободного университета Западного Берлина.

Но обо всём по порядку. Ливенцы прибыли в Западный Берлин на поезде в субботу 3 мая в 23.00. На вокзале их встретили хозяева и отвезли в гостиницу. Уже на второй день ансамбль выступил с концертом в общине Маобит в 15.00.

Уже первое выступление произвело на слушателей сильное впечатление. Органист из костёла общины Маобит подошёл после концерта к нашим гармонистам и попросил подержать в руках «ливенку», попробовать сыграть на ней. Ему не верилось, что из этого маленького инструмента можно извлекать такие красивые звуки и исполнять на ней непростые мелодии.

А потом состоялась встреча участников ансамбля с Первым председателем Общества германо-советской дружбы Западного Берлина. На следующий день, 5 мая, об этом писала газета «Вархайт».

Во вторник 6 мая участники ансамбля до обеда посетили Национальную галерею. А вечером ливенцы совместно с ансамблем из Волгограда давали концерт на праздничном вечере Общества германо-советской дружбы Западного Берлина в ресторане Шарлоттенбургер Фестзале.

В среду была прогулка на теплоходе. День отдыха. 8 мая ливенцы посетили музей и мемориал жертвам фашизма Плётцензее. Во времена Третьего рейха в этом месте было казнено более 1800 человек. Перед зданием, где проводились казни, возведена мемориальная стена с надписью «Жертвам гитлеровской диктатуры 1933-1945 гг.», к которой ливенцы возложили венок. В этот же день они побывали на мемориале павшим советским воинам в парке Тиргартен, где тоже возложили венок. А после этого ливенских артистов свозили на экскурсию в Потсдам.

На следующий день, 9 мая, вечером «Ливенские гармошки» дали два концерта в разных концах города.



В настоящее время ансамбль песни и пляски «Ливенские гармошки» из СССР остановился в нашем городе. Вчера у него было первое выступление. Самая яркая часть гастролей — это завтрашнее мероприятие в обществе немецко-советской дружбы Западного Берлина, посвященное дню освобождения, на котором «Ливенские гармошки» будут выступать вместе с Волгоградским ансамблем. (Текст газеты за 5 мая 1975 г.)



*1975 г. «Ливенские гармошки» в Берлине.
(Крайний слева — руководитель ансамбля Е.И. Москвин)*



Мемориал жертвам фашизма Плетцензе. Стена памяти



Мемориал советским воинам: Тиргартен, Берлин

Был в программе ансамбля концерт и 10 мая. А на следующий день, после посещения музея Нефертити, состоялся прощальный вечер.

Но на этом концертная программа не закончилась. Перед отъездом, 12 мая, ливенцы выступили перед студентами в Свободном университете Западного Берлина. Перед входом в университет местные неонацисты пытались устроить беспорядки, которые были пресечены полицией. Ну а студенты очень тепло приняли русских артистов, долго не отпускали их со сцены. Особый успех выпал на долю гармониста И.А. Окорокова и частушечницы Н.И. Заграевой.

А на следующий день ансамбль вылетел в Москву.

Надо отметить, что в составе «Ливенских гармошек» в Германию ездила небольшая танцевальная группа Ливенского РДК под руководством П. Чурочкиной, создательницы первой в Ливнах балетной группы. Её ребята и девчата под музыку ливенок исполняли на концертах русские народные танцы. Не зря немецкая пресса называла «Ливенские гармошки» ансамблем песни и пляски.

Тогда в праздничных концертах в Западном Берлине принимали участие 20 самодеятельных коллективов из разных стран, но, как отмечала газета «Единство профсоюзов Западного Берлина» № 106, 1975 г., «гвоздем программы» оказался ансамбль «Ливенские гармошки». «Это были истинно русские артисты, их невозможно спутать с артистами других стран. И гармошка, которую они привезли с собой, характерна только для русского народа». Слава «ливенки» перешагнула российские границы.

«Ливенские гармошки» после удачной поездки в Западный Берлин стали лицом не только ливенской, но и орловской любительской музыкальной культуры. И областное



*П. Чурочкина
1975 г.*

управление культуры решило сделать плакат об ансамбле с целью его популяризации среди широкой общественности.

В 1976 году такой рекламный проспект-плакат был сделан. Автором текста стал Е.П. Дербенко, вложивший к тому времени немало труда в успех ансамбля.



1976 г. Плакат об ансамбле «Ливенские гармошки»

Плакат рассказывал об истории гамошки-ливенки и создания ансамбля, его достижениях, участниках ансамбля. Вот что в нём повествовалось об ансамбле: «Ансамбль «Ливенские гармошки» самодеятельный в своей основе. Он состоит из любителей народной музыки, отдающих свое свободное время любимому творчеству. Это и рабочие, и учащиеся, и педагоги.

Старейшими участниками ансамбля являются гармонисты И.А. Окорочков, Н.С. Рябцев,

П.И. Давыдченков, Н.С. Кестровский, В.Ф. Рагулин, И.И. Заграева (ударные инструменты), В. Потапов (береста). Они делятся своим мастерством с молодыми товарищами, передают им свой опыт, знание местного фольклора. В этой преемственности — залог жизненности коллектива. В ансамбле участвуют также преподаватели ливенской музыкальной школы И.А. Шебанов, В.П. Сушков, В.М. Демидов, Ю.Т. Лихачев, В.Я. Шебанов — выпускники Орловского музыкального училища.

В разное время методическую помощь ансамблю оказывали преподаватели областного музыкального училища

Г.С. Елесин, Л.И. Луконина, М.Н. Репка, А.В. Дорофеев, а также автор этого плаката Е.П. Дербенко. С 1975 года им руководит одаренный музыкант, окончивший Орловское музыкальное училище по классу баяна, Е. И. Москвин».

Начало эпохи Демидова

23 марта 1976 года после тяжелой и продолжительной болезни ушёл из жизни В.И. Занин. За 10 лет с ансамблем «Ливенские гармошки» он сумел сделать столько, на что другому не хватило бы всей жизни. Такая неукротимая целеустремленность, помноженная на природный талант музыканта и бескорыстную преданность гармошке «ливенке», позволили Валентину Ивановичу возродить для российской и мировой культуры потерянный инструмент и показать с блеском его возможности на всю Россию.

В октябре 1976 года, ансамбль «Ливенские гармошки» возглавил ученик В.И. Занина Демидов Виталий Михайлович, который еще юношей 10 лет назад пришел в коллектив, возглавлявшийся ушедшим из жизни В.И. Заниным. За эти годы Демидов отслужил в Армии, получил музыкальное образование и мог профессионально руководить ансамблем.

С его приходом состав ансамбля вырос до 30 человек. Коллектив пополнился новыми исполнителями. Обновлён был репертуар. Наряду с народными мелодиями Ливенского края «Бычок», «Выгон», «К ней», «От нее», «Мотаня», «Страдания», звучали русские народные мелодии «Калинка», «Светит месяц», «Смоленский гусачок», «Ой, все кумушки, домой», «Ливенские страдания» и др.



В.М. Демидов.
1970-е годы

Неоценимый вклад в повышение профессионализма и исполнительского уровня, расширения репертуара ансамбля внес Е.П. Дербенко, член Союза композиторов России. Зная особенности ливенской гармошки, он написал к тому времени несколько пьес специально для «Ливенских гармошек», помог ввести в репертуар песню. Так зазвучала «Песня о ливенке», «Ливенские наигрыши», «Фантазии на темы русских народных и советских песен», «Ливенская плясовая», «Красная конница». Неизменным интересом пользуется шуточная пьеса «Гармонист играет джаз».



1977 г. «Ливенские гармошки»
участвуют в телепередаче ЦТ «Шире круг»

Однажды в Ливнах побывал композитор песенник Григорий Пономаренко. Свое восхищение «ливенкой» он выразил в песнях о городе и гармошке, которые звучат в репертуаре коллектива до сих пор.

Не прекращались попытки лучших гармонистов овладеть музыкальным наследием русских и зарубежных композиторов. Так в репертуаре появились «Хор охотников»

и «Егерский марш» Вебера, «Неополитанская песня» Чайковского.

Первый год руководства ансамблем Демидовым, 1977 год, оказался очень плодотворным для ансамбля. В начале года «Ливенские гармошки» в Москве записались на пластинку. В Воронеже зимой ливенцы стали лауреатами Всероссийского и Всесоюзного фестивалей художественной самодеятельности, получили дипломы и памятный приз воронежской газеты «Молодой коммунар». 6 марта 1977 года ансамбль участвовал в телепередаче «Шире круг!» в Москве.

А с 20 мая по 4 июня по приглашению оргкомитета первого Всесоюзного фестиваля самодеятельного художественного творчества трудящихся «Ливенские гармошки» выступали перед трудящимися Москвы: у шефов в Первомайском районе, на фабрике «Красная заря», во Дворце культуры первого государственного подшивникового завода и, наконец, в Кремлевском Дворце съездов на заключительном концерте.

По итогам первого Всесоюзного фестиваля самодеятельного художественного творчества трудящихся ливенцы были награждены Почетной грамотой ЦК ВЛКСМ. Кроме того, им была вручена денежная премия и значки лауреатов.

В ансамбле к этому времени играли около 30 человек. Это были преимущественно рабочие и служащие промышленных предприятий города, работники органов милиции, учащиеся средних школ Ливен. Кроме гармошек, в ансамбле использовали при выступлениях: балалайку, баян, домру, ложки, колокольчики, трещотки, треугольник и контрабас¹.

Где бы ни выступал ансамбль в России, неизменным оставался зрительский успех. Не случайно ансамбль записал две пластинки, которые разошлись мгновенно, а также голосами ливенских гармошек зазвучали пластинки журнала «Кругозор» за 1978 год.

¹ «Знамя Ленина», газета, г. Ливны, 09.07.1977 г.

На конверте апрелевской пластинки музыковед Ю. Зацарный писал: «Маленькая певунья-говорунья «ливенка» получила признание и любовь народа, который не забыл ее и разнес славу о ней по всей земле русской... Когда прислушаешься к ее задиристому красочному звучанию, невольно услышишь голоса родной природы, вспомнишь майские ливни, соловьиную трель, звонкие голоса парней и девчат, их песни и пляски, хороводы.

И с благо-дарностью вспомнишь о безызвестных мастерах, подаривших народу веселую певунью-ливенку».

Им аплодировали Москва, Польша и Болгария

Незабываемыми в 1978 году для ливенцев стали гастроли в Польше. Там в тот год проходили дни советской культуры. Ливенцы работали без усталости, дали 16 концертов и испытали великое удовлетворение, чувствуя, как увлечена ими публика. Взаимопонимание зала и артистов было таким, каким может его обеспечить лишь язык музыки.

«Спасибо за очное знакомство с русской культурой. Знать эстраду – это одно, а народную песню – совсем другое», – писали польские газеты. Там, в Варшаве, зрителям особенно



Конверт пластинки Апрелевского завода, на которой записаны в исполнении ансамбля «Ливенские гармошки»: «Комаринская», «Ливенские страдания», «Барыня», «От неё и к ней». На обратной стороне конверта — аннотация Ю. Зацарного

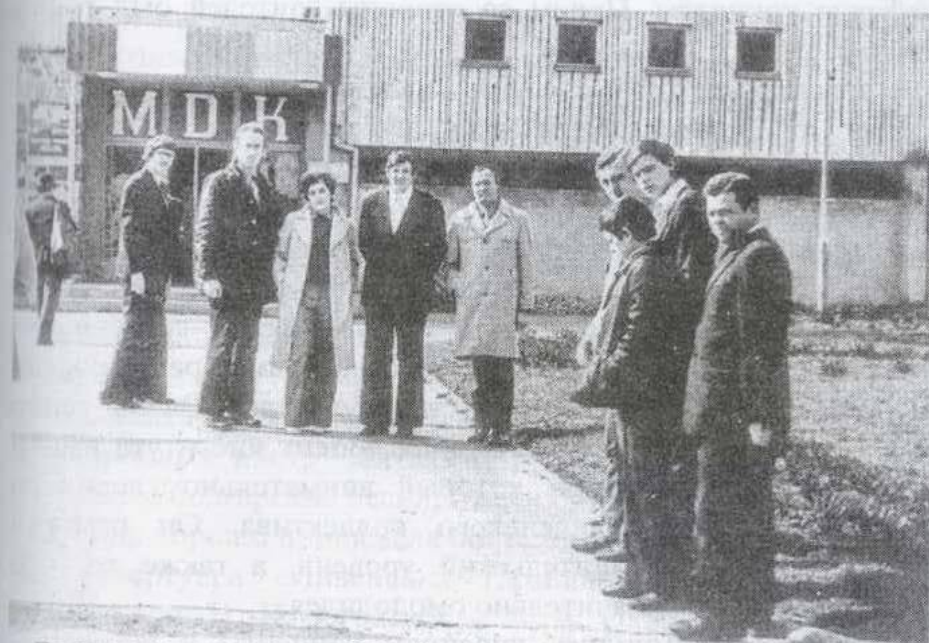

Группа участников ансамбля «Ливенские гармошки» в Польше. 1978 г. полюбилась «Комаринская», фольклорный танец «Бычок», «Краковяк» (в ливенской манере). Они вошли в золотой фонд ансамбля.

В январе 1979 года ливенцы заняли почетное место в концертной программе «Орел – город первого салюта», которая была показана в Москве мастерами искусств, артистической молодежью, участниками художественной самодеятельности Орловщины. Это выступление вызвало большой интерес москвичей. Газеты, такие, как «Советская культура», «Вечерняя Москва», поместили восторженные отклики на гастроли наших земляков. Так «Вечерняя Москва» назвала «Ливенские гармошки» уникальным коллективом, а участников – виртуозами, которые неизменно доставляют большую радость слушателям.

В распоряжение артистов были предоставлены крупнейшие киноконцертные залы – «Октябрь», «Энтузиаст», «Новороссийск», «София». Помимо плановых, были даны и

шефские концерты. Прием со стороны зрителей был очень тёплым.

Выступления ансамбля на московской сцене прошли весьма стабильно, без сучка и задоринки. Сказались напряженные репетиции. «Ливенские гармошки» исполняли две русские народные мелодии – «Комаринскую» и «Барыню» – обе шли на «бис»!

Весь коллектив играл с большим подъемом. Прошедшие гастролы запомнились ливенским музыкантам сердечными встречами с композиторами, искусствоведами, работниками ЦК КПСС, ВЦСПС, министерства культуры. Очень тепло отзывался о выступлении ансамбля доцент института имени Гнесиных А. Е. Онегин, который внимательно следил за творческим ростом ливенского коллектива. Он отметил повысившийся исполнительский уровень, а также то, что состав участников значительно омолодился.

Особенно запомнились ливенцам концерты и встречи с воинами в Центральном Доме Советской Армии, в военном городке высшего летного военного училища имени Чкалова. Там хотелось сыграть программу как можно лучше еще и потому, что на концертах присутствовали офицеры героического Вьетнама¹.

Поездка в Болгарию состоялась как раз в те дни, когда 15 лет назад в Ливенском РДК проходил первый концерт «Ливенских гармошек». С 5 по 12 ноября 1979 года в Разградском округе Народной Республики Болгарии проходили дни культуры городов-побратимов – Орла и Разграда, приуроченные к 62-й годовщине Великой Октябрьской социалистической революции, 34-й годовщине со дня освобождения Болгарии от немецко-фашистских захватчиков и образованию Республики. В составе профессиональных и самодеятельных коллективов работников культуры на сценах болгарских городов-

побратимов выступил и лауреат Всероссийских и Всесоюзных конкурсов ансамбль «Ливенские гармошки».

Наши земляки побывали с гастролями в Разграде, дали два концерта в Исперихе – городе-побратиме Ливен. Задорные голоса наших знаменитых гармошек звучали также в городах Кубрат, Хозница, на промышленных предприятиях и для работников Окружного комитета болгаро-советской дружбы.

Концерты ансамбля «Ливенские гармошки», а также выступавших вместе с ним танцевального трио из Орла и певицы Анны Музалевой, которая под аккомпанемент дипломанта Ленинградского конкурса молодых исполнителей на народных инструментах трио орловских баянистов пела русские и болгарские песни, имели большой успех.

Очень хорошо принимала болгарская публика такие номера из репертуара «Ливенских гармошек», как частушки в исполнении Н. И. Заграевой и И. А. Огорокова, пьесу «Ой, все кумушки, домой!» (солист Ю. Т. Лихачев), «Краковяк», где солировал на баяне В. Сушков.

Для участников дней культуры городов-побратимов в Болгарии были организованы экскурсии в Велико Тырново, Габрово, на Золотые пески. Участники ансамбля «Ливенские гармошки» совершили восхождение на Шипку, возложили цветы у вечного огня перед мемориалом памяти советским воинам-освободителям в Варне, а 7 ноября в числе почетных



¹ «Знамя Ленина», газета, г. Ливны, 08.03.1979 г.



1979 г. «Ливенки» в Болгарии

гостей присутствовали на параде в Разграде.

Болгарская газета города-побратима Ливен Испериха «Ново Лудогорие» (№ 156, 1979 г.) писала: «Мы благодарны русским братьям за то, что они привезли в наш город свою национальную музыку, свой несравненный ансамбль «Ливенские гармошки». Инструмент «ливенка» уникален, это не стандартная продукция серийного производства, она с начала до конца сработана руками мастера. Ливенцы сделали большое дело. Они спасли для русской культуры гармошку «ливенку», которая оказалась на грани полного исчезновения».

Надо отметить, что в конце 1970-х годов, по примеру РДК, в клубе ПО «Ливгидромаш» (ныне ПАО «ГМС Ливгидромаш») был создан ансамбль ливенских гармошек. Назвали его «Веселые гармошки», а руководил им старший сын В.И. Занина Владимир.



1983 г. Ансамбль «Весёлые ливенки»

Ансамбль выступал на заводских и городских мероприятиях, ездил на гастроли в села и деревни Ливенского района. Просуществовали «Веселые ливенки» около пяти лет.

В Орле и на радио «Юность»

В конце ноября месяца 1982 года в Орле проходил отчетный концерт мастеров искусств и участников художественной самодеятельности, посвященный 60-летию образования СССР. В нем приняли участие, наряду с профессиональными коллективами (областной филармонии, музучилища, драмтеатра), известные самодеятельные коллективы области, среди которых был и ансамбль «Ливенские гармошки».

Особый успех выпал на долю заключительного номера программы, музыкальной композиции «Народные напевы», в котором приняли участие все коллективы, в том числе блеснули своим мастерством музыканты ливенского ансамбля. «Ливенские гармошки» были приглашены после этого и на праздничный концерт в Орел, который состоялся

17 декабря после торжественного собрания, посвящённого юбилею СССР.

А летом 1982 года голоса «ливенок» можно было услышать по центральному радио в молодежной передаче «Юность». Запись ансамбля проходила в Ливнах, в районном Доме культуры. Были исполнены народные наигрыши, под аккомпанемент гармошек пела солистка ансамбля Г. Петрова, а руководитель ансамбля В. Демидов и старейший участник его И. А. Огороков дали интервью.

В 1982 году коллектив ансамбля насчитывал в своих рядах 25 человек, в его ряды влились новые талантливые музыканты, в числе которых были Сергей Трубников, Татьяна Подрядчикова, Марина Жердева¹.

«Ливенки» звучали в Калмыкии

В 1983 году ансамбль «Ливенские гармошки» по путевке ЦК ВЛКСМ и Министерства культуры РСФСР гастролировал с концертами в Калмыцкой АССР.

Окружающая обстановка для ливенцев была необычной. Степь... Куда не кинешь взгляд – необъятные просторы. Лишь через полсотни-сотню километров промелькнет в окне автобуса пасущаяся отара овец или небольшой табун лошадей, добротное жилье скотовода с кошарой и, как бы перегоняя друг друга, по всей степи – телеграфные столбы. Таким предстало перед глазами участников ансамбля «Ливенские гармошки» калмыцкое степное раздолье, воспетое еще в стихах А. С. Пушкина, накануне исторического юбилея. В 1984 году планировалось празднование 375-летия добровольного присоединения Калмыкии к России.

Народы-братья! Да, воистину так, об этом свидетельствовали первая и последующие встречи ансамбля с калмыцким народом, с местным зрителем. Радужный прием в

¹ «Знамя Ленина», газета, г. Ливны, 14.12. 1982 г.

обкоме ВЛКСМ, душевная беседа с первым секретарем В. Бембаевым, работниками обкома. Обмен сувенирами, слова приветствия, утверждение концертного маршрута ансамбля.

Первоочередной задачей являлось выступление перед мелиораторами Всесоюзной ударной комсомольской стройки – оросительной системы Сарпинской низменности. Проблема воды, проблема орошения степи – проблема номер один в Калмыкии. Тысячи комсомольцев, юношей и девушек со всего Советского Союза по зову партии и комсомола приехали тогда в Калмыкию решать эту задачу. В этом ливенцы убедились, встретившись в поселке «Водник» с молодыми строителями-мелиораторами. Беседы, знакомства, обмен адресами и, конечно, концерт. Шквал аплодисментов, цветы, улыбки.



Коллектив ансамбля «Ливенские гармошки» в Калмыкии. 1983 г.

И снова в путь по бескрайней калмыцкой степи. Представитель обкома ВЛКСМ Александр Хейчиев свозил музыкантов к овцеводам, с гордостью рассказывая при этом об овцеводстве – основной отрасли животноводства республики. В том году поголовье овец в Калмыкии составляло более 5 миллионов овец. Традиционная историческая профессия каждого жителя республики – овцевод.

Побывали в совхозе «Чилгир», что в переводе на русский язык означает «прозрачный». Поселок хозяйства – историческое место для калмыцкого народа. Здесь в 1920 году состоялся I съезд Советов Калмыкии. На центральной усадьбе совхоза «Ливенские гармошки» выступили перед жителями степи со своими песнями, плясками, наигрышами.

Ансамбль за 10 дней пребывания на гостеприимной калмыцкой земле дал 9 концертов для строителей Всесоюзной ударной комсомольской стройки. В завершение визита в Калмыцком обкоме ВЛКСМ ливенцев наградили грамотами и сувенирами за творческие успехи, за пропаганду русской народной музыки. А В.М. Демидову в 1984 году было присвоено звание «Заслуженный работник культуры РФ».

ХII Всемирный фестиваль молодежи и студентов в Москве

Еще один звездный час «Ливенских гармошек» пришелся на ХII Всемирный фестиваль молодежи и студентов в Москве (1985 г.). Участие ансамбля в гала-концерте в Лужниках – несомненное подтверждение престижа и мастерства ансамбля.



ХII · МОСКВА · 1985

Эмблема фестиваля

Как шел народный коллектив к своему звездному часу? Руководство ансамбля понимало, что в предстоящем большом плавании его кораблю не обойтись без хорошего штурмана. Дружба с орловским композитором Е.П. Дербенко позволила выйти на желанный профессиональный уровень. Истинный любитель фольклора – Евгений Петрович написал наигрыши на местные темы. Созданная в ансамбле вокальная группа исполняла песни Дербенко и обработанные им произведения других авторов. Инструментальные пьесы композиционно выдерживались так, чтобы прозвучал каждый народный инструмент: ложки, балалайка, трещотки. Вечно жизнерадостные, развивали тему 14 «ливенок». Одна из них – рояльная, где надо усиливала аккомпанемент своим густым басом. Дерзко, пронзительно врывались в стройный хор более солидных по звучанию родственниц, две пикколо.

К фестивалю была подготовлена одна из последних творческих удач коллектива – «Песня о «ливенке» Е. Дербенко. В ней очень непосредственно и точно передаются мотивы местного фольклора. Специально для «Ливенских гармошек» композитор обработал свою «Красную конницу». Эта песня в 1982 году получила первую премию на конкурсе военно-патриотической музыки в Москве. Именно Дербенко помог ввести песню в репертуар ансамбля, чтобы она звучала самобытно и соответствовала стилю коллектива¹.

В Москву ансамбль выехал в конце июня, за месяц до открытия фестиваля. Отъезду из Ливен предшествовала проверка музыкантов органами КГБ на соответствие каждого участника ансамбля стандартным требованиям к моральному облику советского человека. Такие проверки, кстати, проходили все граждане страны, выезжавшие по туристическим путёвкам за границу СССР. Не обошлось без казусов. Один из участников ансамбля экзамен КГБ не сдал. Такие требования предъявлялись не только к ливенцам.

¹ «Знамя Ленина», газета, г. Ливны, 13.07. 1985 г.

В ходе подготовки «за 101 километр» были временно выселены из Москвы все неблагонадежные элементы.



1985 г. Москва. Лужники.
Фото с И. Кобзоном (пятый слева) на память



1985 г. «Ливенские гармошки» в Москве
на XII Всемирном фестивале молодежи и студентов

Прибывшие в Москву ливенцы время, остававшееся до начала фестиваля, посвятили участию в заключительных мероприятиях Всесоюзного смотра самодеятельного художественного творчества, посвященного 40-летию Победы советского народа в Великой Отечественной войне и репетициям гала-концерта советской делегации на XII Всемирном фестивале молодежи и студентов.

Напомним, что наряду с XII Всемирным фестивалем молодежи и студентов, в 1985 году в Москве проходил заключительный этап Всесоюзного смотра самодеятельного художественного творчества, посвященный 40-летию Победы советского народа в Великой Отечественной войне.

Начался он ещё в октябре 1983 года. Смотра сотоал из конкурсов самодеятельных коллективов, праздников песни и музыки, марш-парадов духовых оркестров. В смотре участвовало более 30 млн. человек. Он включал в себя и участие самодеятельных коллективов в культурном обслуживании населения.

Ансамбль «Ливенские гармошки» стал лауреатом этого конкурса, а все участники ансамбля были награждены медалями лауреатов всесоюзного конкурса. И, уже в качестве победителей смотра, ливенцы совершили несколько поездок в трудовые коллективы Москвы, знакомя их со своим искусством.

Но продолжались и репетиции в Лужниках, во время которых ливенцы иногда встречались со знаменитыми советскими актёрами-участниками фестивального гала-концерта, среди которых были В. Леонтьев, И. Кобзон, С. Ротару и др.

XII Всемирный фестиваль молодежи и студентов прошел с 27 июля по 3 августа 1985 года. В нем приняли участие 26 000 человек из 157 стран мира. Лозунг фестиваля – «За



Медаль лауреата

антиимпериалистическую солидарность, мир и дружбу». Символ фестиваля – кукла «Фестивальная Катюша». Политическая задача фестиваля заключалась в показе положительных сторон жизни советского общества. В политическую программу фестиваля входили следующие вопросы: установление нового международного экономического порядка, обсуждение проблемы экономической помощи отсталым и развивающимся странам, борьба с нищетой и безработицей, охрана окружающей среды.

2 августа, седьмой день фестиваля, был посвящен Союзу Советских Социалистических Республик – стране-хозяйке Всемирного фестиваля. В этот день по программе фестиваля в Москве состоялось множество мероприятий. А в 19.00 во Дворце спорта Центрального стадиона имени В. И. Ленина в Лужниках начался большой гала-концерт советской делегации.



1985 г. Москва. «Ливенские гармошки» на ВДНХ

Первую песню – вокально-хореографическую поэму «Родная земля» – участники концерта посвятили России. На гигантском киноэкране началось представление – открытие фестиваля, смеющиеся молодые лица и вскинутые в приветствии руки.

...Зал погрузился в полутьму. На экране – новый день. Гуслиар из глубины веков вел рассказ-песню, но ее прервал колокол тревоги – вставай, Русь, против захватчиков! Авторы «нарисовали» перед зрителями умные картины жизни нашего государства. Новая веха – Октябрьская революция. Годы первых пятилеток и



«Фестивальная Катюша»



Фестивальный пропуск участника ансамбля Ю.В. Плясова

их жизнеутверждающий оптимизм. Колокол тревоги снова ударил в набат – Великая Отечественная война, ворвавшаяся в зал грохотом пушек, разрывом снарядов и топотом солдатских сапог. На киноэкране – документальная хроника. Песня Александры Пахмутовой и Николая Добронравова «Поклонимся великим тем годам» прозвучала как реквием. Авторы показали гуманность и миролюбие советского солдата. Вторая часть была посвящена миролюбивому народу, небезразличному к будущему планеты. В этом

представлении выступил и ансамбль «Ливенские гармошки»¹.

На фоне засилья эстрадных «однодневок», подчас непредсказуемых колебаний «хит-моды», даже для гостей и участников фестиваля с весьма удаленными от народной песни интересами выступление «Ливенских гармошек» оказалось приятным сюрпризом.

Вот таким предстал ансамбль «Ливенские гармошки» перед участниками XII Всемирного фестиваля молодежи и студентов в Москве, съехавшимися в нашу столицу со всего мира².

На волне перестройки

Наступил 1987 год, который, как потом оказалось, был последним юбилейным годом Советской власти. 70-летие Великого Октября, отпразднованное в ноябре, теперь уже исторической общностью – советским народом, стало последней круглой датой Великого государства, созданного руководящей политической партией. Однако, тогда предвидеть крах СССР мало кто мог, а на бытовом уровне этой мысли ни у кого не было.

Руководство страны, партия вели поиск путей придания динамики развитию страны. Это не очень получалось. Ибо, как всегда, в этом судьбоносном деле царствовали волюнтаризм верхов и безразличие низов.

В этом же году состоялся Второй всесоюзный фестиваль народного творчества, посвященный 70-летию Великой

Октябрьской Социалистической революции. Художественные коллективы и исполнители состязались за лучшее воплощение в народном творчестве темы труда советского рабочего класса и колхозного крестьянства.

На фестивале выступали различные музыкальные, театральные, танцевальные коллективы. В рамках мероприятий проходили различные выставки народного творчества, в том числе прикладного искусства.

Фестиваль проходил в 1986–1987 годах в духе перестройки, почти целиком на местах.

Запомнились Всероссийский праздник народной песни в Кирове, Все-российский праздник народной музыки в Новосибирске.

«Ливенские гармошки» выступали в Новосибирске. Там собрались лучшие само-деятельные кол-лективы со всей России. Они показывали своё мастерство на

сцене Новосибирского государственного академического театра оперы и балета. Музыкальным руководителем представления был народный артист РСФСР, лауреат премии Ленинского комсомола Н. Калинин, хорошо знакомый ливенцам по совместным выступлениям с народным



За творческие достижения и активную пропаганду самодеятельного искусства ПРИКАЗЫВАЮ: ОБЪЯВИТЬ БЛАГОДАРНОСТИ НАГРАДИТЬ ДЕНЕЖНОЙ ПРЕМИЕЙ ПО 50 РУБЛЕЙ лауреатов II Всесоюзного фестиваля народного творчества, посвященного 70-летию Великой Октябрьской Социалистической революции – участников Российского заключительного концерта в Кремлевском Дворце съездов и празднования Дней Москвы 17–20 сентября 1987 г.

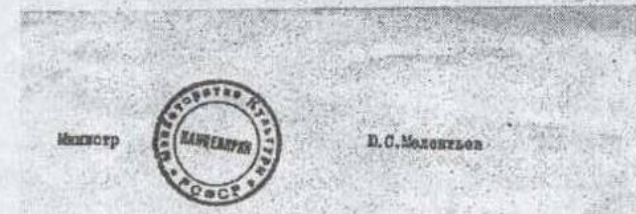

Выписка из Приказа Министра о награждении лауреатов

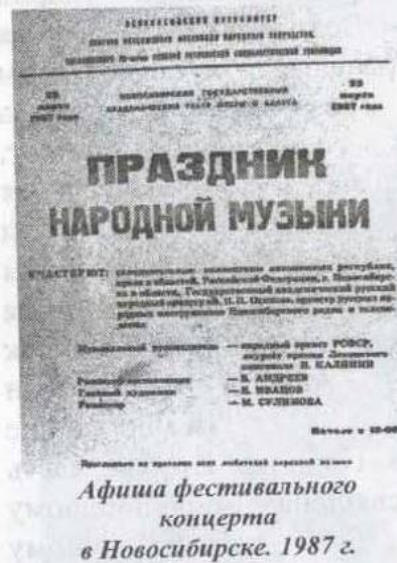

¹ <http://vkomsomole.ru/news/874--xii->

² «Знамя Ленина», газета, г. Ливны, 13.07. 1985 г.

оркестром им. Н.П. Осипова, руководителем которого он являлся.



В Новосибирске ансамбль завоевал лауреатское звание и его выступление было включено в программу концерта лауреатов Второго всесоюзного фестиваля народного творчества, который проходил в Москве в Кремлёвском Дворце съездов с 17 по 19 сентября 1987 года.

Всем лауреатам Второго всесоюзного фестиваля народного творчества приказом Министра культуры РСФСР от 20.09.1987 г. персонально была объявлена благодарность и вручены персональные денежные премии в размере 50 рублей.

Сирийские гастроли

В феврале 1988 года «Ливенские гармошки» по направлению ЦК ВЛКСМ выехали в Сирию. Это были гастроли с участием только одного ливенского ансамбля, в отличие от предыдущих поездок за границу, когда ливенцы выезжали в составе делегации, состоявшей из нескольких художественных коллективов. На этот раз «Ливенские гармошки» в одном лице представляли в арабской республике всю страну – СССР. В то время сирийско-советские культурные связи базировались, главным образом, на соглашении о культурном сотрудничестве между Сирией и Советским Союзом, подписанным 19 августа 1962 г., которое предусматривало развитие и укрепление взаимодействия между двумя странами во всех сферах общественной жизни.



Вид на Дамаск из гостиницы,



Алеппо. Цитадель



Алеппо. На экскурсии в одном из древних храмов

*1988 г. Ливенцы в Сирии
(Фото из архива Ю. Плясова)*

Культурное сотрудничество намечалось в различных областях: между культурными, научными, историческими и художественными музеями; обмен художественными выставками, музыкальными, театральными и другими художественными коллективами; проведение кинофестивалей, обмен артистами и другими деятелями искусства; перевод и публикация книг по литературе, науке и технике.

Отношения между Сирией и Советским Союзом в экономической и культурной областях в 1970-80-е годы получили некоторый динамизм, были достигнуты определенные успехи. Свой вклад в это межгосударственное сотрудничество внесли и ливенцы. Ансамбль пробыл в Сирии почти две недели и за это время дал более десяти концертов, которые прошли с большим успехом. Ливенцы выступали в городах Алеппо, Пальмира, Латакия, Хомс, Дамаск, сельских селениях, на военных базах советских войск в Сирии. Познакомились ливенцы и с древностями Сирии¹.

На столетии ансамбля В.В. Андреева

Ещё до поездки в Сирию, в оставшиеся после участия в заключительном концерте лауреатов II Всесоюзного фестиваля народного творчества недели 1987 года, ансамбль «Ливенские гармошки» начал готовиться к участию в смотре народных коллективов, посвященном столетию создания Василием Васильевичем Андреевым первого оркестра русских народных инструментов. Смотри должен был состояться в марте 1988 года в Москве. Кстати, в 1897 году композитор В.В. Андреев специально для гармошки создал вальсы «Гармоника» и «Прощание с Кавказом».

Первый тур смотра прошел в Ливнах в декабре 1987 года, второй – в Орле в январе следующего года, а в марте – в Москве, куда отобрался ливенский ансамбль, состоявшая Всероссийская декада народной музыки «Музыка – душа твоя, Россия»².

¹ <http://5fan.ru/wievjob.php?id=75625>: «Социалистическая индустрия», газета, М., 02.03.1988 г.

² «Орловская правда», газета, г. Орел, 20.12.1987 г.

Всероссийская декада была посвящена 100-летию русского народного оркестра, созданного выдающимся энтузиастом русской народно-инструментальной музыки, талантливым балалаечником и дирижером В. В. Андреевым.



Белорусский ансамбль В.В. Андреева. Начало 1900-х гг.

В декаде приняли участие профессиональные оркестры и ансамбли русских народных инструментов, оркестры и ансамбли высших и средних учебных заведений культуры и искусства и самодеятельные коллективы, лауреаты II Всесоюзного фестиваля самодеятельного творчества РСФСР.

В программе были сольные выступления профессиональных оркестров, концерты – «Играют дети», «Музыка – душа твоя, Россия», творческие встречи, научно-практические конференции.

Ливенцы в Москве не только выступали, но и смогли познакомиться с творчеством лучших коллективов исполнителей русской народной музыки. Среди этих коллективов был ансамбль русских народных инструментов «Калинка» из Ростова-на-Дону. Ливенцам пришелся по душе их номер «Светит месяц». А позже они познакомились с руководителем коллектива доцентом Ростовского музыкально-педагогического института Владимиром Ушениным, домристом ансамбля Петром Васенко. Условились вести с ним дружескую переписку.

В один из дней декады ливенцы участвовали в гала-концерте, в котором на сцену выходили: государственный академический русский народный оркестр им. И.П. Осипова, русский народный оркестр «Баян» и квартет «Сердца четырех». А в зале им. Чайковского ансамбль предложил на суд слушателей «Ливенские страдания». Душевной теплотой, искренностью была отмечена игра на «ливенке» Ивана Шебанова во вступительной части «Ливенских наигрышей» Е.П. Дербенко. Он сумел воплотить всю душу наших ливенских мелодий, высокую поэзию родного края. Потом вместе с ансамблем саратовских гармошек «Волгари» «Гармошки» сыграли «Барыню». Вначале мелодия звучала нескоро, с лукавинкой. Потом темп постепенно ускорялся, перешел в лихую плясовую. Совместное выступление вызвало бурные аплодисменты.

В дни Всероссийской декады народной музыки – «Музыка – душа твоя, Россия» ансамбль показал и мастерство, и вдохновение, как это бывает у истинно народных талантов.

Выступление Москве прошло с большим успехом. Ливенцы доставили много радости людям, их встречали с цветами, теплотой и вниманием. До вокзала их провожал директор заключительного концерта Э.Б. Фарбек. От него участники ансамбля слышали много лестных слов, он отметил дисциплину коллектива, его самобытность, пожелал дальнейших успехов. Однако радужное настроение артистам несколько подпортили ливенские организаторы их поездки. Приехав в Орел, участники ансамбля к своему недоумению не обнаружили автобус, на котором они должны были ехать в Ливны. Его просто напросто не удосужились. Добирались до дома артисты со всем реквизитом, инструментарием, костюмами, кто как смог¹.

«Ливенские гармошки» на фестивале фольклора

Однако долго отдыхать от предыдущей поездки в Москву артистам ансамбля не довелось. Их пригласили участвовать в намеченном на август 1988 года Международном фольклорном фестивале. Надо было готовиться к очередной поездке в Москву.

Время пролетело быстро, и с 12 по 16 августа ансамбль «Ливенские гармошки» был участником первого и, как оказалось, последнего, Международного фольклорного фестиваля, проходившего в Москве. На этом международном форуме, концерты которого

проходили на ВДНХ, в усадьбе Коломенское и ЦПКиО им. Горького, показали свое мастерство 3500 исполнителей из СССР и 21 страны мира.

«Ливенским гармошкам» было доверено защищать честь нашей страны на этом празднике, яркие краски, дружественная атмосфера которого надолго остались в памяти ливенцев. Цель фестиваля – внести вклад в борьбу за мир была достигнута. А ливенцы гордились тем, что сделали свой вклад в дело укрепления мира на всей планете.

В этом же году ансамбль участвовал в торжествах, посвященных юбилею И. С. Тургенева, в Колонном зале Дома Союзов в Москве и дал около тридцати концертов в селах Ливенского района.

Успехи ансамбля были бы невозможны без ветеранов ансамбля: Натальи Ивановны Заграевой, Петра Илларионовича Мишина, Владимира Михайловича Шарыкина и, конечно же, без мастера-гармошечника



¹ «Знамя Ленина», газета, г. Ливны, 06.04. 1988 г.



Афиша фестиваля. 1988 г.

Константина Федоровича Кудрявых. Именно благодаря его усилиям ливенка еще жила.

Надо сказать, что не отставало от старших и среднее поколение ансамбля. Здесь можно отметить Сергея Трубникова, Юрия Бахтина, Наталью Анисимову, которые с энтузиазмом и большой творческой энергией подходили к репетициям.

Хорошие надежды подавали молодые артисты, пришедшие в коллектив в 1987 году. Это: Сергей Павлов (балалайка), Надежда Хромова (домра), Игорь Горностаев.

Впереди у ансамбля был юбилейный год – 25-летие основания коллектива, и обширная гастрольная программа. В этой программе были запланированы и выступления в деревнях и сёлах Ливенского района. А это было сделать подчас не легче, чем выступить на сцене какого-то столичного дворца.

Участникам ансамбля запомнился такой случай. В середине 1980-х им предстояло выступить в деревне Окунёвы Горы

Ливенского района. Концерт был зимой, дорогу сильно замело. Музыкантам пришлось периодически вытаскивать автобус. Добирались до места долго. Вместо 21 часа приехали примерно в 23 часа, но люди не разошлись, зал был заполнен зрителями. Концерт состоялся. Но какой ценой?

«Ливенки» – лауреаты премии Ленинского комсомола

И вот наступил 1989 год. Ровно четверть века назад Валентин Иванович Занин основал ансамбль «Ливенские гармошки», а потом заложил основу популярности и славы ансамбля в СССР и за его пределами.

Достойным продолжателем его дела стал В.М. Демидов, под руководством которого в последующие годы репутация коллектива из Ливен только росла.

И вот, в канун юбилея ансамбля, в октябре 1989 года, в Ливны пришло радостное известие о том, что за большой вклад в эстетическое воспитание молодёжи и пропаганду самодеятельного художественного творчества ансамблю «Ливенские гармошки» присвоено звание лауреата премии Ленинского комсомола.

Поход за премией Ленинского комсомола руководство ансамбля начало ещё в 1987 году. Тогда после очередных успехов ансамбля были подготовлены документы для рассмотрения в ЦК ВЛКСМ на предмет присвоения «Ливенским гармошкам» комсомольской премии. Но как у нас это зачастую бывает, документы затерялись на согласовании в обкоме ВЛКСМ.



Знак лауреата премии
Ленинского комсомола

«Куманек, побывай у меня». Была разучена музыка украинского народного танца «Гусачок» в обработке аккомпаниатора ансамбля Ю. Плясова.

Надо отметить, что в 1989 году Министерство связи СССР выпустило в обращение в серии декоративно-прикладного искусства несколько марок с изображением музыкальных инструментов. На одной из них, наряду с ложками, жалейкой, гусями и балалайкой, была изображена ливенская гармошка.

Игры доброй воли

Летом 1994 года в Санкт-Петербурге проходили Игры доброй воли. Напомним, что это было.

Игры доброй воли были созданы как альтернатива Олимпийским Играм после бойкота США и других западных стран Олимпийских Игр в Москве в 1980 году из-за вторжения СССР в Афганистан и ответного бойкота СССР Олимпиады в Лос-Анджелесе в 1984 году в США. Девиз Игр – «От дружбы в спорте – к миру на Земле!».

Первые Игры состоялись в Москве (СССР) в июле 1986 года. Летние Игры доброй воли 1994 года были третьими по счёту и проходили в Санкт-Петербурге с 23 июля по 7 августа 1994 года. В рамках Игр

проходили состязания в 24 видах спорта.

На этом международном спортивном форуме побывал и ансамбль «Ливенские гармошки». Ему была оказана высокая честь – выступление ливенских музыкантов включили в праздничную церемонию открытия Игр.

А получили приглашение ливенцы на этот праздник спорта не случайно. Конечно, в этом была и доля везенья, но везёт тому, кто везёт. Ведь за тридцать лет своего существования (в

1994 году «Ливенским гармошкам» исполнялось 30 лет) ансамбль снискал себе славу самобытного, истинно русского, народного коллектива, творчество которого олицетворяло саму Россию.

А дело было весной. В тот день, когда ансамбль «Ливенские гармошки» выступал на областном смотре-конкурсе художественной самодеятельности, на концерте присутствовали представители организационного комитета Игр. Они как раз формировали тогда культурную программу. Ансамбль им приглянулся, и они включили его в состав делегации представителей культуры Орловской области.

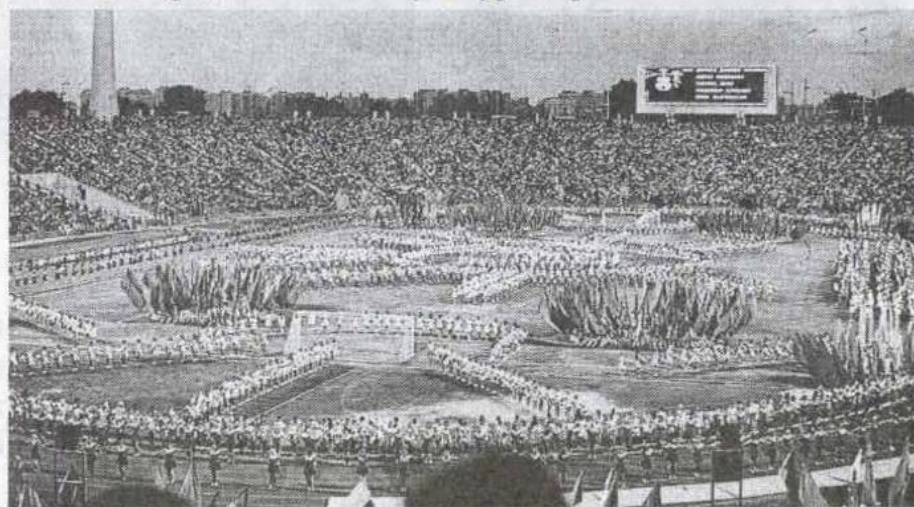

23.07.1994 г. На открытии 3-х Игр доброй воли. Стадион им. Кирова

23 июля 1994 года на стадионе им. Кирова состоялась церемония открытия, на которой тогдашний Президент России Борис Ельцин объявил игры открытыми.

Ливенцы в числе 6 тысяч артистов, представлявших все регионы, вышли на футбольное поле стадиона им. Кирова. Ансамбль из Ливен работал вместе с музыкантами государственного академического оркестра им. Осипова под руководством Н.Н. Калинина.



*Значок участника
Церемонии открытия
3-х Игр доброй воли*

Ливенские гармонисты исполняли «Уральскую плясовую», «Смоленский гусачок» и другие народные мелодии, под которые шли хореографические номера.

Так «Ливенские гармошки» внесли свой маленький вклад в это незабываемое зрелище, восторг от которого непередаваем¹.



1994 г. Медаль 3-х Игр доброй воли. С.-Петербург

А на память ливенцы получили значки участников открытия 3-их Игр доброй воли. Кстати, здесь они первыми из простых ливенцев вживую лицезрели первого Президента России Б. Ельцина, которого до этого видели только по телевизору.

Тридцать лет на сцене

А в конце 1994 года ансамбль «Ливенские гармошки» отмечал своё 30-летие. Надо ли говорить, что на юбилейном бенефисе прославленного коллектива в районном Доме культуры яблоку негде было упасть.

В день юбилея руководитель «Ливенских гармошек» В. М. Демидов, с благодарностью говорил о своих наставниках, тех людях, кто изначально создавал творческое лицо ансамбля,

¹ «Ливенская газета», газета, г. Ливны, 17.08.1994 г.

помогал молодым музыкантам познать своеобразный нрав «ливенок».

В ответ на поздравления музыканты-ветераны В.М. Шарыкин, Г.И. Мишин, Н.С. Хромов, С.И. Кистровский взяли в руки инструменты, и полились знакомые наигрыши.

Восхождение самодеятельных исполнителей все эти годы подкреплялось сотрудничеством с профессиональными музыкантами. Дружба с орловским композитором Е.П. Дербенко сыграла положительную роль в творческих поисках коллектива, позволила выйти на более высокий уровень, и композитор просто не мог не приехать на юбилей коллектива, с которым сотрудничал к тому времени около двух десятков лет.

К юбилею Е.П. Дербенко приготовил сюрприз. Впервые в исполнении ансамбля «Русский сувенир», руководимым композитором, звучали на ливенской сцене новые инструментальные пьесы, написанные специально для «Ливенских гармошек». Кроме народных мелодий, композитор предложил обработку классических произведений: «Богатырские ворота» М. Мусоргского, ретровальс, «Турецкий марш» Моцарта, пьесу Паганини. Среди почетных гостей был на празднике «крестный отец» «Ливенских гармошек» мастер Константин Федорович Кудрявых.

Два с половиной часа длилась концертная программа в честь юбилейной даты. Выступали коллективы балетной студии, ансамбль современного бального танца, вокальная группа РДК, Успенский кукольный театр, «Моногаровские ложкари». Завершили программу сами «Ливенские гармошки»¹.

¹ «Ливенская газета», газета, г. Ливны, 09.12.1994 г.

На юбилее Москвы

После известных событий 1991 года внимание к художественной самодеятельности, к народному творчеству на любительской основе значительно упало. Не стали исключением и «Ливенские гармошки». Из-за недостатка финансирования, концертная деятельность ансамбля стала менее активной.

Но она продолжалась. В 1997 году Москва широко праздновала своё 850-летие. Была даже учреждена госнаграда – медаль «В память 850-летия Москвы». В столице проходили Дни культуры различных субъектов Федерации.

Орловщине было предоставлено право первой провести Дни культуры, посвященные знаменательной дате – 850-летию г. Москва. И тут вновь вспомнили о ливенском ансамбле гармонистов. В рамках большой программы, состоявшейся с 21 по 23

февраля 1997 года, в столице выступил ансамбль «Ливенские гармошки».

Участников из Орловской области набралось около шестисот. Ливенцы, с огромным желанием и ответственностью готовившиеся к Дням культуры, восприняли приглашение как весьма почетное и значимое.

В составе ансамбля перед московской публикой предстали старейшины коллектива Н. Заграева, В. Шарыкин, С. Трубников, Ю. Зрякин, Ю. Малютин и молодые музыканты.



ВСЕ МОСКОВСКОЕ ЦЕНТРАЛЬНОЕ ВЫСТАВОЧНОЕ ДАМ "И И В И И"
15 ФОНОВЫЙ КОМПЛЕКСНЫЙ ДАМ АННО А.А. ЗАБЕЛСКОГО
1500 ФОНОВЫЙ ГОСУДАРСТВЕННЫЙ СТАДИОНОВЫЙ ПЛАЦЬ ТРАКТ МОСКВА



1997 г. День города Москва.
Слева направо: начальник Управления культуры Ливенского района Л.А. Беляева, Т. Подрядчикова, Н. Сафонова и Г. Петрова с артистами из Пензы



1997 г. Дни культуры Орловской области в Москве. Зал им. Чайковского.
Слева направо: Н. Заграева, В. Демидов, Е. Дербенко, Л. Беляева



1997 г. День города Москва. «Ливенские гармошки» на ВВЦ

Ярким, зрелищным и красочным было открытие Дней культуры Орловщины в Центральном выставочном зале «Манеж», где присутствовали члены Правительства РФ и Совета Федерации, депутаты Государственной Думы, известные политические деятели, актеры театра и кино и т.д. Министр культуры РФ Е.Ю. Сидоров, мэр Москвы Ю.М. Лужков и глава администрации Орловской области Е.С. Строев перерезали символическую ленточку, и... под перезвон колоколов начался праздник.

Композицию многочисленных выставок, где была представлена многогранная культурная жизнь Орловского края, можно было выразить словами «Здесь русский дух! Здесь Русью пахнет!»

Особое внимание было приковано к «избам ремесел», где мастера и мастерицы показывали плетение кружев, вышивку, изготавливали гончарные изделия, игрушки и т.п. В этом славном ряду демонстрировались ливенские гармошки, сделанные К. Кудрявых, И. Заниным (отцом В. Занина – первого руководителя ансамбля). Гости «Манежа» рассматривали их с любопытством и задавали немало вопросов.

Здесь же, в «Манеже», состоялся концерт, в котором участвовал самодеятельный ансамбль из Ливен. Но главное событие для ансамбля «Ливенские гармошки» произошло на следующий день: в престижном концертном зале им. П. Чайковского, где мечтают выступить многие музыканты, состоялся авторский вечер Заслуженного деятеля искусств России Е. Дербенко. В первом отделении весело и задорно звучала написанная им «Ливенская кадрили». А композитору Л.А. Беляева – начальник управления по культуре и искусству администрации Ливенского района от имени ансамбля вручила ливенскую гармошку с красивой инкрустацией и звонким «голосом», сделанную для такого случая мастером К.Ф. Кудрявых.

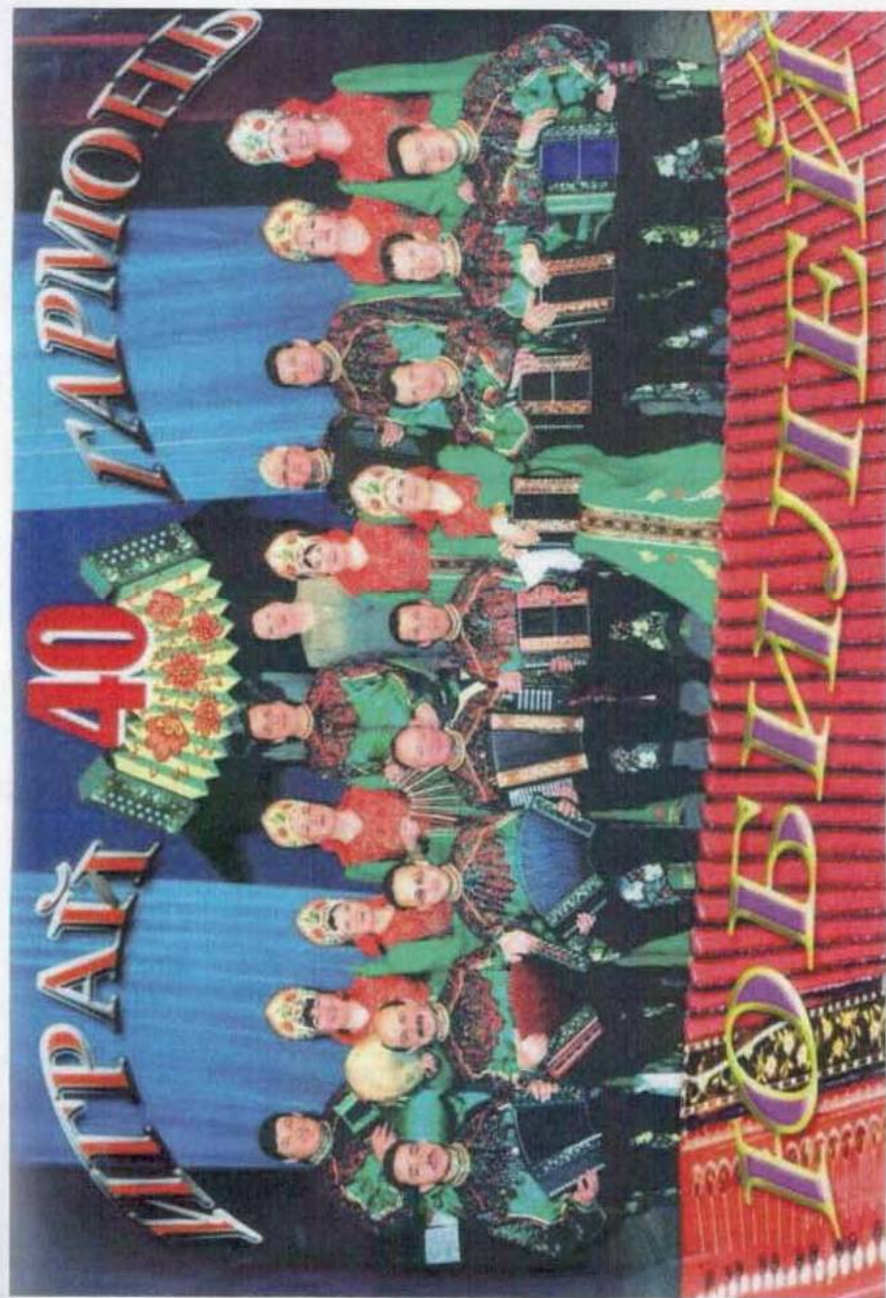

2004 г. Ансамбль «Ливенские гармошки» в день своего сорокалетия

Чтобы оценить значимость этого выступления «Ливенских гармошек», приведём название исполнителей, участвовавших в концерте: Национальный академический оркестр народных инструментов России им. Н.Осипова, ансамбли: гусяров (г. Москва), «Наигрыш» (г. Орел), «Орловский сувенир» (г. Орел) и другие.

Дни культуры проходили 3 дня, но надолго запомнились ливенцам теплые и щедрые аплодисменты, которые дарили «Ливенским гармошкам» столичные зрители.

Выступления ливенцев произвели впечатление настолько яркое, что организаторы празднования 850-летия Москвы сочли нужным порадовать москвичей и гостей столицы в сентябре концертами ансамбля «Ливенские гармошки» на Дне города.

Это были трудные гастролы. Длительные репетиции на Ходынском поле выматывали ливенцев до изнеможения. А в праздничный день состоялось праздничное шествие по улицам Москвы, по Красной площади и новому Арбату. Артисты прошли 12 км, на ходу играли, пели, танцевали; яркое и красочное, наполненное музыкой зрелище длилось почти четыре часа. Участников приветствовала огромная масса народа, стоявшего на тротуарах. «Откуда вы?» – кричали зрители. «Орел», – отвечали ливенцы. «Ура! Орел, ура!» – восторженно ликовала толпа. На одном этапе ансамбль оказался как бы «в изоляции». Ливенцы отстали от шедших впереди, но зато «оторвались» от тех, кто шел за нами. Зрители прорвали цепь омовцев, охранявших путь участников шествия, и пели, плясали вместе с ними. Задорная мелодия гармошки-ливенки и живое звучание, в отличие от фонограмм ряда коллективов, раззадорили москвичей и многочисленных гостей праздника.

В Перовском парке состоялся полтора часовой концерт, где выступали и представители Орловщины – хореографический ансамбль «Радуга» и наш – «Ливенские гармошки».

А на следующий день гармошка звенела у фонтана «Дружба Народов» на ВВЦ. Но сначала тоже было шествие по территории выставки, а затем каждый коллектив выступал в определенном месте. В небо взмывали сотни красивых шаров, вокруг было море цветов, нарядные костюмы участников в национальном стиле, теплая сердечная атмосфера – таким оказался праздник на всех импровизированных сценических площадках.

От имени правительства Москвы ансамбль получил благодарственную грамоту за участие в юбилейных торжествах «Москва, Москва, люблю тебя, как сын». Музыкантам были вручены часы на память и билеты на заключительный концерт в Лужники.

Ливенцы подарили Москве свой талант, любовь к народному искусству, а вернулись с массой впечатлений, которые остались у них на всю жизнь¹.

Фестиваль «Гармоника – душа России»

В 2009 году народному ансамблю «Ливенские гармошки» исполнилось 45 лет. И эту дату коллектив отметил ярко и празднично. Седьмого ноября, в день, который считается днем образования ансамбля, «ливенки» выступали в Москве в концертном зале им. П.И.Чайковского, где проходил седьмой московский международный фестиваль «Гармоника – душа России».

Фестиваль «Гармоника – душа России» был посвящён памяти его художественного руководителя – заслуженного деятеля искусств России, доктора искусствоведения, профессора Альфреда Мирека, известного специалиста по истории гармоника, баяна и аккордеона, основателя Музея русской гармоника, носящего с недавних пор имя Альфреда Мартиновича.

¹ «Ливенская газета», газета, г. Ливны, 17.09.1997 г.

В фестивале участвовали более сотни музыкантов из России, Австрии, Франции, Германии, Финляндии, Белоруссии и Украины. На одной сцене, на равных, с одинаковым успехом, выступили как высокопрофессиональные музыканты, так и умельцы-самородки, самостоятельно освоившие народные традиции игры на инструменте.

Среди гостей фестиваля было немало знаменитостей с мировым именем – мастеров игры на гармошках, баянах и аккордеонах.

В фестивале приняли участие именитые ансамбли: «Ливенские гармошки», трио «Гармония», ансамбль гармонистов «Орловский сувенир» под руководством заслуженного деятеля искусств России композитора Евгения Дербенко.

Участие в заключительном гала-концерте на одной сцене с ведущими баянистами, съехавшимися в Москву со всего мира, стало настоящим подарком для участников ансамбля. Приглашение на столь масштабное и престижное в культурной жизни страны мероприятие «Ливенским гармошкам» пришло из департамента культуры Москвы, где, судя по всему, хорошо знают и помнят коллектив и его творчество. Не случайно ливенцев поздравили с юбилеем с такой «высокой» сцены.

В числе участников международного фестиваля были блистательные музыканты из Франции, Германии, Беларуси, Украины, а так же из Москвы, Воронежа, Сахалина и множества других уголков нашей необъятной России. Среди них было немало победителей престижных мировых конкурсов по баяну-аккордеону и даже чемпионов мира (!), виртуозно владеющих инструментом.

В составе нашей делегации был известный композитор Евгений Дербенко, творческий тандем «Ливенских гармошек» с которым сложился еще в начале семидесятых годов прошлого столетия.

Накануне поездки ансамбля в Москву Евгений Дербенко прислал ливенцам новую пьесу, которую им почти «с листа» пришлось исполнять на заключительном гала-концерте фестиваля. В результате коллекция наград «Ливенских гармошек» пополнилась хрустальным кубком и дипломом Седьмого Московского международного фестиваля. Дипломами были отмечены и некоторые участники ансамбля.

Участие в фестивале было не единственным выездом ливенок на большую сцену в 2009 году. В сентябре коллектив стал лауреатом Международного фольклорного фестиваля «Хотмыжская осень», проходившего в Белгородской области.

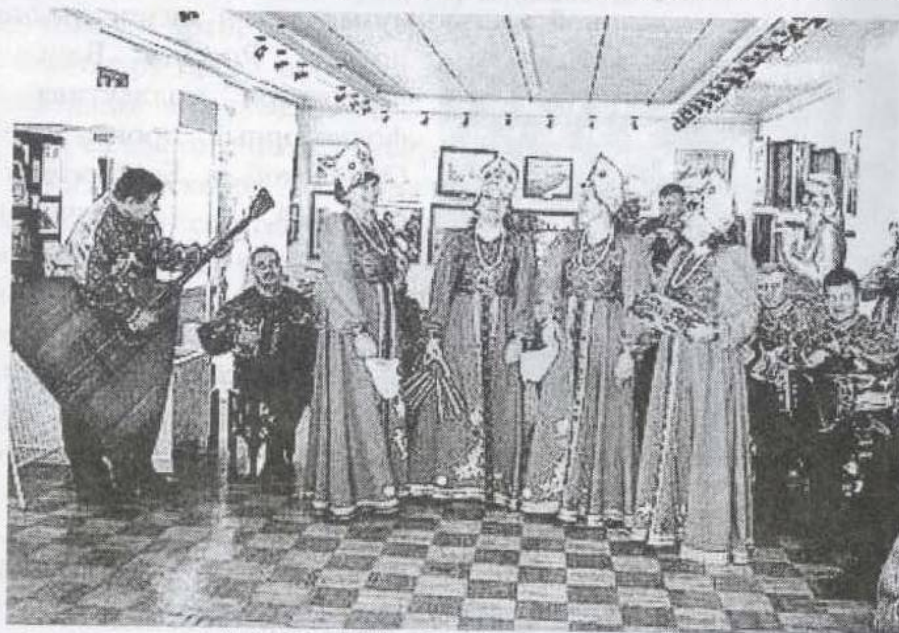

4 ноября 2009 г. В краеведческом музее

В родном городе коллектив ансамбля отметил свой юбилей концертом в ливенском краеведческом музее, на открытии экспозиции об истории создания, развития и творческом пути коллектива.

По окончании выступлений в краеведческом музее «Ливенские гармошки» направились в село Навесное.

А 25 ноября 2009 г. на доме, где жил основатель ансамбля «Ливенские гармошки» Валентин Иванович Занин, торжественно открыли мемориальную доску в его честь.

Ливенки на «Многоликой России»

В 2010 году в Орле с 19 по 21 ноября проходил региональный этап Всероссийского фестиваля-конкурса «Многоликая Россия». В фестивале приняли участие 16 регионов. Среди участников были коллективы из Белгорода, Тулы, Нижнего Новгорода, Пензы и других городов.

Выступали там и «Ливенские гармошки», которые являются неотъемлемой частью музыкальной жизни средней полосы России. Ведь в репертуаре коллектива – фольклорные произведения Орловской и Белгородской областей, Ливенского района, произведения российских композиторов, среди которых и выдающийся орловский композитор Евгений Дербенко, добившийся проведения конкурса в Орле.



*В.М. Демидов с наградами
фестиваля-конкурса
«Многоликая Россия».
Г. Орёл, 2011 г.*

Вечером 19 ноября на сцене Областного центра культуры открывали фестиваль орловские народные коллективы. А уже 20 ноября с утра и до позднего вечера свое творчество демонстрировали ансамбли и оркестры. Выступали как взрослые, так и детские коллективы.

Программа ливенского ансамбля была рассчитана на пятнадцать минут. Но, как только объявили, что выступают «Ливенские гармошки», ливенцы поняли, что пятнадцатую минутой они не отделаются. Так и получилось.

Но что самое интересное – сначала «Ливенские гармошки» вышли без гармошек. Первым номером выступала Галина Петрова под аккомпанемент, и основного состава ансамбля не было. Но потом вышел и весь состав, уже с гармошками.

Итоги конкурса обсуждались вечером того же дня. На следующий день точки были расставлены. После выступления на гала-концерте с номерами «Бубенцы» и «Барыня», «Ливенские гармошки» стали дипломантами фестиваля первой степени. Отдельного приза удостоились руководитель коллектива Виталий Михайлович Демидов «За профессиональное мастерство», и солистка ансамбля Галина Петрова «За артистизм».

Благодаря своей победе в конкурсе, ансамбль «Ливенские гармошки» обеспечил себе поездку на следующий этап конкурса «Многоликая Россия» в Москву¹.

И вот 12 декабря 2011 года в Москве в концертном зале им. Чайковского состоялся гала-концерт победителей Второго Всероссийского фестиваля-конкурса ансамблей национальных инструментов народов России «Многоликая Россия». Среди тех, кто выходил на сцену прославленного зала был и ансамбль «Ливенские гармошки» под управлением Виталия Демидова².

Ансамблю «Ливенские гармошки» – 50

К ноябрю 2014 года полвека прошло с того дня, когда свой первый концерт дал народный коллектив ансамбль «Ливенские гармошки». Как это было – читатель уже знает.

Где бы ни выступали «Ливенские гармошки» в эти годы, везде их принимали тепло, радостно. Исполнительское мастерство музыкантов коллектива всегда имело ошеломительный успех у публики. С особой теплотой к этому коллективу относились Людмила Зыкина и Валентина Толкунова.

¹ «Уездный город», газета, г. Ливны, 01.12.2010 г.

² «Уездный город», газета, г. Ливны, 14.12.2011 г.

Одна из побед ансамбля приходится на XII Всемирный фестиваль молодежи и студентов: участие ансамбля в гала-концерте в Лужниках. Через несколько лет после этого события последовало присуждение звания «Заслуженных работников культуры» Ю.В. Плясову (2000) и руководителю вокальной группы Г.В. Петровой (2006). В последние годы ансамбль принимал участие в трех Международных фестивалях народов славянской культуры. На протяжении 10 лет – в Международном фестивале «Троицкие хороводы», который ежегодно проходит в Орловском Полесье.

Одним из самых незабываемых моментов истории народного коллектива его участники по праву считают участие в VII Московском Международном фестивале «Гармоника – душа России», на котором «Ливенские гармошки» стали лауреатами, были приглашены на заключительный концерт в концертный зал имени П.И. Чайковского.

Культурную жизнь нашего города и района невозможно представить без народного коллектива ансамбля «Ливенские гармошки». Наверное, нет такого ливенца, который бы не слышал об этом коллективе, прославляющего наш край своими выступлениями в различных точках земного шара¹.

Загадка феноменального успеха народного инструмента, на котором играют ливенцы, не разгадана. Его хотят слушать и слушать и старшее поколение, и молодежь. «Ливенки» ежегодные участники областных фестивалей самодеятельного творчества, «Троицких хороводов» в Орловском Полесье, праздников народного творчества в Коломне. Белгородцы приглашают на свой фольклорный праздник «Хотмыжская осень». И повсеместно-неравнодушный прием – будь-то Кремлевский дворец съездов или степи и стройки Колмыкии, где тоже гастролеровали «ливенки».

Напомним, что за 50 лет ансамблю «Ливенские гармошки» не раз присваивалось звание «Народный коллектив», он стал Лауреатом премии Ленинского комсомола. Ансамбль

«Ливенские гармошки» трижды участвовал в международных фестивалях народов славянской культуры. Ансамбль стал дипломантом первой степени Всероссийского фестиваля-конкурса «Многоликая Россия», был отмечен наградами VII Международного фестиваля «Гармоника – душа России», который проводился под эгидой департамента культуры Правительства Москвы.

За активную жизненную позицию, талант и неугасающую энергию руководителя ансамбля «Ливенские гармошки» В.М. Демидова по достоинству оценило Правительство России. В 2012 году в номинации «Народная музыка» он стал Лауреатом премии Правительства Российской Федерации «Душа России»¹.

12 декабря 2012 года Виктору Михайловичу в Москве вручили диплом, нагрудный знак и премию. На церемонии награждения В. Демидов исполнил «Успенскую кадрили».

А указом губернатора

Орловской области

20 января 2014 года ансамблю «Ливенские гармошки» первым в Орловской области было присвоено звание «Заслуженный коллектив народного творчества Орловской области»².

Творчество «Ливенских гармошек» в год 50-летнего юбилея было отмечено и во всероссийском масштабе.



2012 г. В.М. Демидов (справа)
во время вручения премии
«Душа России»

¹ <http://opravda.ru/files/downloads/2007/02/150220077.pdf>

² «Уездный город», газета, г. Ливны, 29.01.2014 г.



Награды ансамбля «Ливенские гармошки» последних лет

Приказом Минкультуры РФ от 16.12.2014 года ансамблю «Ливенские гармошки», одному из первых в России было присвоено звание «Заслуженный коллектив народного творчества РФ». И в этом заслуга современного состава коллектива, его руководителя и его помощников. Много лет рядом с В.М. Демидовым работает его заместитель – Юрий Викторович Плясов, Заслуженный работник культуры РФ. Высокие профессионализм и любовь к своему делу позволяют ему успешно работать с освоением нового репертуара, подготовкой концертных программ, совершенствованием исполнительской культуры самодеятельных артистов.

Основной состав ансамбля в год его 50-летия состоял из старейших участников, отдавших десятилетия беззаветной преданности любимому делу. Это: Шарыкин Владимир Михайлович, Трубников Сергей Борисович, Малютин Юрий Сергеевич, Стаханов Сергей Александрович, Красова Наталья Алексеевна, Раздиров Михаил Михайлович, Подрядчикова Татьяна Алексеевна, Горностаев Игорь Валентинович, Шебанов Иван Алексеевич, Хромов Владимир Юрьевич и др. Украшением ансамбля была женская вокальная группа под руководством Заслуженного работника культуры России Галины Вячеславовны Петровой. «Ливенка» прочно занимала свою нишу в народной музыкальной культуре.

«Хотмыжская осень»

Ансамбль «Ливенские гармошки» регулярно приглашают в Белгородскую область на Международный фестиваль славянской культуры «Хотмыжская осень».

Основан он был 20 декабря 1996 года, когда в городе Белгороде на собрании Совета приграничных областей Беларуси, России и Украины 1997 год был провозглашен Годом единения славян. Уже весной 1997 года в селе Хотмыжск Борисовского района, расположенном в десяти километрах от украинской границы (Сумская область) состоялось открытие восстановленного Воскресенского

Храма и освящение его колокола Патриархом Московским и всея Руси Алексием II.

Начиная с 1997 один раз в два года, в сентябрьские дни, на живописном берегу реки Ворсклы, у стен Воскресенского Храма, собираются творческие любительские коллективы песни, танца и музыки.

Фестиваль проводится с целью сохранения и развития межнационального культурного сотрудничества и укрепления дружеских связей между славянскими народами, популяризации и развития самобытной музыкально-песенной, танцевальной, празднично-обрядовой культуры, изобразительного искусства и декоративно-прикладного творчества народов России и ближнего зарубежья.

В 2015 году, 19 сентября, в Борисовском районе Белгородской области состоялся юбилейный, X Международный фестиваль славянской культуры «Хотмыжская осень», в котором принял участие ансамбль «Ливенские гармошки». Он проходил в рамках 1000-летия преставления святого равноапостольного князя Владимира и 70-летия Победы в Великой Отечественной войне 1941-1945 гг.

Фестивальные мероприятия начались в Воскресенском храме, где Преосвященнейший Софроний, епископ Губкинский и Грайворонский, совершил Божественную литургию. По окончании Божественной литургии свои концертные номера белгородцам и гостям фестиваля представили более 30 творческих коллективов из Витебской, Гомельской, Минской, Могилевской областей Белоруссии, Белгородской, Воронежской, Липецкой, Орловской, Ростовской, Тамбовской областей России, Республики Крым, Ямало-Ненецкого автономного округа, городов Донецк и Луганск.

Ливенские гармонисты не затерялись в этом многообразии коллективов, а их выступление было тепло принято зрителями. И это не случайно. Границы и таможенные посты разделили славянские земли, но не разделили славянские души. Много общего у наших братских народов.



2013 г. Фестиваль «Хотмыжская осень»



2015 г. «Ливенские гармошки» на фестивале «Хотмыжская осень»

Вокальная группа

Украшением современного ансамбля «Ливенские гармошки» является женская вокальная группа. Но появилась она не вдруг. С самого начала существования ансамбля под его музыку пели песни и частушки Наталья Заграева и Раиса Занина, потом Галина Петрова и др.

Но это были солистки. И вот во время подготовки ансамбля к XII Всемирному фестивалю молодежи и студентов летом 1985 года было решено создать группу на постоянной основе. Руководителем группы стала лучшая певица ансамбля Галина Вячеславовна Петрова, позднее удостоившаяся звания «Заслуженный работник культуры».

Галина окончила Орловское музыкальное училище в 1979 году, преподавала в детской музыкальной школе, а вечерами занималась в «Ливенских гармошках». Голос Галины всегда восхищает зрителей своей чистотой и проникновенностью.

Под стать себе она подобрала и группу. В нее вошли Сафонова Нина Павловна, Подрядчикова Татьяна Алексеевна, Красова Наталья Алексеевна, Махонина Елена Викторовна. Все они получили среднее специальное образование в музыкальных училищах, преподавали в музыкальной школе. Дополнила группу Заграева Наталья Ивановна и Тарасова Светлана Ивановна.

Репертуар группы подбирали особенный. Это были песни о «ливенке»: «Играет в Ливнах Ливенка», «Ливенка», «Роза – белорозовая», «Матаня» и др. Песни о городе и родном крае. Зрители всегда с восторгом встречают и провожают группу певиц. Настоящей звездой стала Галина Петрова. Её выступления доставляют огромное удовольствие для зрителей, где бы она ни выступала: на сценах Москвы, Орла, Ливен, сельских Домов культуры или зарубежных паласов.



1970 г. Запись на орловском телевидении.
Солистки ансамбля Н.И. Заграева и Р.М. Занина



2016 г. Выступает вокальная группа ансамбля.
Слева направо: Г. Петрова, Н. Красова, С. Тарасова,
Т. Подрядчикова, Н. Сафонова

«Гармонь – мелодия души!»

Под таким названием 4 февраля 2017 года в ЦМ «Лидер» прошел вечер памяти, посвященный 90-летию со дня рождения известного ливенского музыканта, основателя ансамбля «Ливенские гармошки» и инициатора возрождения ливенской гармошки, как музыкального инструмента,



На «ливенке» играет
Максим Строев

Валентина Ивановича Занина.

В этот день зрительный зал был переполнен разновозрастной публикой, среди которой много профессиональных музыкантов, и, конечно же, любителей гармошки-ливенки.

Первыми на сцену вышли певица Галина Белоключевская и гармонист Максим Строев. Публика замерла от великолепной игры на гармонии

и мелодичного голоса певицы. Максим продолжал радовать публику виртуозностью исполнения «Яблочка» и других наигрышей на «ливенке», которые он играл и сидя, и стоя, держа гармошку на голове, на одной ноге, не прекращая и не сбиваясь с ритма.

Игра Максима не была каким-то откровением. Ведь в 2016 году, когда отмечалось 30-летие популярной телепрограммы «Играй, гармонь любимая», талантливый ливенский гармонист Максим Строев, лауреат многих всероссийских и международных конкурсов, фестивалей, успешно прошёл конкурсные отборы в Орле и Новосибирске и вошёл в «золотую десятку» гармонистов России. А после этого он принял участие в гала-концерте «Играй, гармонь! 30 лет в эфире», который состоялся в Государственном Кремлёвском дворце. Там Максим исполнил на ливенской гармошке «Ливенские страдания» в обработке своего учителя Евгения Дербенко.

Экскурс в историю возникновения гармошки-ливенки и подробный рассказ о коренных ливенцах Заниных вели на протяжении всего вечера Нина Канарская и Лилия Черенкова.

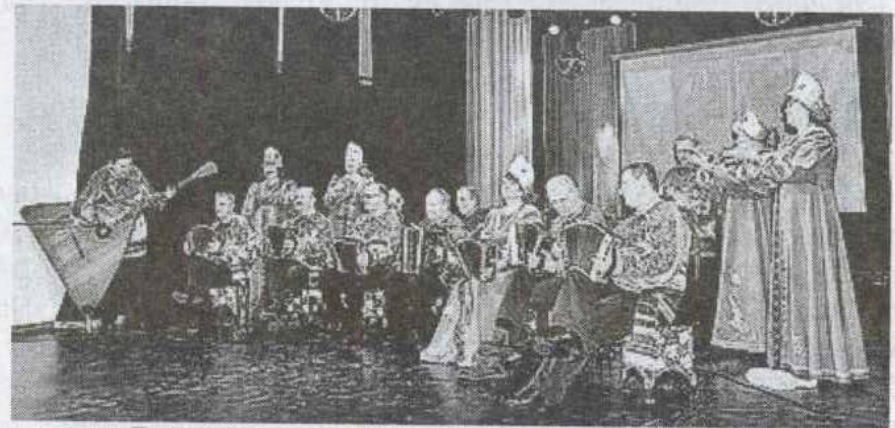

«Ливенские гармошки» играют на юбилее В.И. Занина.
ЦМ «Лидер». 2017 г.

Воспитанники Детской музыкальной школы № 2 вместе со своим руководителем Татьяной Алексеевной Подрядчиковой исполнили на «ливенках» несколько произведений известного орловского композитора Евгения Петровича Дербенко.

А когда перед публикой появился прославленный на весь мир коллектив «Ливенские гармошки» под управлением Виталия Михайловича Демидова, восторга зрителям не было предела. И тут зазвучали «Ливенские наигрыши», «Ливенские страдания», «Цыганочка», «Барыня». Усидеть на месте от такой музыки было очень трудно, поэтому зрители приплясывали, отбивая чечетку, сидя на месте.

Сюрпризом для собравшихся стало выступление внучки прославленного Валентина Ивановича Занина Инны Чурсиной, которая спела самую любимую песню бабушки и бабушки «На крылечке твоём...», потом «Одинокую гармонь». Она приехала из Мценска на этот вечер вместе с отцом Валерием Николаевичем Чурсиным, профессиональным гармонистом, и сыном Арсением.

Концертную программу дополняли танцевальные композиции в русском народном стиле в исполнении ансамбля

танца «Сюрприз» (рук. М. Мотина), студии народного танца «Веретено» (рук. Е. Брыкова). Красивые костюмы и великолепные постановки не могли не порадовать ливенцев. Особенно пришлось по вкусу премьеры танца «Русские забавы» в исполнении участников «Веретена»¹.

Будущее «ливенки»

О будущем «ливенки» и ансамбля гармошек начал заботиться еще В.И. Занин. Он в конце 1960-х-начале 1970-х годов создал и занимался с детским ансамблем в Доме пионеров. Пытался открыть в музыкальной школе класс «ливенки», написал самоучитель игры на «ливенке». Потом был перерыв. Обучением детей игре на «ливенке» в городе никто не занимался.

Но сегодня растёт новое поколение музыкантов, ливенских гармонистов. В детской музыкальной школе г. Ливны детей обучают преподаватели, опытные музыканты – старейшие участники ансамбля «Ливенские гармошки»: М.М. Раздиров и Т.А. Подрядчикова. Директор школы Ю.В. Плясов принимает меры по популяризации этнографического инструмента в школе. Дети оттачивают исполнительское мастерство в детском ансамбле гармонистов. Растёт смена старшему поколению. Младшая группа ансамбля «Ливенские гармошки» появилась ещё в конце 1990-х годов.

В детской музыкальной школе в учебном плане учащихся по классу баяна со второго класса идет ознакомление с ливенской гармошкой. Юные музыканты уже почувствовали красоту звучания «ливенки», радость от общения с благодарными зрителями, не перестающими удивляться прекрасному исполнению юных дарований. Детский ансамбль традиционно занимает призовые места в ливенских конкурсах. Так на фестивале «Соловушка» ансамбль был удостоен «Гран-при».



1970-е гг. Детский ансамбль ливенских гармошек ливенского Дома пионеров. Руководитель В.И. Занин



*Детский ансамбль ливенских гармошек «Ливенки»
Ливенской ДМШ*

¹ «Уездный город», газета, г. Ливны, 08.02.2017 г.



В 2014 году на Всероссийском конкурсе детского и молодежного творчества «Славься Отечество», проходившем в Курске, среди участников из Орловской, Курской, Воронежской, Брянской, Белгородской и других областей первое место досталось нашему детскому ансамблю «Ливенки».

Ансамбль принимал участие и в Международном конкурсе исполнителей инструментальной и хоровой музыки «Цвети Орловская земля», посвященный 65-летию Е.П. Дербенко. На этом конкурсе ансамбль был удостоен специального приза «За сохранение народных традиций».

Растит смену старшему поколению и еще один преподаватель – Максим Строев. Сам – прекрасный, заслуженный исполнитель-виртуоз на гармонии, он передает свое мастерство мальчикам – начинающим баянистам и гармонистам.



Участники детского ансамбля «Ливенка» Ливенской ДШИ
(слева направо): А. Мурзаков, Р. Сухомлинов, А. Звездун
(руководитель И.А. Шебанов)

Обучение детей игре на ливенской гармошке осуществляется и в Ливенской детской школе искусств (ДШИ). Здесь этим занимается старейший преподаватель школы и участник ансамбля «Ливенские гармошки» Иван Алексеевич Шебанов. В конце 2000-х годов он создал из

Награды молодых ливенских гармонистов из ДМШ и ДШИ

своих воспитанников детский ансамбль ливенских гармошек «Ливенка» в составе А. Мурзаков и А. Звездун. Этот коллектив уже в апреле 2011 года принял участие в IV городском фестивале юных дарований «Соловушка» в Ливнах. 27 февраля 2012 года этот ансамбль занял второе место на IV открытом областном конкурсе-фестивале ансамблей русских народных инструментов, проходившем в г. Орел.

В марте 2015 года детский ансамбль Ливенской ДШИ «Ливенка» в составе пяти человек занял 3-е место на V открытом областном конкурсе-фестивале ансамблей русских народных инструментов, проходившем в г. Орел. Растет достойная смена старшему поколению.

Однако, сохранение исполнительских традиций на «ливенке» долгое время мешало недостаточное количество ливенских гармошек, изготовленных по старинным технологиям. В детских коллективах они были наперечёт. И вот в мае 2017 года директор ООО «Ливны-Электро» Николай Максимович Сараев сделал царский подарок детскому ансамблю «Ливенки» (ДМШ) – подарил семь «ливенок», в т.ч. одну рояльную, изготовленных ещё в середине XX века. Детский ансамбль получил стимул к дальнейшему развитию. Одновременно появилась, наконец, возможность создать и взрослый городской ансамбль ливенских гармошек¹.



Н.М. Сараев

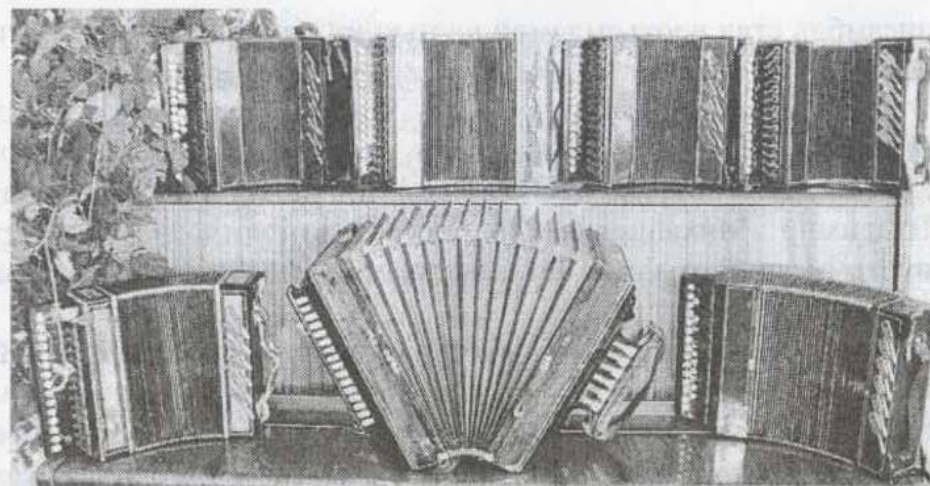

Подарок Н.М. Сараева детскому ансамблю «Ливенка» (ДМШ)

Но не только в Ливнах можно научиться игре на уникальной гармонии. В Орловской области игре на «ливенке» обучают во всех общеобразовательных звеньях. Это – детская школа искусств в г. Орел, Орловский музыкальный колледж и Орловский Государственный институт искусств и культуры (преподаватель Е.П. Дербенко), городская детская школа искусств им. Д.Б. Кабалевского (преподаватель Г.В. Калмыков). Выпускники класса Е.П. Дербенко, обучающиеся в учебных заведениях г. Москва, продолжают традиции исполнения на «ливенках».

Ансамбль «Ливенские гармошки» сегодня

Ансамбль «Ливенские гармошки» на протяжении всего своего существования привлекал в свой состав многих ливенцев музыкального склада. Интересный коллектив, частые выступления, аплодисменты зрителей.

Но, когда начинались регулярные репетиции, нудное, подчас, разучивание новых произведений, умение играть в оркестре, строгая дисциплина, далеко не все это выносили.

На фоне этих трудностей более чем за полвека сформировался коллектив единомышленников, для которых

¹ «Ливенская газета», газета, г. Ливны, 31.05.2017 г.

ансамбль стал неотъемлемой частью их личной жизни. Почти все артисты ансамбля работают в коллективе более 30 лет.

Так с первых лет создания коллектива в нем играл Шарыкин Владимир Михайлович, проработавший до пенсии крановщиком на заводе ПМ. Несмотря на солидный возраст, Владимир Михайлович до сих пор виртуозно владеет инструментом и помогает новичкам в освоении мастерства игры на инструменте.

Шебанова Ивана Алексеевича, преподавателя ДШИ, пригласили в оркестр в период подготовки к зарубежным гастролям для профессионального укрепления основного состава. Иван Алексеевич так и остался в коллективе. Как преподаватель по классу баяна, он отбирал лучших своих учеников и рекомендовал их в ансамбль.

Так в 1980 г. из ДМШ пришел Малютин Юрий, в 1985 году – Горностаев Игорь, с 1971 года – Трубников Сергей, с 1977 года в коллективе Морозов Валерий. Ребята выросли, служили в рядах Советской Армии, учились в различных учебных заведениях, стали инженерами, офицерами, служащими, но было одно увлечение, объединяющее более 30 лет столь разных людей до сих пор – любовь к ливенской гармошке. В восьмидесятые годы ансамбль стали укреплять музыкантами профессионалами. После обучения в музыкальных училищах в коллектив пришли Раздиров Михаил Иванович, Стаханов Сергей Александрович, Подрядчикова Татьяна Алексеевна, Тарасова Светлана Ивановна, Хромова Надежда Семеновна, Сафонова Нина Павловна, Красова Наталья Алексеевна.

Постоянно расширялся и усложнился репертуар (приведен ниже).

РЕПЕРТУАР АНСАМБЛЯ

«ЛИВЕНСКИЕ ГАРМОШКИ»

1. «Ливенские страдания» обр. Дербенко.
2. Фольклорный танец села Успенское «Бычок».
3. «Краковяк».

4. Русская плясовая «Комаринская».
5. Русская плясовая «Барыня».
6. РНП «Куманек, побывай у меня», обр. Дербенко.
7. «Смоленский гусачок», обр. Ю. Плясова.
8. Фантазия на темы РНП «Из-за острова на стрежень», «Калинка».
9. «Терские частушки», солистка Г. Петрова.
10. «Ливенские наигрыши», Е. Дербенко.

РЕПЕРТУАР ТРИО ГАРМОНИСТОВ АНСАМБЛЯ

1. «Ливенская полька», обр. Ю. Плясова.
2. РНП «Во кузнице».
3. «Хор охотников», Вебер.
4. «Егерский марш», Вебер.
5. «Неополитанская песня», П.И. Чайковский.

РЕПЕРТУАР ВОКАЛЬНОЙ ГРУППЫ АНСАМБЛЯ

1. РНП Орловской области «Ой не будите меня молодую».
2. РНП «Хорошенький молоденький».
3. РНП «Заболела Дунина головка».
4. «Играет в Ливнах «ливенка», сл. Савельева, муз. Дербенко.
5. РНП «Польнь трава», солистка Галина Петрова.
6. «Играй гармонь», сл. и муз. Дербенко.
7. «Ливенка», сл. и муз. Г.Ф. Пономаренко.
8. «Моршанские страдания».

Немало дорог исколесили «ливенки» по свету. На множестве больших и малых сцен поднимался занавес перед ливенскими гармонистами. Невозможно сосчитать, сколько тысяч зрителей рукоплескали прославленному коллективу более чем за 50-летний творческий путь ансамбля «Ливенские гармошки» искусству владения этнографическим чудом, ливенской гармошкой.

Но гастроли в дальние края у ансамбля случаются не так уж часто. А чем же живут артисты ансамбля в промежутках между смотрами, фестивалями, конкурсами, выездами за пределы области, а то и страны?

К сожалению, никто не вел постоянный учёт выступлениям и концертам ансамбля, не составлял карту мест, которые осыпал своим творчеством прославленный коллектив, сёл и деревень Ливенского района, жителей которых радовали своим искусством ливенские гармонисты. А ведь в советские времена каждый концерт на торжественных, праздничных собраниях в Ливнах и Ливенском районе непременно завершался искромётными наигрышами «ливенок». Обязательно со всеми финтами: игрой на голове, на носке сапога, «веером», «змейкой», «забором» и т.п. На Днях города и района «ливенки» обычно выступают на улице или на лесной поляне, собирая сотни горожан и селян вокруг себя. И обязательно найдутся завзятые танцоры из зрителей, которые под удалую музыку «ливенок», пустятся в пляс, увлекая за собой неравнодушных ливенцев.

Ансамбль «Ливенские гармошки» регулярно получает приглашения на сельские праздники: Дни села, дни работников сельского хозяйства и другие мероприятия. Ансамбль умеет делать праздники для зрителей и в самый обыкновенный день, когда приезжает в любой Дом культуры в обычный, будний день. Как правило, залы бывают переполнены зрителями, т.к. это искусство близко и дорого, как пожилым, так и молодым людям. Сейчас в год ансамбль «Ливенские гармошки» дает более 30 концертов и выступлений в концертах на Ливенской земле. Знают ливенских гармонистов и в соседних районах. Туда ансамбль частенько приглашают, чтобы порадовать своих жителей по случаю особого торжества, организаторы праздничных мероприятий.

Живёт ансамбль! Музыканты до сих пор дважды в неделю собираются на репетиции, разучивают новые произведения, чтобы радовать зрителей.



Глава III. Они прославили Ливенку

Горностаев Игорь Валентинович

Игорь Валентинович родился 8 ноября 1973 года в г. Ливны. В семье Игоря часто звучала музыка. А его дедушка был одарённым от природы музыкантом, играл на баяне, гармошке и других музыкальных инструментах.

Мальчику очень нравилась игра деда, хотелось самому также развернуть меха баяна. Пришло время, в 10 лет Игорь успешно сдал вступительные экзамены и поступил учиться в Ливенскую ДМШ по классу баяна.

Первым его преподавателем был И.А. Шебанов, который набирал способных ребят в младшую группу ансамбля «Ливенские гармошки». Уже в третьем классе школы (1985) Игорь начал заниматься в младшей группе ансамбля, а потом и в основном составе.

В 1988 году юноша продолжил музыкальное образование в Орловском музыкальном училище на народном отделении. Одним из его преподавателей был Е.П. Дербенко.

Служба в Армии (1991-93 гг.) прервала учебу Игоря в училище, так что завершать музыкальное образование пришлось после демобилизации.

Возвратившегося в Ливны после окончания училища молодого специалиста пригласили работать в милицию. Пришлось получать другое образование – учиться в Российской гуманитарной академии на юридическом отделении, обретать диплом юриста.

Сейчас Игорь Валентинович служит начальником Ливенского отделения вневедомственной охраны РФ по Орловской области в звании майора.



Но, несмотря на служебную занятость, он два раза в неделю приходит на репетиции ансамбля «Ливенские гармошки» и посвящает своё свободное время, вот уже более 30 лет, любимому занятию.

За эти годы И.В. Горностаев сотни раз выходил с ансамблем на самые разные сцены на фестивалях, смотрах, концертах и праздниках больших и не очень городов, сел и деревень. И каждый раз он с радостью отдает частичку своей души на радость людям.

За заслуги на ниве культуры Игорь Валентинович награжден несколькими знаками лауреата всероссийских и всесоюзных смотров и фестивалей народного творчества и большим количеством дипломов и почётных грамот.

Демидов Виталий Михайлович

Виктор Михайлович родился в семье военнослужащего 25 июня 1948 года в с. Леонидово Поронайского района Сахалинской области.



В 1954 году семья переехала в г. Ливны Орловской области. В 1965 году В.М. Демидов окончил Беломестненскую среднюю школу (в настоящее время школа № 5).

С 1967 по 1970 год служил в рядах Советской Армии. В 1971 году вернулся в Ливны и поступил на работу в районный Дом культуры методистом. В сентябре 1971 году был принят на работу в Ливенскую

детскую музыкальную школу (ныне ДШИ) преподавателем по классу баяна. В 1972 году Демидов В.М. поступил в Орловское музыкальное училище, учился заочно и окончил его в 1975 году по классу народные инструменты.

В 1973 году его назначили завучем Ливенской детской музыкальной школы по учебно-воспитательной работе.

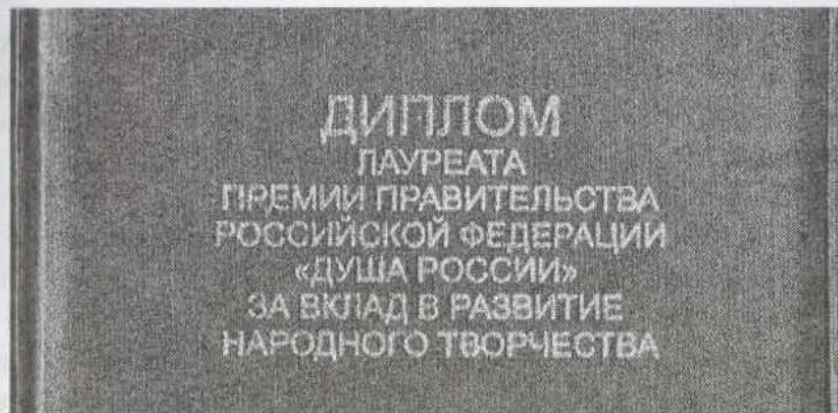

РАСПОРЯЖЕНИЕМ ПРАВИТЕЛЬСТВА РОССИЙСКОЙ ФЕДЕРАЦИИ

от " 18 " октября 2012 г.

ПРИСУЖДЕНА

ПРЕМИЯ ПРАВИТЕЛЬСТВА РОССИЙСКОЙ ФЕДЕРАЦИИ
«ДУША РОССИИ»

ЗА ВКЛАД В РАЗВИТИЕ НАРОДНОГО ТВОРЧЕСТВА

**Демидову
Виталию Михайловичу**

Член Правительства
Министр культуры
Российской Федерации



В. Мединский

№ 1947-р

МОСКВА

С 1975 по 1990 год Демидов работал директором этой школы и по совместительству – руководителем народного самодеятельного коллектива ансамбля «Ливенские гармошки». Руководит ансамблем Виктор Михайлович и в настоящее время.

В 1981 году В.М. Демидов был награждён медалью «За трудовую доблесть», а в 1984 году ему было присвоено звание «Заслуженный работник культуры РФ».

Будучи участником ансамбля с 1965 года, Виталий Михайлович сумел сплотить вокруг себя лучших музыкантов города и района. Численность ансамбля возросла до 30 человек. В составе ансамбля появилась женская вокальная группа.

Инструментальный ансамбль «Ливенские гармошки» имеет богатую творческую историю, широко известен в России и за её пределами. За свою полувековую деятельность он под руководством Демидова В.М. неоднократно становился лауреатом всесоюзных и всероссийских конкурсов и фестивалей народного творчества.

Активную жизненную позицию, талант и неугасающую энергию руководителя ансамбля «Ливенские гармошки» В.М. Демидова по достоинству оценило Правительство России и в 2012 году в номинации «Народная музыка». Он стал лауреатом премии Правительства Российской Федерации «Душа России».

А Приказом Минкультуры РФ от 16.12.2014 года ансамблю «Ливенские гармошки», руководимому В.М. Демидовым, одному из первых в России было присвоено звание «Заслуженный коллектив народного творчества РФ».



Дербенко Евгений Петрович

Заслуженный деятель искусств РФ, популярный российский композитор, работающий в жанре музыки для русских народных инструментов. Сегодня, наверное, нет ни одного баяниста, который бы не знал его обработок народных мелодий или оригинальных сочинений. Интересна музыка этого автора и для других ансамблей.

Евгений Петрович родился 17 марта 1949 года. Родина композитора – подмосковный город Павловский Посад. Первым музыкальным впечатлением детства, определившим дальнейшую судьбу Е. Дербенко, была поразившая его воображение игра на гармонии соседа-самоучки. Затем, занятия на баяне в музыкальной школе и учеба в Московском областном музыкальном училище в г. Коломне. А в 1973 году Дербенко окончил Московский государственный музыкально-педагогический институт им. Гнесиных (специальность по образованию – преподаватель по классу баяна, исполнитель).

С 1974 года – преподаватель Орловского музыкального училища; с 1981 года – руководитель ансамбля «Орловский сувенир», лауреат всероссийских и международных фестивалей и конкурсов, член Союза композиторов СССР (с 1986 г.). Лауреат премии правительства РФ «Душа России», Заслуженный деятель искусств РФ, Почетный гражданин г. Орла (2008).

Е. П. Дербенко создано около четырех тысяч сочинений в различных жанрах, многие из них записаны солистами, ансамблями и оркестрами, изданы в России и за рубежом. Его сочинения входят в репертуар всемирно известных



Е.П. Дербенко
играет на «ливенке»

коллективов: НАОРНИ им. Осипова, академического оркестра РНИ ВГТРК, академического ансамбля русского танца «Березка», Северного, Оренбургского, Рязанского Государственных русских народных хоров, и многих других российских и зарубежных исполнителей.

Важное место в его творчестве занимает музыка для гармонии. Им написаны произведения крупной формы для гармонии с народным, симфоническим и камерными оркестрами (концерты, сюиты, фантазии, обработки и др.)

В 1992 году впервые в России в Орловском музыкальном колледже им был открыт класс гармонии, благодаря чему в дальнейшем образовалась трехзвенная система обучения игры на гармонии. Его ученики завоевали более 200 дипломов всероссийских и международных конкурсов. Многие стали профессиональными исполнителями и педагогами. Класс гармонии в Академии музыки им. Гнесиных ведет выпускник Евгения Петровича Павел Уханов.

Е.П. Дербенко создал репертуар для ансамбля «Ливенские гармошки». Среди его произведений для «ливенки» – Концертная сюита в 3-х частях. Впервые она была исполнена в Орле в 1996 году Муниципальным оркестром русских народных инструментов под управлением заслуженного деятеля искусств РФ В.К. Сухорослова (партию на ливенской гармошке исполнил Г. Калмыков – музыкант- виртуоз).

Евгений Петрович как солист и исполнитель выступал в 20-ти странах мира. Он трижды лауреат международных конкурсов исполнителей-баянистов; член жюри международных конкурсов и фестивалей в Швейцарии, Франции, Боснии и Герцеговине, Белоруссии и Украине, России. Является постоянным Председателем жюри Всероссийского конкурса исполнителей на народных инструментах «В ритме времени» им. композитора Евгения ДЕРБЕНКО в г. Сызрани.

Диденко Сергей Дмитриевич

Сергей Дмитриевич родился 5 мая 1957 года в г. Мелитополь Запорожской области. Окончил Мелитопольскую сельскохозяйственную академию по специальности инженер-механик. В Ливны приехал в 1983 году.

Работал на ливенских предприятиях, а в 2001 году пришел в мастерскую по ремонту и изготовлению музыкальных инструментов.

Сергей Дмитриевич работал мастером и органично вписался в небольшой коллектив гармошечников. Этот талантливый, трудолюбивый работник всегда был полон творческих идей. Уже в 2002 году по его инициативе в мастерской, кроме изготовления традиционной «ливенки», было налажено серийное производство сувениров. Чертежи и непосредственно образцы сувенирных «ливенок» были разработаны под руководством С.Д. Диденко. Маленькие копии ливенских гармошек с лёгкой руки Сергея Дмитриевича изготавливаются в мастерской по сей день¹.

Умер 22 января 2010 года.

Заволокин Геннадий Дмитриевич

Геннадий Дмитриевич родился 18 марта 1948 года в таёжном посёлке Парабель Томской области. Ещё с детства судьба готовила Геннадия Заволокина к творческой жизни. Именно в сибирской глубинке, среди песенного и талантливого народа начинал формироваться его талант.



¹ «Ливенская газета», газета, г. Ливны, 28.01.2003 г.

После окончания школы Геннадий поступил в Новосибирское музыкальное училище на отделение народных инструментов (1964-1968), а в 1984 году окончил Московский институт культуры. За годы учебы он освоил сразу несколько инструментов – к умению игры на гармонии и баяне добавились домра и балалайка. Но любимым инструментом артиста все равно оставалась гармошка.

После училища Геннадий Заволокин несколько лет работал баянистом в Сузунском русском народном хоре. Затем активно концертировал один и вместе с братом Александром.

В 1986 году на телеэкране ЦТ появилась его передача «Играй, гармонь!». В 1987 году Геннадий Заволокин создал ансамбль «Частушка». Ансамбль провел тысячи концертов по всей России и за ее пределами, собирая многотысячные аудитории благодарной публики.

Геннадия Дмитриевича Заволокина по праву называют «первым гармонистом России». В нем счастливо уживался не только незаурядный талант музыканта и композитора, но и настоящего подвижника народного творчества. Свидетельство тому – любовь миллионов благодарных слушателей и зрителей во всех уголках России.

В 1986 году Г.Д. Заволокину было присвоено почетное звание «Заслуженный артист РСФСР».

В 1990 году за концертные программы Г.Д. Заволокин был удостоен Государственной премии России, в 1995 году – звания «Народный артист России». В 1998 году вновь удостоен звания лауреата Государственной премии России за цикл телевизионных программ «Играй, гармонь!». В 1998 году Геннадий Заволокин создал и возглавил Российский центр «Играй, гармонь».

В этом же году Г. Заволокин посетил Ливны, где отснял материал для очередной передачи «Играй, гармонь!», посетил мастерскую по изготовлению музыкальных инструментов.

Последние несколько лет Геннадий Дмитриевич особенное внимание уделял духовной стороне жизни. Молитва стала его

неизменным спутником, а исполнение духовных песен и кантов – частью его творчества.

8 июля 2001 года Геннадий Заволокин погиб в авткатастрофе. Похоронен в Новосибирске¹.

Заграева Наталья Ивановна

Наталья Ивановна родилась в 1927 году в г. Луганск (Украина). Музыкай увлекалась с детства. Во время войны она была в эвакуации в Тамбовской области. Там, в одном из госпиталей для раненых солдат, молодая девушка играла на гитаре и пела.

После войны она вернулась на Украину, окончила там школу и техникум, после которого Наталья Ивановна работала в Луганске на Луганском инструментальном производственном объединении им. Д.М. Рудя. Здесь она начала заниматься в художественной самодеятельности, здесь впервые в полной мере проявились её таланты и организационные способности. В 1955 году по служебным обстоятельствам мужа она переехала жить в Ливенский район.

В селе Речица, где поселились Заграевы, Наталья Ивановна возглавила Дом культуры. Так продолжалось до 1962 года, когда Заграевы переехали в Ливны. Здесь Наталья Ивановна устроилась работать костюмером в Ливенский районный Дом культуры. Сразу же



*Н.И. Заграева.
Москва, 1980-е гг.*

¹ <https://my-hit.org/star/2080052/bio/>.

после поступления на работу, в 1965 году, её включили в основной состав недавно созданного ансамбля «Ливенские гармошки». В ансамбле она играла на ложках, трензелях, бубне. Но известность она получила как солистка вокальной группы ансамбля. Обладая хорошими вокальными данными, она пела вместе с Р. Заниной, Г. Петровой, С. Тарасовой, Н. Сафоновой. Но больше всего зрители любили в её исполнении частушки. В памяти старожилов остался необыкновенный дуэт в составе Н. Заграевой и И. Огорокова. Иван Архипович был одним из старейших гармонистов и, как Наталья Ивановна, на редкость артистичным исполнителем частушек и аккомпаниатором. Этот дуэт зрители всегда встречали бурными аплодисментами, а отпускать со сцены не спешили. Приходилось «бисировать» неоднократно. Точно такой же эффект произвело их выступление на сцене многотысячного зала в Западном Берлине в 1975 году, о чём с восторгом писала немецкая пресса.

Наталья Ивановна обладала особым умением очаровать зрителя своей озорной улыбкой, зарядом оптимизма. Не случайно её имя знали во всех сёлах Ливенского района, где ей пришлось выступать с концертами много лет.

Коллеги по ансамблю её любили и называли матерью. Она действительно по-матерински заботилась обо всех: как костюм сценический смотрится, все ли здоровы и т.д. У неё всегда находился лишний бутерброд для ребят в длительных гастрольных поездках. С ней делились личными проблемами, и для каждого она могла найти слова ободрения и утешения.

Следует отметить, что Н.И. Заграева была не только примой «Ливенских гармошек», но и актрисой Ливенского народного театра, с которым неоднократно становилась лауреатом всероссийских театральных конкурсов.

В сентябре 2006 года её не стало¹.

¹ «Ливенская газета», газета, г. Ливны, 07.03. и 27.11.1992 г.

Занин Валентин Иванович

Валентин Иванович родился 10 января 1927 года в Ливнах в семье известного мастера-гармошечника И.Ф. Занина, весь род которых многие годы занимался изготовлением гармоной «ливенок».

Валентин Иванович с детства учился играть на гармонии, на баяне. В 1937 году ученик 2 класса второй городской средней школы (ныне лицей им. С.Н. Булгакова) Валентин Занин получил отличную оценку жюри на смотре художественной самодеятельности, посвящённому А.С. Пушкину, играя на гармонии.

Потом была война. После Великой Отечественной войны – служба в Армии.

В 1949 году, отслужив положенный срок, В.И. Занин вернулся в разрушенные немцами Ливны. В городе к тому времени уже работали 2 баяниста, но кадров культработников не хватало. С приездом В. Занина духовная жизнь города явно оживилась. Он начал свою работу в Доме пионеров, организовав там детский оркестр народных инструментов. Большинство преподавателей старшего поколения музыкальных школ города прошло через этот оркестр. Это: В.Н. Беляев – позднее заслуженный работник культуры, Ю.Т. Лихачёв, А.М. Скрябин – преподаватели Ливенской музыкальной школы № 1 (ныне ДШИ) и др.

Работа В.И. Занина в качестве преподавателя пения в школах, детских садах города способствовала развитию музыкальной культуры среди детей и подростков. Это был энергичный, порядочный человек, влюблённый в музыку, культуру; по тем временам – музыкант высокого класса. На



всех смотрах и фестивалях народного творчества коллективы, руководимые им, занимали призовые места.

Но это – на сцене. А в быту, в горсаду молодежь вечерами танцевала под духовой оркестр, баян, потом стали танцевать под эстрадный оркестр. Никому и в голову не приходило,

чтобы плясать под гармонь-ливенку, популярную у предков ливенцев. Она считалась пережитком прошлого, как например, присутствие на службе в церкви.

А вот Валентин Иванович, потомок ливенских мастеров гармонных дел жить не мог без



Награда школьника В. Занина.
1937 г.

мечты о возрождении ливенской гармошки.

В.И.Занин был неутомим в своей деятельности, творческом поиске, воплощении планов. Он решил возродить знаменитую некогда ливенскую гармонь.

Вместе с отцом Иваном Фёдоровичем вдохнули они заново жизнь в эти старинные гармошки, кстати, научив работать с ними и ставшего потом известным мастера К.Ф. Кудрявых. Так, «ливенка» получила своё второе рождение и обрела второе дыхание.

В результате в 1964 году В.И. Занин после упорных поисков единомышленников, создаёт ансамбль, куда, пришли лучшие в городе гармонисты и их дети.

Уже в ноябре того же года состоялся дебют «Ливенских гармошек». Был огромный успех; звучание «ливенки» буквально обрушилось на слушателей Ливен, Орла, Воронежа.

С этого времени ансамбль начал своё восхождение к вершинам профессионального мастерства и славы. О певуны-ливенке узнала вся страна. Теперь о ней знают не только в России, но и за рубежом.

Заслугой В.И. Занина является то, что он впервые вывел «ливенку» на сцену, подготовил и показал первую концертную программу. Благодаря скромному провинциальному музыканту-самоучке гармошка-ливенка принесла громкую, широкую славу Ливнам.

Тяжёлая болезнь оборвала творческий порыв талантливого ливенца. Валентин Иванович прожил недолгую жизнь.

Умер В.И. Занин 23 марта 1976 года.

В Ливнах считают творчество Валентина Ивановича Занина подвигом во благо развития музыкальной культуры города, сохранения для России уникальной гармошки-ливенки – историко-культурной ценности Орловщины, одного из символов города Ливны.

В Ливнах на доме, в котором жил В.И. Занин в 1950-1976 годах, установлена мемориальная доска в его честь.

Занин Игорь Валентинович

Игорь Валентинович родился в 1960 году в семье основателя ансамбля «Ливенские гармошки» В.И. Занина.

С раннего детства он связан с гармошкой «ливенкой». Дома всегда звучала музыка, отец настраивал ливенки. Уже в 5 лет Игорь выступал на сцене Кремлевского дворца съездов в составе ансамбля «Ливенские гармошки», играл на самой маленькой гармошечке.



И.В. Занин

В мастерской по изготовлению музыкальных инструментов представитель знаменитой династии Заниных – Игорь Валентинович – потомственный гармонист работает настройщиком с 2002 года.

За время работы в мастерской Игорь Валентинович освоил, практически все операции по изготовлению ливенок. Через его руки проходит изготовление резонаторов, наклепка голосов, непосредственная настройка голосов музыкальных инструментов, окончательная проверка на качество исполнения, т. е. он дает самое главное – голос всем гармоникам, большим и малым, которые рождаются в мастерской.



1965 г. Игорь вместе с отцом – В.И. Заниным выступает в Кремлёвском Дворце съездов

Благодаря природному таланту настройщика, использованию технических новинок и кропотливой работе, «ливенки» продолжают залиристо звучать как в нашем городе, так и за его пределами.

И не только абсолютный слух помогает Игорю настраивать инструменты. И. Занин обладает высокими профессиональными навыками и любовью к своему делу. Он доброжелательно делится с молодежью своими знаниями. Все работы Занина, выставляемые на ярмарках ремесел или выставках, конкурсах отмечаются

заслуженными наградами. Игорь Валентинович является также лауреатом всесоюзных и всероссийских смотров конкурсов художественной самодеятельности в составе ансамбля «Ливенские гармошки».

Занина Раиса Михайловна

Раиса Михайловна родилась в 1929 году в г. Лебедянь Елецкого округа ЦЧО (ныне Липецкая область). Окончила там среднюю школу, а затем и Лебедянский сельскохозяйственный техникум по специальности агроном. В начале 1950-х годов Раису Михайловну направили по распределению, как молодого специалиста, в Ливны.



Ещё в Лебедяни она принимала активное участие в художественной самодеятельности. Раиса прекрасно пела, занималась в танцевальном коллективе. Поэтому в Ливнах талантливая девушка сразу же вошла в творческий коллектив районного Дома культуры, где музыкальным руководителем работал Валентин Иванович Занин. Молодые люди познакомились и вскоре создали семью.

Со временем Раиса Михайловна стала работать руководителем танцевального коллектива Дома пионеров, а затем и директором этого учреждения. В свободное время она выступала в концертах.

Когда у Валентина Ивановича зародилась идея создания ансамбля «Ливенские гармошки», Раиса Михайловна поддержала мужа, помогала и словом и делом в его замечательном начинании. В состав ансамбля вошли все члены семьи Заниных. Отец, сыновья и дочь играли на гармошках, а Раиса Михайловна взяла в руки ударный инструмент – трензель.

А когда ансамбль начал концертную деятельность, она стала первой солисткой коллектива. Вместе с Загравой Н.И. они создали прекрасный дуэт, исполнявший любимые зрителями песни и частушки. Раиса Михайловна с

неизменным успехом пела не только в Ливнах и районе, но и на сценах Москвы, Орла и других городов.



1960-е гг. Все Занины в ансамбле: слева направо — 1-й ряд: Игорь, Владимир; 2-й ряд: 2-й Валентин Иванович, 3-я Нина; в 3-м ряду крайняя справа — Раиса Михайловна

Сценическая деятельность Раисы Михайловны оборвалась неожиданно. Тяжело заболел муж. Они были вынуждены оставить созданный ими коллектив.

Ушла из жизни Раиса Михайловна в 1990 году.

Зрякин Юрий Викторович

Юрий Викторович родился в 1949 году в Ливнах. С детских лет он увлекался спортом. Играл в волейбол, футбол, хоккей и настольный теннис. Среди его увлечений была и музыка.



В 1966 году он окончил среднюю школу и поступил работать на Ливенский автоагрегатный завод токарем. Одновременно Юрий учился в Ливенском машиностроительном техникуме на вечернем отделении.

В 1969 году после окончания техникума Зрякин был призван в Армию, где тоже занимался спортом. После службы в Армии Юрий вернулся в Ливны на родной завод. Играл на кларнете и саксофоне в городских оркестрах.

Но его все больше привлекал настольный теннис. Серьезно начал заниматься настольным теннисом с 1977 года. С 1983 года Юрий Викторович занялся тренерской работой. Он возглавил секцию настольного тенниса в спортклубе «Орленок», открытого при профкоме ЛААЗа. А через год Зрякин возглавил так же секцию настольного тенниса в Ливенском машиностроительном техникуме.

Как тренер, он неоднократно награждался почетными грамотами горспорткомитета и горкома ВЛКСМ. Фактически Ю.В. Зрякин стал основателем современной школы настольного тенниса в Ливнах.

За заслуги в развитии физической культуры и спорта спорткомитет Орловской области наградил его медалью «Во славу Орловщины».

Начиная с 1970-х годов, Юрий Викторович влился в коллектив ансамбля «Ливенские гармошки», где играл на различных инструментах, становился лауреатом конкурсов вместе с коллективом ансамбля.

Находясь на заслуженном отдыхе, Зрякин Ю.В. продолжал тренировать молодых поклонников настольного тенниса и играть в ансамбле «Ливенские гармошки».

Умер Ю.В. Зрякин в 2014 году.

Калмыков Геннадий Викторович



Геннадий Викторович родился в г. Орёл 7 мая 1967 года. В 1982 году с отличием окончил Орловскую ДМШ им. В.С. Калинникова по классу баяна. В 1988 году – ГМУ им. Гнесиных. В 1998 году – Московский государственный университет культуры по классу гармонии.

Геннадий Калмыков – Заслуженный артист РФ (2002), лауреат международных и всероссийских конкурсов, входит в

«Золотую десятку» гармонистов России. Первый исполнитель большинства оригинальных произведений крупной формы, написанных для гармоней «хромки» и «ливенки» заслуженным деятелем искусств РФ, членом Союза композиторов Российской Федерации Евгением Дербенко. Более пятнадцати лет сотрудничал с Национальным Академическим оркестром народных инструментов России им. Н.П. Осипова.

Впервые в России в Московском государственном университете культуры и искусств в 1997 году был открыт класс гармоники, первым выпускником которого стал лауреат всероссийских и международных конкурсов, ныне заслуженный артист РФ Г. Калмыков. Он – первый дипломированный гармонист-профессионал Российской Федерации.

Музыкант-виртуоз регулярно выступает в престижнейших залах столицы: Государственном Кремлёвском дворце, Колонном зале Дома Союзов, Большом зале Московской консерватории, Концертном зале имени П.И. Чайковского, Концертном зале Российской академии музыки имени Гнесиных а также в Концертном зале «Октябрьский», «Карнавал» (г. Санкт - Петербург) и многих других.

Постоянный участник российских и зарубежных музыкальных фестивалей: «Московская осень», «Баян и баянисты» (г. Москва), «Гармоника – душа России» (г. Москва), «Играй, гармонь!» (г. Иваново), «Декада народов России», фестиваль профессиональных оркестров России, «Виват, баян! Сергей Войтенко и его друзья» (г. Самара), «Старгород-фестиваль» (г. Пенза), «Играй и пой, душа Поважья» (Архангельская область), «Все аккордеонисты Пиренеев» (Испания, Каталония), «Фестиваль дель-органетто» (Италия, Сардиния) и других.

Г.В. Калмыков – автор «Фельдьегерского марша», официально признанного Гимном Фельдьегерской службы Российской Федерации. Участвовал в передачах

Центрального радио и «Радио России»: «Бис», «Молодёжная панорама», «Бабкин дом», Народного радио, а также имеет записи на Центральном радио, телевидении и в большом количестве на местных телерадиостудиях.

Геннадий Калмыков последние годы работал заместителем директора Городского парка культуры и отдыха (ГПКиО) и преподавателем Орловской ДМШ¹.

Красова Наталья Алексеевна

Наталья Алексеевна родилась 15 марта 1961 года в г. Баку столице Азербайджанской ССР (ныне республика Азербайджан). Там она училась в школе № 240 с первого по восьмой класс. Потом семья Наташи переехала в Ливны. Здесь она продолжила обучение в школе № 3 (ныне лицей им. С.Н. Булгакова), которую окончила в 1978 году.

Наташа с раннего детства любила слушать музыку, петь и играть на музыкальных инструментах. В школьные годы, кроме музыки, она увлекалась спортивной и художественной гимнастикой, теннисом. Ещё в Баку Наташа начала заниматься в музыкальной школе, а завершила музыкальное образование в Ливенской детской музыкальной школе в 1978 году.

После окончания школы Наталья Алексеевна училась в Орловском музыкальном училище (ныне колледж) с 1978 по 1982 год по классу фортепиано. А сразу после окончания училища она стала преподавателем Ливенской детской музыкальной школы, где работает по сей день преподавателем по своей специальности.



¹ <http://mkrf.ru/press-tsentr/novosti/region/volga/detail>; <http://www.nashasreda.ru>.

Всё это время Н.А. Красова активно участвует в культурной жизни города и района, была и остаётся членом различных творческих коллективов. Она поет в составе ансамбля русской песни «Праздник», церковном хоре Сергиевского храма, выступала и выступает в составе вокальной группы ансамбля «Ливенские гармошки», куда её привела в конце 1980-х году Петрова Г.В.

За свой добросовестный труд на ниве ливенской культуры Наталья Алексеевна отмечена многочисленными наградами. В коллекции её наград: звание Лауреата Всесоюзного смотра самодеятельного художественного творчества, посвященного 40-летию Победы в ВОВ (в составе анс. «Ливенские гармошки»), Почетная грамота Министерства образования РФ и другие награды различного уровня.

В настоящее время Наталья Алексеевна работает в Ливенской музыкальной школе преподавателем по классу фортепиано, поёт в составе женской вокальной группы ДМШ, входит в состав ансамбля «Ливенские гармошки».

Кудинов Иван Иванович

Иван Иванович родился 20 января 1958 года в пос. Новая жизнь Мглинского района Брянской области.



В детстве и юношестве Иван интересовался техникой, любил копаться в радиоприемниках, мотоциклах, ремонтировать их, занимался техническим моделированием. Эта тяга к техническому творчеству досталась Ивану от отца, замечательного умельца по работе с деревом. Даже простые поделки старшего Кудинова вызывали восхищение соседей и

знакомых, а на сделанные им простые вещи: колодец, ворота, наличники и т.п. поделки приходили любоваться из соседних деревень.

В 1975 году после окончания школы Иван решил поступить в Минский радиотехнический институт, но попытка оказалась неудачной.

Терять год перед Армией было жалко, и Иван Иванович откликнулся на предложение своего дяди, проживавшего в то время в Ливнах, приехать к нему в Ливны и попытаться сдать экзамены в Ливенский филиал ВЗМИ. Иван согласился и поступил в Ливнах в институт. Одновременно он работал токарем на ПО «Ливгидромаш» (ныне ПАО «ГМС «Ливгидромаш»).

Но это продолжалось недолго. В начале 1976 года Ивана Ивановича призвали в ряды ВС СССР, где он служил связистом до 1978 года.

После службы Иван Иванович вновь стал работником ПО «Ливгидромаш», но теперь в качестве связиста АТС завода. Одновременно он продолжил учёбу в ВЗМИ, который окончил в 1983 году, став дипломированным инженером-механиком.

Но ещё до окончания института, в 1981 году, Ивана Ивановича назначили директором городской станции юных техников.

В 1984 году И.И. Кудинова сбила машина. В результате ДТП он получил тяжёлые травмы и до 1987 года находился на излечении в различных медицинских учреждениях.

В 1989 году его приняли на работу в ГПТУ № 4 преподавателем физики и информатики. А в октябре 1993 года И.И. Кудинова назначили директором мастерской по ремонту и изготовлению музыкальных инструментов, где он проработал до 2001 года. Ему пришлось «с нуля» организовывать производство ливенских гармошек, формировать коллектив мастерской, именно ему Ливны во

многим обязаны возрождением исконного ливенского гармошечного промысла.

После ухода из мастерской Иван Иванович работал в различных организациях. Сейчас трудится консультантом в одной из экологических организаций области.

Кудрявых Константин Фёдорович

Константин Федорович родился в с. Парахино Ливенского уезда Орловской губернии (ныне Ливенский район Орловской обл.) в 1914 году. К четырнадцати годам он стал



хорошим печником и рано начал работать самостоятельно.

Однажды пришлось ему переключать печь в доме знаменитого на весь город и округу мастера «ливенок» Аникея Филипповича Ершова. Тот

и заронил в душу парня интерес к ремеслу, а со временем передал ему главные свои секреты.

Но лишь спустя десятилетие обзавелся Константин Федорович собственной гармошкой – купил по случаю старенькую, отремонтировал. Однако мечту самому ладить «ливенки» пришлось отложить на годы. Война помешала.

Правда, и на фронте умелец Кудрявых в редкие минуты затишья возвращал к жизни потрепанные в боях инструменты. Какая война без гармонии для русского солдата?!

Во время войны служил в минометном полку. Ремонтировал минометы. После войны вернулся Константин в родные места инвалидом 2-й группы, с медалями «За взятие Кенигсберга», «За освобождение Варшавы», «За отвагу», «За

боевые заслуги» на груди. А в 1985 году ветерана Великой Отечественной войны наградили орденом Отечественной войны I ст.

Со временем он переселился в г. Ливны и занялся любимым делом – изготовлением «ливенок» под руководством народного мастера-гармошечника Н.И. Нестерова.

А в 1960-десятые годы Кудрявых становится основным мастером по созданию ливенских гармошек. А было это так. Когда создавался первый ансамбль ливенских гармошек, его руководитель В.И. Занин собирал по селам, деревням старые инструменты, а Нестеров и Кудрявых ремонтировали и настраивали их. С 1964 года судьба Кудрявых была тесно связана с ансамблем «Ливенские гармошки».

Все инструменты этого ансамбля прошли через руки Константина Федоровича: часть из них он восстанавливал, часть создавал сам, дал им голос и много лет следил за здоровьем каждой своей гармошки. В доме Кудрявых была большая мастерская, построенная своими руками, многие инструменты и приспособления для изготовления гармошек были созданы мастером собственноручно.

В 1975 году перед поездной ансамблем «Ливенские гармошки» в Берлин Кудрявых создал новый вариант гармошки – хроматическую «ливенку». К миксолидийскому ладу были добавлены на втором ряду хроматические звуки, что существенно обогатило возможности исполнителя, на «ливенке» стало возможно сыграть практически все. Не зря Е.П. Дербенко называл Константина Федоровича «ливенским Страдивари».

Более чем за 50 лет работы из рук мастера вышли десятки гармошек. Но нет среди них двух одинаковых. Каждая из них по-своему прекрасна, имеет свой звонкий голос, по-своему украшена – инкрустацией и соломкой, расписана цветами. Константин Федорович, хоть и был замкнутым человеком, передал свои знания и умения нескольким своим ученикам.

Гармошки Кудрявых К.Ф. до сих пор играют в оркестрах хора им. Пятницкого и Осипова, демонстрируются в центральных музеях страны, имеются у многих известных музыкантов и исполнителей и больших любителей гармошек.

Умер Кудрявых К.Ф. в 2009 году.

Максимов Александр Юрьевич

Александр Юрьевич родился 23 августа 1955 года в г. Рязань. Учился в Ленинградском педагогическом институте имени А.И. Герцена, который окончил в 1975 году. После



завершения учебы по распределению был направлен на работу в Пермскую область. Там он преподавал в средней школе историю.

В 1978 году Максимов приехал на родину своей супруги – Ливны.

Здесь он работал преподавателем истории в средней школе, заведующим методическим кабинетом Ливенского горно, заместителем главы администрации города по социальным вопросам.

На этой должности его деятельность была отмечена реализацией целого ряда инициатив, осуществление которых заметно улучшило состояние социальной сферы и внешнего вида города. Много усилий и таланта А.Ю. Максимов приложил к тому, чтобы возродить в памяти ливенцев неординарного их земляка, русского философа, экономиста, писателя, доктора богословия Сергея Булгакова. Перечень реализованных задумок Максимова А.Ю. можно продолжать долго. Упомянем лишь некоторые из них:

– Установка памятника С.Н. Булгакову на площади, носящей его имя.

- Выпуск серии книг о С.Н. Булгакове.
- Создание школьных музеев боевой славы.
- Установка памятного знака бойцам истребительного батальона, защищавшего г. Ливны в 1941 году.
- Первое издание книги Г.Пясецкого «Исторические очерки г. Ливны и его уезда».
- Идея создания и разработка эскиза почетного знака «За заслуги перед городом Ливны».
- Учреждение нового герба, флага, гимна города.
- Установка памятника жертвам политических репрессий в лесном массиве «Липовчик».
- Установка памятника воинам-интернационалистам на ул. Мира.
- Открытие нового городского краеведческого музея по ул. М.Горького.

Его заслугой является и создание в 1993 году в Ливнах мастерской по ремонту и изготовлению музыкальных инструментов, организация производства символа города – гармони «ливенка».

За свой труд на благо города Александр Юрьевич удостоился многих почетных грамот и дипломов. Указом Президента Российской Федерации от 26.06. 2001 г. № 769 Максимов А.Ю. был награжден медалью ордена «За заслуги перед Отечеством второй степени». Постановлением главы города Ливны в 2008 году Александр Юрьевич был награжден Почетным знаком «За заслуги перед городом Ливны». В 2011 году Московский государственный университет имени М.В. Ломоносова наградил Александра Юрьевича медалью Сергея Николаевича Булгакова «Свет невечерний» за выдающийся вклад в национальное булгаковедение, в культуру и историю г. Ливны – родины С.Н. Булгакова. Максиму А.Ю. вручен диплом почетного академика философского факультета МГУ¹.

¹ Ю. Бондарев «Ливенцы и Ливны в истории России», г. Орел, 2016 г., сс. 244-245.

Малютин Юрий Сергеевич

Юрий Сергеевич родился в 1965 году в г. Ливны. Окончил Ливенскую среднюю школу № 1.



Мальчик рано полюбил музыку, и родители определили учиться Юру в Ливенскую ДМШ по классу баяна. Первым его преподавателем был прекрасный опытный педагог Ю.В. Плясов.

Юрий настолько успешно овладел баяном, что на экзаменах в 1977 году на способного мальчика обратил внимание В.М. Демидов – руководитель ансамбля «Ливенские гармошки».

После окончания школы Юрий Сергеевич поступил учиться в Тульский политехнический институт. Будучи студентом очного отделения, он не порывал связь с ансамблем. Приезжая в Ливны, Юрий приходил на репетиции ансамбля, прилежно разучивал все новые вещи, которые в его отсутствие освоили гармонисты ансамбля.

В 1985 году «Ливенские гармошки» должны были участвовать во Всемирном фестивале молодежи и студентов в Москве. Юрий, как один из ведущих гармонистов, был необходим ансамблю.

Тогда в институт, где он учился, пришло официальное письмо из Министерства культуры СССР с визами важных лиц, в котором содержалась просьба к руководству учебного заведения, создать все условия студенту Малютину для досрочной сдачи экзаменационной сессии и обеспечить непременно его участие в репетициях и выступлениях на фестивале в составе ансамбля «Ливенские гармошки» с 20 июня по 8 августа. Просьба Министерства была выполнена, и Юрий Сергеевич стал участником культурной программы фестиваля, где ему в ходе выступлений довелось встретиться

с самыми знаменитыми «звездами» эстрады тех лет: И. Кобзоном, В. Леонтьевым, В. Толкуновой и многими другими. Это было его одно из первых выступлений с коллективом «Ливенских гармошек» на самом высоком уровне. А потом, за те сорок лет, в течение которых Юрий Сергеевич играет в ансамбле, ему довелось выступать на самых знаменитых сценах г. Москва, конкурсах, фестивалях, праздниках и смотрах. Юрий Сергеевич ежегодно выезжает с коллективом на «Троицкие хороводы» в Орловское Полесье и в сельские Дома культуры Ливенского и соседних районов.

На фестивале «Хотомыжская осень» ему приходилось вести концерты, т.к., помимо гармошки, Юрий Сергеевич артистично владеет словом и успешно исполняет роль ведущего концерта.

За 40 лет участия в смотрах, конкурсах и фестивалях Ю.С. Малютина накопилось немало лауреатских знаков, дипломов и памятных сувениров, напоминающих ему о замечательной истории ансамбля «Ливенские гармошки» и его личном вкладе в успехи прославленного коллектива.

Ну а основным местом его работы является НТЦ ПАО «ГМС Ливгидромаш», где он работает ведущим инженером-технологом. В трудовом коллективе уважительно относятся к увлечению инженера и содействуют в его участии в концертной деятельности ансамбля.

Мастера

Светлана Николаевна Бухтиярова – мастер мастерской по ремонту и изготовлению музыкальных инструментов. Родилась 18 сентября 1973 года в г. Днепропетровск (Украина). Окончила ливенскую среднюю школу №2, а затем медучилище, фельдшерское отделение.



В 1993 году получила диплом мастера по изготовлению гармошек и поступила работать

в мастерскую по ремонту и изготовлению музыкальных инструментов, где проработала 10 лет. Специализировалась на изготовлении меховой камеры гармошки.

В настоящее время – воспитатель детского сада № 20.

Людмила Валерьевна Красова – художник. Работает в мастерской по ремонту и изготовлению музыкальных инструментов с июня 1997 года. Родилась в д. Горностаевка Ливенского района 25 декабря 1974 года. Училась в ливенской средней школе №1, а в 1994 году окончила Орловское художественное училище.



Валентина Николаевна Рвачёва – мастер мастерской по ремонту и изготовлению музыкальных инструментов, работает с 12 апреля 2004 года. Родилась 20 марта 1981 года в с. Тим Должанского района Орловской области. В 2003 году окончила Орловское медучилище – медсестра. Потом продолжила свое образование и окончила в 2008 году Современную гуманитарную академию (Москва) по специальности юриспруденция.



Рысин Павел Юрьевич родился 15 августа 1971 года в г. Ливны. Окончил ливенскую среднюю школу № 7, а затем – Ливенский машиностроительный техникум, где получил квалификацию – техник-механик.



В мастерскую по ремонту и изготовлению музыкальных инструментов пришел в 2004 году и работает там оператором специальных деревообрабатывающих станков. Постоянно находится в творческом поиске, любит экспериментировать.

Морозов Валерий Васильевич

Валерий Васильевич родился в г. Ливны в 1963 году в семье работников завода «Ливгидромаш». Учился в ливенской средней школе № 7 (ныне гимназия), где в 1977 году окончил 8 классов. Здесь первым его музыкальным руководителем был учитель пения Савичев Иван Самуилович, который сам неплохо играл на баяне и был в те годы одним из основных руководителей коллективов художественной самодеятельности клуба завода «Ливгидромаш» (ныне ПАО «ГМС Ливгидромаш»).



С детства Валерий увлекался музыкой, играл на домре в самодеятельном оркестре русских народных инструментов при клубе завода «Ливгидромаш», руководителем которого был Г.А. Васильев, а потом – в подобном коллективе при районном Доме культуры (руководитель Ю.Т. Лихачев).

В школьные годы Валерий учился в городской музыкальной школе у преподавателя Ю.Т. Лихачёва, который сыграл решающую роль в выборе его подопечным профессии музыканта. Именно под его влиянием, не получив среднее образование в обычной школе, Валерий в 1978 году поступил в Орловское музыкальное училище по классу домры.

Но, еще до поступления в орловское музыкальное училище, 14-летнего Валеру в 1977 году его преподаватель Ю.Т. Лихачёв привел в ансамбль «Ливенские гармошки», где молодой музыкант прижился. В этом же году Валерию

довелось участвовать в составе ансамбля «Ливенские гармошки» в выступлении прославленного коллектива на сцене Кремлёвского Дворца съездов в Москве в заключительном концерте Первого Всесоюзного фестиваля самодеятельного художественного творчества трудящихся, по итогам которого ливенцы были признаны лауреатами. Это выступление на главной сцене страны на всю жизнь запомнилось Валерию.

В годы учёбы в Орле с 1978 по 1982 год Валерий Васильевич работал в Орловском хоре профсоюзов.

Затем была служба в Военно-Морском флоте СССР. После обучения в Ленинграде его направили на Северный флот в г. Полярный Мурманской области. В годы службы играл в военном духовом оркестре.

В ансамбль «Ливенские гармошки» Валерий Васильевич вернулся только в 1994 году и с тех пор разделяет славную судьбу заслуженного коллектива со своими коллегами. В составе ансамбля он неоднократно становился лауреатом различных конкурсов, смотров и фестивалей, в т.ч. и международных.

В настоящее время Валерий Васильевич работает преподавателем Ливенской ДМШ.

Москвин Евгений Ильич

Евгений Ильич родился в семье рабочего 16 декабря 1949 года в г. Ливны.



Учился в ливенской средней школе № 3 (ныне лицей), где окончил 9 классов.

Ещё до школы Женя увлёкся игрой на гармошке, потом баяне. В семье у него не было музыкантов, но его природа наделила абсолютным слухом. Он чувствовал музыку душой, и его тянуло к ней.

В четырехлетнем возрасте ему в руки случайно попала гармошка, с которой Женя не мог расстаться. А потом, видя успехи младшего сына, отец, воспитывавший вместе с супругой 11 детей, с премии купил Жене баян.

Евгений на слух разучил несколько мелодий и играл их для себя и своих домочадцев. А когда в 1959 году в Ливнах открылась музыкальная школа (ныне ДШИ), он поступил туда и окончил её в 1964 году по классу баяна.

С 1968 по 1970 год Евгений служил в рядах Советской Армии в г. Орел. А сразу после окончания службы поступил учиться в Орловское музыкальное училище, которое окончил в 1974 году.

В 1974 году Евгений Ильич вернулся в Ливны и по распределению поступил работать в Ливенскую музыкальную школу, где проработал преподавателем по классу баяна до выхода на пенсию.

Сразу, после приезда в Ливны, одарённому музыканту предложили возглавить ансамбль «Ливенские гармошки», который в то время остался без руководителя. Так в конце 1974 года Е.И. Москвин стал руководителем прославленного коллектива.

Будучи участником ансамбля с 1964 года, Евгений Ильич сумел сплотить вокруг себя лучших музыкантов города и района. А одной из причин этого стала подготовка к поездке ансамбля на гастроли в Западный Берлин в составе делегации СССР на празднование 30-летия Победы над фашизмом.

Поездка эта состоялась в мае 1975 года и была очень успешной. Немецкая пресса тепло отозвалась о выступлениях «Ливенских гармошек», которыми руководил Евгений Ильич Москвин.

К сожалению, Москвину из-за разногласий с руководством, в 1976 году пришлось оставить должность руководителя ансамбля, в развитие которого он внёс заметный вклад.

Евгений Ильич продолжал работать преподавателем в Ливенской музыкальной школе до 2008 года. Одновременно он был участником ряда музыкальных коллективов города.

И сейчас Евгений Ильич не расстаётся с музыкой. Он участник ансамбля «Орфей», играет в духовом оркестре ПАО «ГМС Ливгидромаш», учит детей играть на синтезаторе в районной школе искусств в с. Успенское.

Мохов Михаил Васильевич

Михаил Васильевич родился 21 августа 1926 года в Тульской области. Окончил начальную школу. С 1945 года работал кондуктором на Московской железной дороге. В 1948 году переехал жить в Ливны.

С 1951 года работал на Ливенской ГЭС электриком, бригадиром.



В 1966 году перешел работать на ПО «Ливгидромаш» (ныне ПАО «ГМС Ливгидромаш»). Неоднократно награждался знаком «Победитель

Всесоюзного социалистического соревнования», его фотография помещалась на городскую Галерею Трудовой Славы.

Работая на «Ливгидромаше», ещё в 1989 году начал возрождать изготовление ливенских гармошек под руководством К.Ф. Кудрявых в клубе «Юный техник». Являлся одним из организаторов мастерской по ремонту и изготовлению музыкальных инструментов, в которой проработал со дня её основания до конца жизни. За это время

он научил профессии гармонного мастера несколько человек, передав им секреты редкой профессии.

Умер Михаил Васильевич 23 марта 2001 года.

Окороков Иван Архипович

Иван Архипович родился в селе Воротыньск Ливенского района 25 января 1926 года в крестьянской семье. В десять лет начал самостоятельно учиться играть на гармонии подаренной отцом. Окончил среднюю школу. Он мог сыграть как на балалайке, так и на пианино.

Трудовую деятельность начал в своём родном селе секретарем сельсовета, имея образование десять классов.

Начиная с 1953 года, несколько лет работал в Ливенском райкоме компартии инструктором по сельскому хозяйству. Затем перешел на преподавательскую работу, одновременно поступив учиться заочно в Курский педагогический институт на факультет словесности. Много лет отработал учителем русского языка и литературы в Ливенской железнодорожной школе (ныне ООШ № 9).

В «Ливенские гармошки» пришел по первому призыву, в 1964 году. Талант Ивана Архиповича признавали все. Недаром, когда в 1971 году впервые возникла необходимость показать возможности «ливенки» на телевидении, поручили это Окорокову. Еще раз он проявил незаурядные способности гармониста, когда, находясь с ансамблем в Польше, Иван Архипович «спас» свадьбу.

Ливенские музыканты зашли пообедать в кафе, а в соседнем зале была свадьба. Веселья на свадьбе не было, так как не пришёл гармонист, но гармонь была, и тамада отчаянно стал искать гармонистов в других залах. Ливенские



гармонисты откликнулись на его мольбы и попытались сыграть, но гармонь была какая-то мудреная, и изобразить на ней что-либо никто не смог.

Архипыч взял инструмент и заиграл так, будто всю жизнь на ней играл. Поляки из своего зала его уже не отпустили, лихо плясали под его игру, ну, и конечно, и накормили, и напоили от всей души. На гармонии он играл виртуозно.

Композитор Дербенко обработал деревенские народные мелодии, которые Огороков внес в репертуар «Ливенских гармошек» и дал им вторую жизнь. Потом Иван Архипович рассказывал: «Дербенко мне говорит, играй медленнее, я записываю ноты, а я медленно не могу, получится уже другой пассаж. Это как в джазе – каждый раз новая импровизация на одну и ту же тему».

Вместе с ансамблем «Ливенские гармошки» Иван Архипович становился неоднократно лауреатом всероссийских и всесоюзных смотров, конкурсов и фестивалей самодеятельного художественного творчества, участвовал в зарубежных гастролях в Германии, Польше, Болгарии и других странах.

Умер И.А. Огороков в 1986 году.

Павлова Нина Вениаминовна

Нина Вениаминовна родилась 18 сентября 1951 года в д. Лески Колпнянского района Орловской области. В 1978 году окончила Фошнянскую среднюю школу. В 1982 году



окончила Мичуринский технологический техникум. В этом же году переехала жить в Ливны.

Здесь работала на разных предприятиях на рабочих специальностях, а в 1993 году проступила в только что созданную мастерскую по

ремонту и изготовлению музыкальных инструментов. Тогда специально для группы работников мастерской были открыты курсы при ПТУ № 4, где восемь работников изучали тонкости дела и получили дипломы мастеров по изготовлению гармошек.

В мастерской Нина Вениаминовна стала ученицей опытного мастера Мохова Михаила Васильевича, который заметил желание девушки постичь премудрости мастерства, аккуратность в работе, стремление изучать новые навыки ремесла.

Она освоила все операции технологического процесса изготовления гармонии, сумела перенять секреты уникального мастерства гармонного дела у старых мастеров. А обучали молодежь в училище вековым секретам изготовления уникальной гармошки лучшие мастера по изготовлению ливенских гармошек Мохов Михаил Васильевич и Сопов Дмитрий Васильевич. Знания старых мастеров попали в добрые руки учеников.

Начала работу Нина Вениаминовна с изготовления меховых камер, затем освоила механику грифа и правого полукорпуса и т.д. А когда освоила практически все операции по технической части инструмента, была назначена мастером.

В 2001 году Нине Вениаминовне пришлось возглавить мастерскую, после того, как ушел из жизни её учитель и наставник Мохов Михаил Васильевич.

Павлова Н.В. за годы работы стала высококлассным специалистом, владеющим всеми тонкостями ремесла, бескорыстно передающая свои знания работникам мастерской, что вызывает неоспоримый авторитет у коллег по работе.

Вместе с коллективом она ведет кропотливую работу над совершенствованием гармонии, повышает качество ее звучания, оригинальность дизайна, прочность инструмента. Нина Вениаминовна прилагает немало сил и творчества для расширения ассортимента ливенских сувениров и путей их

реализации. Маленькие гармошечки стали фирменным сувениром для гостей города. И то, что в мастерской работает творческий, целеустремленный, слаженный коллектив, большая заслуга заведующей мастерской Павловой Нины Вениаминовны.

Результатом работы мастерской под руководством Н.В. Павловой стало присвоение предприятию премии ЦФО в области литературы и искусства 2015 года в номинации «За создание талантливых произведений литературы и искусства» и сохранение традиций изготовления Ливенской гармонии.

Парфенов Владимир Викторович

Владимир Викторович – коренной ливенец. Родился он 16 ноября 1946 года в г. Ливны. Окончил в 1964 году Ливенскую среднюю школу №3, а позднее и Высшую партийную школу.



После окончания школы Владимир Викторович поступил работать на заводе ПМ (ныне ОАО «ЛЗПМ») слесарем-ремонтником. Потом служил в Армии, где приобрел специальность газовика. После службы Парфенов работал 16 лет в горгазе начальником газовой службы.

И все же снова устроился работать на ПМ. С завода ПМ ушел на пенсию. В свободное время занимался

прикладным искусством, всю жизнь играл в духовом оркестре завода ПМ.

Уже, находясь не один год на пенсии, в ноябре 2011 года, пришел В. В. Парфенов в мастерскую по изготовлению и ремонту музыкальных инструментов и попросился работать столяром. Его с радостью приняли в коллектив.

В мастерской у каждого своя работа. В.В. Парфенов изготавливает корпуса гармошки, механику и фурнитуру, собирает гармошки.

С приходом Владимира Викторовича в мастерскую, благодаря его настойчивости, возобновили изготовление «ливенки-двухрядки». С тех пор в мастерской делают «ливенку» с полным звуковым диапазоном, на ней можно даже сыграть классическую музыку!

В свободное время Владимир Викторович занимается живописью, росписью, резьбой по дереву, художественной ковкой и ещё много чем. Со своими поделками он регулярно участвует в ярмарке народного творчества в День родного города.

Любое творчество для Владимира Викторовича – потребность. Не зря его называют ливенским Левшой¹.

Петрова Галина Вячеславовна

Галина Вячеславовна родилась 29 марта 1959 года на Украине. Когда Галя училась в четвёртом классе, родители решили переехать на родину её отца – в Должанский район Орловской области. Но поселились не в районе, а в г. Ливны. Так Галя стала ливенчанкой.

Желание петь у девочки возникло еще в детстве. Этому способствовало то, что в семье отца, да и он сам, любили петь и пели, как поют во всех русских деревнях и сёлах на праздниках и гуляньях. Но, по словам Галины Вячеславовны, не праздничное пение родственников и соседей сыграло решающую роль в том, что она со временем по серьезному занялась пением.



Однажды она услышала в исполнении деревенских женщин ритуальный плач «обывания» покойника и поразила его строгому ладу,

¹ «Уездный город», газета, г. Ливны, 16.04.2014 г.

необыкновенным словам и совершенно профессиональному многоголосию. После этого желание петь её не покидает всю жизнь.

Однако случилось так, что в Ливенской музыкальной школе, а затем и в Орловском музыкальном училище, которое Галина окончила в 1979 году, она училась игре на домре. Исполнительницей песен её не видели ни в школе, ни в училище.

Всё случилось довольно неожиданно. После окончания училища она поступила на работу в Ливенскую музыкальную школу № 2 (ныне ДМШ). Одновременно она играла в ансамбле «Ливенские гармошки» на домре. Случилось так, что ансамблю понадобилась солистка.

Как-то возвращался ансамбль в автобусе после очередного выступления в Ливны, дорога была длинная, Галина потихоньку пела, чтобы скоротать время. Руководитель «Гармошек» прислушался и попросил «сделать громче». А через месяц Галина Вячеславовна вышла на сцену уже со своим сольным номером... Была это «Русская кадрили» из репертуара Александры Стрельченко.

Её творческая биография тесно связана с ансамблем «Ливенские гармошки» и другими музыкальными коллективами города и района. В составе «Ливенских гармошек» Г.В. Петрова становилась лауреатом всесоюзных и международных конкурсов. Участвовала в зарубежных гастролях ансамбля. В 1989 году вместе с ансамблем «Ливенские гармошки» стала лауреатом премии Ленинского комсомола.

Указом Президента РФ от 22 сентября 2006 года Галине Вячеславовне было присвоено звание «Заслуженный работник культуры Российской Федерации».

В настоящее время Галина Вячеславовна преподаёт в Ливенской детской музыкальной школе, является руководителем вокальной группы ансамбля «Ливенские

гармошки», продолжит активно участвовать в культурной жизни Ливен и Ливенского района¹.

Плясов Юрий Викторович

Юрий Викторович родился 10 августа 1952 года в п. Константиновский Ростовской области. В середине 1950 годов Плясовы переехали в Ливенский район. Жили в с. Сергиевское, с. Введенское. А в 1962 году поселились в с. Крутое Ливенского района Орловской области. Учиться музыке Юрий начал сравнительно поздно. Только в 12 лет поступил он в музыкальную школу в г. Ливны. Юра попал в класс к очень строгому и требовательному преподавателю по классу баяна Т.С. Поляковой. Она научила мальчика трудиться по-настоящему, много заниматься, чтобы развивать способности.



А это было непросто. Когда в село Крутое не приходил автобус, Юре вместе с другими учениками музыкальной школы на занятия приходилось идти в город пешком.

После окончания музыкальной школы Юрий Плясов поступил учиться в Орловское музыкальное училище, где его поглотила настоящая творческая жизнь. И здесь ему повезло с преподавателем. Он учился у талантливого педагога Заслуженного артиста РСФСР, участника Орловского трио баянистов А.В. Кочергина. Знания и практические навыки игры на баяне, полученные во время учёбы в Орле, позволили поступить и успешно закончить Казанскую государственную

¹ «Знамя Ленина», газета, г. Ливны, 08.01. 1988 г., «Ливенская газета», газета, г. Ливны, 09.12. 2001 г.

консерваторию, получить высокую квалификацию концертного исполнителя и преподавателя.

Возвратившись в 1977 году в Ливны, Плясов легко влился в среду профессионалов и начал свою преподавательскую деятельность в Ливенской ДМШ №1 (ныне ДШИ), где проработал 18 лет. А с 1995 года Юрий Викторович возглавляет Ливенскую детскую музыкальную школу № 2 (ныне ДМШ).

Его творческая биография тесно связана с ансамблем «Ливенские гармошки» и оркестром «Русь». В составе «Ливенских гармошек» Ю.В. Плясов становился лауреатом всесоюзных и международных конкурсов. Участвовал в зарубежных гастролях ансамбля. В 1989 году вместе с ансамблем «Ливенские гармошки» стал Лауреатом премии Ленинского комсомола. Указом Президента РФ от 27 октября 2000 года Юрий Викторович Плясову было присвоено звание «Заслуженный работник культуры Российской Федерации».

А в июне 2017 года он был награжден знаком «За заслуги перед городом Ливны».

В настоящее время Юрий Викторович возглавляет детскую музыкальную школу, продолжая активно участвовать в культурной жизни Ливен и Ливенского района¹.

Подрядчикова Татьяна Алексеевна

Татьяна Алексеевна родилась в Ливнах 15 февраля 1960 года в семье рабочих.

В 1967 году она начала учиться в городской средней школе № 2 (ныне СОШ № 6) и окончила её в 1977 году.

Таня с детства любила наблюдать, как взрослые на гулянках, на праздниках «отбивали трепачок» и пели смешные частушки-«подковырки». К занятиям



¹ «Ливенская газета», газета, г. Ливны, 10.01. 2001 г.

музыкой её подтолкнула не только детское любопытство, но и пример одноклассников. В одном классе с Татьяной училось много детей, которые посещали музыкальную школу. Они гордо носили красивые, необычные по тем временам, на длинных верёвочках папки для нот. И Тане захотелось иметь такую же папку. Она попыталась поступить в музыкалку, но с первого раза ей это не удалось.

А вот со второй попытки Татьяна всё-таки стала ученицей музыкальной школы. Правда, папку-мечту родители ей не купили, но девочка изготовила папку для нот своими руками.

Первым её преподавателем была Т.С. Полякова, а заканчивала она музыкальную школу, учась уже у А.И. Тёсова. Потом была учёба в Орловском музыкальном училище (1977-1981 гг.). После окончания училища по направлению Татьяна Алексеевна приехала в родные Ливны работать в ДМШ № 2, директором которой тогда был Ю.А. Сергеев. Здесь она работает и сейчас.

Но работы только в музыкальной школе Татьяне Алексеевне оказалось мало. И в 1982 году она по совместительству стала работать музыкальным руководителем в детском саду № 3. Здесь Татьяна Алексеевна учит в основном игре на баяне, а потом и к гармошке приучает. Делает она это уже музыкальной школе, куда поступают к ней учиться некоторые из её бывших детсадовцев.

В 1983 году в ансамбле «Ливенские гармошки» появилась нужда в новых гармонистах, и В.М. Демидов одну из оставшихся без хозяина ливенских гармошек предложил Татьяне Алексеевне.

Понадобилось некоторое время для освоения нового для неё инструмента, а уже в 1985 году в составе ансамбля Т.А. Подрядчикова участвовала в культурной программе Всемирного фестиваля молодёжи и студентов в Москве. Ну, а потом творческая судьба её неразрывно связана с «Ливенскими гармошками».

Любовь к уникальному музыкальному инструменту земли ливенской подвигла Татьяну Алексеевну на создание в ДМШ детского ансамбля ливенских гармошек. На первом же выездном конкурсе детских ансамблей народных инструментов г. Курск в 2014 году коллектив из Ливен под руководством Т.А. Подрядчиковой занял первое место.

За время преподавательской и творческой деятельности, хотя отделить их друг от друга сложно, Татьяна Алексеевна и её воспитанники были отмечены многочисленными наградами.

Раздиров Михаил Михайлович

Михаил Михайлович родился 5 июня 1962 года в сл. Беломестная Ливенского района Орловской области.

В 1969 году он пошёл учиться в первый класс в Беломестненскую среднюю школу (ныне Ливенская городская СОШ № 5) и окончил её в 1979 году.



Игрой на баяне заинтересовался ещё в детстве. Ему нравилось слышать гармонистов и баянистов, которые играли в праздничные дни, на юбилеях и свадьбах. А тут еще сосед одного с ним возраста, отучившись всего один год в музыкальной школе, выходил по вечерам на улицу, садился возле дома на лавочку и играл на баяне.

Михаил уговорил родителей, чтобы они определили его в музыкальную школу, где его первой учительницей музыки по классу баяна стала Шамрай Зинаида Дмитриевна. В 1979 году

Михаил Михайлович поступил учиться в Орловское музыкальное училище, которое окончил в 1983 году и стал преподавать в Ливенской ДМШ.

В этом же году он вошел в состав ансамбля «Ливенские гармошки», в котором Михаил Михайлович играет по сей день. Почти 35 лет его судьба, как исполнителя, связана с этим прославленным коллективом. В его составе Михаил Михайлович неоднократно становился лауреатом различных конкурсов, смотров и фестивалей, в т.ч. и международных.

Работая в музыкальной школе, он начал учить играть своих подопечных на ливенской гармошке. Из его учеников позднее был создан детский ансамбль ливенских гармошек, который неоднократно становился победителем и призером музыкальных конкурсов.

В настоящее время Михаил Михайлович преподаёт в Ливенской ДМШ и продолжает играть в ансамбле «Ливенские гармошки».

Селищев Александр Никифорович

Александр Никифорович родился 22 августа 1922 года в городе Ливны, Орловской области. После окончания ливенской средней школы № 2 (ныне лицей им. С.Н. Булгакова) поступил в Орловское художественное училище, которое в то время размещалось в городе Ельце.

Однако, сразу доучиться не удалось. В первые дни Великой Отечественной войны Александр Никифорович был призван на службу в Красную Армию и практически сразу направлен на фронт. За участие в боях под Москвой, А. Селищева наградили медалью «За отвагу».



*А.Н. Селищев.
1965 г. Москва.*

23 декабря 1941 года он был тяжело ранен и отправлен на лечение в Уфу. После долгого выздоравливания он становится инвалидом I группы и возвращается в Ливны.

В 1943 году Салищев поступает в Московское художественное училище памяти 1905 года. В 1944 году его вновь призывают в Армию и направляют для прохождения службы в военно-почтовый сортировочный пункт города Москвы.

После демобилизации А. Н. Селищев возвращается в Ливны. С 1946 по 1949 год завершает обучение в Орловском художественном училище. Затем преподавал в ливенской средней школе № 2 (ныне СОШ № 6) и организованной им городской изостудии.

В свободное время Александр Никифорович увлекался игрой на балалайке и в 1965 году в первом составе ансамбля «Ливенские гармошки» был лауреатом Всероссийского конкурса. Выступал вместе с ансамблем на сцене Кремлёвского Дворца съездов. В память об ансамбле «Ливенские гармошки» в 1971 году А. Селищев создал линогравюру «Ливенские гармонисты».

В 1970 году, благодаря целеустремлённости А. Н. Селищевой и поддержке Орловского отделения Союза художников РСФСР, власти города принимают решение о создании Ливенской детской художественной школы, первым директором которой он стал. Многие ученики Селищевой продолжили обучение в различных художественных учебных заведениях Москвы, Курска, Пензы, Орла, Одессы, Харькова. Многие со временем достигли заметных успехов.

Семейные обстоятельства А. Н. Селищевой сложились так, что он переехал из Ливен в Киев. Там с 1975 по 1982 год работал художником в Киевском художественном фонде Союза художников СССР, и в киевских издательствах. В 1982 году вышел на пенсию.



Ливенские гармонисты. А. Селищев. 1971 г.

В начале 1990-х годов, сын Александра Селищев – Михаил, начал создание в Ростове Дома творчества и художественной галереи «Хорс». В связи с этим Александр Никифорович переезжает из Киева в Ростов Великий, где он провел остаток своей жизни, продолжая творить.

9 декабря 2015 года Селищев А.Н. не стало¹.

Сафонова Нина Павловна

Нина Павловна родилась 16 мая 1960 года в г. Дмитровск Орловской области. Потом семья Нины обосновалась в пос. Русский Брод, где девочка пошла в первый класс местной школы. Уже тогда она увлекалась музыкой. Её старшая подруга поступила в музыкальную школу по классу фортепиано, а Нина с удовольствием слушала, как она играет. На следующий год (1968) она тоже поступила в музыкальную школу. Занятия в Русском Броде тогда проводили студенты Орловского музыкального училища. Здесь Нина впервые вышла на сцену, выступая в воинской части, дислоцировавшейся в Русском Броде.

В 1969 году Нина вместе с родителями переехала в Ливны. Здесь она



¹ <http://antiques.hau/>
<http://khors.org/>

биография?n=162493_селищев-александр-никифорович;

продолжила учебу в музыкальной школе, где её первой учительницей стала Гунина Нина Евгеньевна. В 1977 году Нина Павловна окончила ливенскую городскую СОШ № 1. После окончания школы с 1977 по 1981 она училась в Орловском музыкальном училище (ныне колледж) по классу фортепиано. А сразу после окончания училища (с 1981 г.) работала в Ливенской детской музыкальной школе преподавателем фортепиано.

Всё это время Н.П. Софонова активно участвовала в культурной жизни города и района, была и остаётся членом различных творческих коллективов.

Она пела в составе муниципальной группы «Праздник», играла в ливенском народном театре, выступала и выступает в составе ансамбля «Ливенские гармошки» (бубен, вокальная группа), куда её привела в 1983 году Петрова Г.В.

За свой добросовестный труд на ниве ливенской культуры Нина Павловна отмечена многочисленными наградами. В коллекции её наград: медаль Лауреата Всесоюзного смотра самодеятельного художественного творчества, посвященного 40-летию Победы в ВОВ (в составе анс. «Ливенские гармошки»), Почетная грамота Министерства образования РФ, Грант главы города Ливны в номинации «Опора и авторитет», Диплом «Лица года – 2015» в номинации «Творческий успех», Диплом лауреата второго Всесоюзного фестиваля народного творчества РСФСР (в составе Ливенского народного театра), почетные грамоты областного Управления культуры, благодарственные письма и грамоты за подготовку лауреатов из числа учащихся.

В настоящее время Нина Павловна работает в Ливенской музыкальной школе преподавателем и зам. директора по УВР, играет в составе школьного ансамбля русских народных инструментов (балалайка, ударные), поёт в составе женской вокальной группы ДМШ, является артисткой муниципального оркестра «Русь» (балалайка) и ансамбля «Ливенские гармошки».

Софов Дмитрий Васильевич

Дмитрий Васильевич родился 22 марта 1932 года в поселке Орловчик Русско-Бродского района Орловской области в семье крестьян. Семья была многодетной (11 детей), Дмитрий был старшим ребенком в семье.

В 1940 году он пошел в первый класс начальной школы в деревне Нижний Жерновец, которая находилась в семи километрах от поселка Орловчик.

Еще до начала учёбы Диме подарили ливенскую гармошку, сделанную его родным дядей, братом матери, который проживал в городе Ливны Орловской области. И он самостоятельно обучался игре на гармошке, подбирал на слух мелодии песен и наигрышей.

Во время Великой Отечественной войны Дмитрий играл на гармошке перед бойцами Красной Армии. К этому времени он уже хорошо исполнял русские народные песни, песни и пляски военных лет («Катюша», «Яблочко», «Барыня», «Краковяк», и др. произведения).

После окончания войны (1946 г., в 14 лет) он отправляется пешком в г. Ливны к родному дяде, чтобы послушать игру на гармошке и поучиться мастерству ремонта и настройки русских народных инструментов. По возвращении из Ливен он играл на гармошке на праздниках, свадьбах, крестинах. С этой просьбой к нему приходили жители всех соседних деревень.

В 1949 году Дмитрий окончил семилетку и продолжал работу в колхозе. А в 1952 году он с семьёй уезжает на заработки в г. Юзовка (ныне г. Горловка Донецкой обл.). Там Софов Дмитрий Васильевич поступает на работу на фабрику музыкальных инструментов в качестве ученика настройщика,

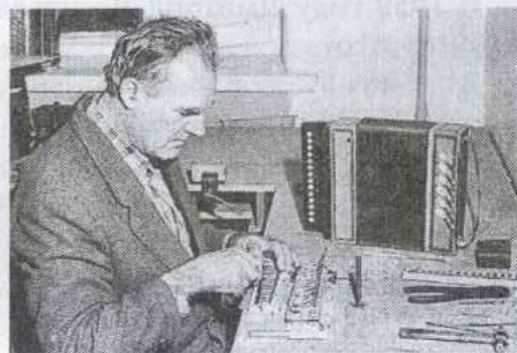

в это же время овладевает мастерством игры на баяне и аккордеоне, одновременно он работал музыкальным работником в детском саду шахты № 95 им. Ленина. С 1955 года работал баянистом в детском кинотеатре «Юный Ленец».

В 1959 году Дмитрий Васильевич самостоятельно, своими руками изготавливает для себя концертный баян.

В 1964 году вернулся на Родину и начал жить в г. Ливны. В этом же году получил предложение работать в оркестровой группе хора имени Пятницкого, но по семейным обстоятельствам отказался от этого предложения.

В г. Ливны он поступает на работу музыкальным руководителем в детский сад завода жидкостных счетчиков (ныне ПАО «Промприбор»). Затем работал мастером по ремонту и настройке музыкальных инструментов в музыкальной школе №1 (ныне ДШИ), занимался изготовлением и ремонтом гармошек, баянов аккордеонов, пианино.

Очень известные музыканты с разных городов страны (Орел, Елец, Курск, Москва, Нижний Новгород, Екатеринбург и др.) обращались Д.В. Сопову с просьбой о ремонте и настройке своих музыкальных инструментов.

В конце 1980-х годов Дмитрий Васильевич занимался ремонтом и изготовлением ливенских гармошек. Он был одним из инициаторов и организатором мастерской по ремонту и изготовлению музыкальных инструментов, где проработал мастером с 1993 по 1999 год, вплоть до своей кончины. Здесь он был ведущим специалистом по ремонту, настройке и изготовлению гармошек «ливенок».

Стаханов Сергей Александрович

Сергей Александрович родился в г. Ливны 6 сентября 1961 года. С раннего возраста мальчика тянуло к музыке. Родители поощряли увлечение ребёнка. Как-то мама привезла Сергею маленький, детский баян, и мальчик серьёзно отнёсся к этому игрушечному инструменту.

Мама Сергея происходила из семьи музыкантов – была племянницей основателя ансамбля «Ливенские гармошки» В.И. Занина, сама прекрасно пела. И, не случайно, уже в 6 лет Сергея родители определили в подготовительную группу городской ДМШ. Первым его учителем был опытный педагог Л.С. Неженцев.



Потом была учеба в ДМШ, которую Сергей окончил в 1978 году, и в этом же году поступил в Орловское культпросветучилище на народное отделение.

В начале 1980-х годов выпускника училища направили работать в Ливенский РДК. Молодой специалист к тому времени был широко известен в кругах художественной самодеятельности города и района, т.к. еще со школьной скамьи был незаменимым аккомпаниатором. Он мог на слух подобрать любую мелодию, определить тональность исполнителей и т.п. В школе № 7 (ныне гимназия), в которой Сергей учился, без него не проходило ни одно мероприятие. Часто его приглашали и на взрослые мероприятия: проводы в Армию, свадьбы, юбилеи. Сергей свободно владел баяном и обладал богатым песенным репертуаром, сам пел многие песни, умел вести любое мероприятие.

Так что, пришел он на работу в РДК после училища не новичком, а дипломированным специалистом с уже устоявшимся авторитетом опытного баяниста. Сергей Александрович сразу же включился в бурную жизнь учреждения культуры: утренники, вечера, торжественные собрания, выездные концерты, смотры художественной самодеятельности, праздники села и т.п.

На всех мероприятиях менялись солисты, вокальные группы, но Сергей мог быстро сориентироваться (где по нотам, где на слух) и преподнести зрителям любого

исполнителя в лучшем виде, умело скрыть их недостатки, подчеркнуть достоинства.

С первых дней работы Сергея в РДК Демидов В.М. пригласил молодого специалиста в ансамбль «Ливенские гармошки». С тех пор уже более 35-ти лет жизнь Сергея Александровича тесно связана с прославленным коллективом. В ансамбле С. Стаханов не просто играет очередную мелодию, но умеет показать возможности гармошки, её особенности.

Вместе с ансамблем Сергей Александрович играл в Болгарии, Польше, на фестивалях, смотрах, конкурсах, путешествовал с гармошкой по стройкам Калмыкии и удивлял москвичей возможностями певуны-ливенки, выступал на «Троицких хороводах» в Орловском Полесье, побывал в каждом сельском Доме культуры, на токах и фермах Ливенского района.

За 35 лет выступлений в составе «Ливенских гармошек» в семейном архиве С.А. Стаханова накопилось немало лауреатских наград, дипломов, грамот и сувениров, которые любовно хранятся артистом, напоминая о прекрасных событиях в жизни.

Строев Максим Иванович

Максим Иванович родился 14 октября 1990 года в г. Ливны Орловской области.

Любовь к музыке у Максима Ивановича зародилась еще с раннего детства. Когда парню было шесть лет, отец показал ему гармони. После этого Максим ни на один день не смог оторваться от музыкального инструмента, вот настолько он его увлек. Два года мальчик с огромным удовольствием занимался игрой на гармонии дома, затем поступил учиться в музыкальную школу по классу баяна. Первым учителем Максима в музыкальной школе был Раздиров Михаил Михайлович, который дал парню знания, опыт и огромное желание к занятию музыкой. В эти годы музыкальным кумиром Максима был знаменитый российский гармонист Геннадий Заволокин.

Одновременно с «музыкалкой» Максим учился в Ливенской средней школе № 2, которую окончил в 2008 году. В школьные годы (2005) он увлекся пауэрлифтингом, которым занимается до сих пор под руководством тренера Н.Я. Мишина, имеет звание КМС по этому виду спорта.

После окончания школы Строев продолжил учебу в Орловском музыкальном колледже. В годы учёбы в Орле его кумиром стал и остаётся Евгений Петрович Дербенко, Заслуженный деятель искусств России, композитор – преподаватель Максима по классу гармонь в Орловском музыкальном колледже.

За все время обучения он не раз участвовал в областных, всероссийских и международных конкурсах, где занимал призовые места и становился лауреатом. И по сей день Максим с удовольствием принимает участие в конкурсах.

Орловский музыкальный колледж М. Строев окончил в 2012 году по классу баян у заслуженного артиста России Анатолия Кочергина и по классу гармонии – у заслуженного деятеля искусств России, композитора Е.П. Дербенко.

По окончании колледжа Максим Иванович вернулся в родной город Ливны и начал работать преподавателем музыкальной школы по классу баяна и хормейстером ансамбля русской песни «Праздник» Центра молодёжи Лидер.

Молодой педагог вдумчиво и терпеливо работает с детьми, организуя занятия так, чтобы учащиеся испытывали личную заинтересованность в освоении предмета. Обучает он детей и игре на «ливенке». Ученик Строева – Никита Казьмин, в 2013



*М. Строев.
Государственный Кремлевский
Дворец. 1 мая 2016 г.*

году стал лауреатом городского фестиваля «Соловушка» и дипломантом областного конкурса «Ступени мастерства».

Кроме работы в музыкальной школе Максим, успевает еще выступать в Центре молодежи «Лидер». Многие ливенцы знают Строева как настоящего виртуоза и мастера своего дела. Вдобавок к этому он органично влился в творческие коллективы города: ансамбль русской песни «Праздник», руководителем которого он является, а также – муниципальный хор «Орфей». В составе ансамбля «Ливенские гармошки» Максим никогда не работал, но является солистом всех важных концертов с их участием и представляет «ливенку» на всероссийской сцене.

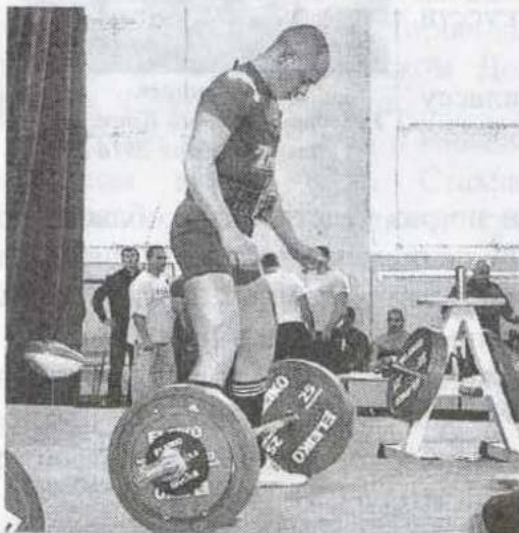

М. Строев на соревнованиях по пауэрлифтингу

Максим Строев очень интересный и разносторонний человек – он без труда совмещает любовь к музыке и спорту. Вот уже много лет он занимается пауэрлифтингом. Является членом сборной Орловской области по пауэрлифтингу.

С 2013 года М. Строев учился в институте истории и культуры (педагогическое образование, профиль

музыка) Елецкого госуниверситета им. И. Бунина, который окончил в 2017 году.

В 2016 году отмечалось 30-летие популярной телепрограммы «Играй, гармонь любимая». Талантливый ливенский гармонист Максим Строев, лауреат многих всероссийских и между-народных конкурсов фестивалей, успешно прошёл конкурсные отборы в Орле и Новосибирске

и вошёл в «золотую десятку» гармонистов России. А после этого он принял участие в гала-концерте «Играй, гармонь! 30 лет в эфире», который состоялся в Государственном Кремлёвском дворце. Там Максим исполнил на ливенской гармошке «Ливенские страдания» в обработке своего учителя Евгения Дербенко¹.

Тарасова Светлана Ивановна

Светлана Ивановна родилась 11 октября 1967 года в г. Мценск. Когда её исполнилось три года, родители переехали жить в Свердловский район Орловской области. Здесь Светлана получила неполное среднее образование в Хотетовской школе.

В семье Светланы частенько звучала музыка. Дед, отец и брат прекрасно владели гармошкой, а мама со своей сестрой хорошо пели. Тарасовы целые семейные концерты записывали на магнитофон, а потом не раз «прокручивали» полюбившиеся песни.

Поэтому маленькой Свете нетрудно было уже в детском саду распевать популярные песни и с гордостью называться – «Светка-артистка». А в школе она участвовала во всех смотрах художественной самодеятельности и получала дипломы и грамоты победительницы школьных и районных смотров.

После окончания 8-го класса (1982) Света поехала в Орёл поступать в культпросветучилище на дирижерско-хоровое отделение. Но незнание нотной грамоты (Света не училась в музыкальной школе) не позволило ей осуществить своё желание. Девушке предложили учиться на хореографическом отделении, куда она и поступила.



¹ http://newsorel.ru/fn_28437.html; <http://livni.bezformata.ru/listnews/raduet-liventcev-igroj-na-garmoni/17065058/>.

Однажды, когда студентки пели, Свету услышал преподаватель дирижёрского отделения и принял меры, чтобы талантливая студентка училась тому, к чему у нее было призвание.

Преподаватели училища с пониманием отнеслись к проблеме Светы и помогли ей освоить нотную грамоту. А она учителей не подвела – блестяще окончила училище.

На третьем курсе студентов послали на практику. Светлана с пятью однокурсниками попала в ливенский районный Дом культуры. Здесь она сразу включилась в работу Дома культуры – активно выступала в агитбригаде, писала сценарии праздников, пела.

Тогдашний директор Дома культуры – Н.В. Рудаковская заметила энергичную студентку и предложила ей работу методиста в РДК. Так, получив диплом дирижёра-хоровика, Тарасова Светлана приехала в 1985 году в Ливны и приступила к работе в Ливенском РДК в качестве методиста.

Помимо своих служебных обязанностей – помощи сельским работникам культуры, Светлана Ивановна включилась в работу концертной бригады РДК и быстро завоевала любовь сельчан.

Особенно полюбили зрителям русские народные песни, частушки, популярные эстрадные песни в её исполнении. Часто Светлана пела в дуэтах с Заграевой Натальей Ивановной и Галиной Петровой.

Руководитель ансамбля «Ливенские гармошки» В.М. Демидов заметил талантливую девушку и пригласил её в прославленный коллектив. И, хотя Света хотела играть на знакомом ей инструменте – гармошке, руководитель ансамбля дал ей деревянные ложки, убедив девушку в важности и такого инструмента, как ложки.

И, конечно же, Светлана стала солисткой вокальной группы ансамбля. Уже более 30-ти лет её судьба связана с «Ливенскими гармошками». За эти годы Светлана Ивановна вместе с ансамблем выступала неоднократно в Москве,

Новосибирске, Орле, Белгороде и других городах России, была на гастролях за границей. Вместе с ансамблем она участвовала в многочисленных смотрах, фестивалях и конкурсах, становилась их лауреатом. А в свободное время она ещё поет и в городском хоре «Орфей».

Методиста Ливенского ЦРДК Светлану Ивановну Тарасову знают и уважают в Ливенском районе. Она активно помогает сельским работникам культуры и словом и делом.

Трубников Сергей Борисович

Сергей Борисович родился в г. Ливны 27 ноября 1960 года. Учился в средней школе № 2 (ныне СОШ № 6) и окончил её в 1978 году.

С детских лет Сергея привлекала музыка. Этот интерес мальчика заметил отец Сергея и отдал сына учиться в Ливенскую музыкальную школу по классу баяна. Первым учителем Сергея стал В.В. Занин, а потом он учился в классе Л.С. Неженцева.



Неженцев то и определил Сергея в ансамбль «Ливенские гармошки» в конце 1970-х годов, когда юноша заканчивал обучение в музыкальной школе.

Сразу после окончания средней школы Сергей некоторое время работал на заводе «Диск» в качестве слесаря-инструментальщика. Отсюда он ушел в 1979 году в Армию, где прослужил в войсках правительственной связи (КГБ) до 1981 года. Во время службы он не расставался с баяном – был активным участником армейской художественной самодеятельности.

Служба подошла к концу, Сергей Борисович вернулся в Ливны и поступил работать шофёром на ПО «Промприбор» (ныне ПАО «Промприбор»). В это время он окончил без

отрыва от производства Ливенский маштехникум, получив специальность техника-механика. После получения среднего технического образования С. Трубникова перевели на должность механика транспортного цеха ПО «Промприбор». На этом месте он проработал до 2005 года.

В последующие годы С. Трубников работал в различных организациях в качестве автомеханика, а с 2012 года по настоящее время работает экспедитором в ООО «Арья-Фордж» в Ливнах.

Сразу после завершения службы в Армии Сергей Борисович вернулся в ансамбль «Ливенские гармошки» и находится в его составе по сей день. Сейчас он является одним из старейших участников ансамбля.

С.Б. Трубников в составе ансамбля «Ливенские гармошки» участвовал в смотрах художественной самодеятельности, фестивалях, конкурсах и других мероприятиях всех уровней. Ездил на гастроли в зарубежные страны.

За заслуги на ниве культуры он награжден несколькими знаками лауреата всероссийских и всесоюзных смотров и фестивалей народного творчества и большим количеством дипломов и почетных грамот.

Шарыкин Владимир Михайлович

Владимир Михайлович родился 16 февраля 1941 года в селе Широкино Донецкой области (Украина) в семье военнослужащего. Во время войны семья Шарыкиных была эвакуирована в Ярославскую область, на родину его матери.

С раннего детства мальчика интересовали музыкальные инструменты, наиболее доступным из которых была гармошка. Но купить себе инструмент у него не было возможности. Научиться играть на гармонии Владимир смог только проходя службу в рядах Советской Армии. Всё свободное от службы время он проводил в Ленинской комнате, где ему были доступны различные музыкальные

инструменты. Природные способности и помощь товарищей помогли ему самостоятельно освоить игру на гармошке.

В 1963 году Владимир демобилизовался и приехал в Ливны к родителям. Здесь он поступил работать крановщиком на завод ПМ. После работы он спешил в Клуб строителей (ныне ЦМ «Лидер»), где пел в хоре, которым руководил В.И. Занин, занимался в танцевальном коллективе, играл на гармонии и пел частушки.



В это время В.И. Занину предложили работу в районном Доме культуры, где он начал собирать коллектив для будущего ансамбля «Ливенские гармошки». Занину приглянулся способный, энергичный парень Владимир Шарыкин. Он буквально «заразил» Владимира идеей создания ансамбля и пригласил стать его помощником.

Владимир дал согласие и помогал Занину во всём: собирал «дедов»-гармонистов, разыскивал старые «ливенки», помогал, чем мог, в их ремонте. Со временем В.И. Занин назначил своего помощника старостой во вновь создаваемом коллективе.

Владимир Михайлович с присущим ему трудолюбием и любовью занялся освоением нового инструмента – «ливенки» и вскоре добился хороших результатов, став одним из лучших гармонистов ансамбля.

Он умел увидеть и услышать молодых талантливых гармонистов и баянистов, заинтересовать их и привести в коллектив. Так, однажды, он услышал игру ученика Ливенской ДМШ Демидова Виталия (будущего руководителя «Ливенских гармошек») и сделал всё, чтобы талантливый паренёк стал заниматься в ансамбле.

На заводе ПМ (ныне ПАО «ЛЗПМ») уважали и ценили трудолюбивого и незаменимого крановщика. Владимира

Михайловича с большим трудом приходилось освобождать от работы при выезде на многодневные гастроли. О его заслугах пред заводом говорят награды: несколько знаков «Победитель Всесоюзного социалистического соревнования», Почётные грамоты и благодарности – от заводских до министерских.

В.М. Шарыкин в составе ансамбля «Ливенские гармошки» участвовал в смотрах художественной самодеятельности, фестивалях, конкурсах и др. мероприятиях всех уровней. Ездил на гастроли в зарубежные страны.

За заслуги на ниве культуры он награжден пятью знаками лауреата всероссийских и всесоюзных смотров и фестивалей народного творчества и большим количеством дипломов и почётных грамот.

Одним из увлечений Владимира Михайловича была фотография. Он делал снимки коллектива ансамбля во всех поездках, на концертах, запечатлел на своих фотографиях встречи с интересными людьми, знаменитыми людьми, создавал фотоисторию ансамбля.

Более 47-ми лет Владимир Михайлович отдал ансамблю «Ливенские гармошки». Когда ему исполнилось 70 лет, коллектив с почётом проводил на заслуженный отдых «живую историю ансамбля» – Шарыкина Владимира Михайловича.

Шебанов Иван Алексеевич

Иван Алексеевич родился 22 октября 1947 года в с. Барсуки Тульской области, где временно, после демобилизации отца Ивана из Армии, по окончании войны проживали его родители – коренные ливенцы, уроженцы села Вязовик Ливенского района.

Вскоре, после рождения Ивана, семья Шебановых возвратилась на родину и обосновалась в Ливнах. Так что детство, да и вся последующая жизнь, Ивана Алексеевича неразрывно связана с Ливнами.



Отец Ивана устроился работать на завод «Ливгидромаш» (ныне ПАО «ГМС Ливгидромаш») и ему выделили комнату в общежитии завода, которое находилось рядом с предприятием. Первое время жить там было можно, но долго задерживаться в общежитии родители Ивана не захотели. Через некоторое время Шебановы построили свой дом на Рабочем поселке и перешли туда жить.

Начинал Иван учиться в гидромашевской начальной школе, продолжил обучение в восьмилетней школе № 7, преобразованной в 1965 году в среднюю школу № 7 (ныне гимназия).

В школьные годы Иван, как и большинство гидромашевских мальчишек в те годы, увлекался спортом – играл в футбол и волейбол.

Но в какой-то момент его стала интересовать музыка. По соседству с Шебановыми жили Саньковы. Младший Саньков – Анатолий занимался в городской музыкальной школе, частенько выходил на улицу и играл на баяне. Музыка Ивану нравилась. Ему захотелось тоже научиться играть на баяне, и в 1960 году он поступил в музыкальную школу. Играть на баяне учил его первый директор музыкальной школы А.И. Тёсов, а теорию преподавала О.А. Баясная.

Занимался Иван с желанием, но особенно усердно стал учиться в третьем классе музыкальной школы, когда решил продолжить музыкальное образование. По расписанию занятия в школе проходили два раза в неделю, а он приезжал ещё 3-4 раза в неделю и по два три часа играл на баяне сверхурочно.

После окончания школы Иван Алексеевич учился в Орловском музыкальном училище (ныне колледж) с 1965 по 1967 год на очном отделении по классу баяна. А уже в 1967 году стал преподавателем Ливенской музыкальной школы и

одновременно доучивался в музыкальном училище, которое окончил в 1969 году.

А дело было в том, что в Ливенской музыкальной школе (ныне Ливенская городская ДШИ) в то время возник дефицит преподавателей. И Ивана Алексеевича уговорили перейти на заочное отделение училища и одновременно преподавать в Ливенской музыкальной школе.

В 1975 году, когда ансамбль «Ливенские гармошки» готовился к поездке в Западный Берлин, в состав ансамбля для усиления включили нескольких преподавателей Ливенской детской музыкальной школы, среди которых был и И.А. Шебанов. С тех пор Иван Алексеевич не расстается с ансамблем и прошел вместе с ним славный творческий путь исполнителя народной музыки на ливенской гармошке.

Уже 50 лет Иван Алексеевич учит ливенских детей игре на баяне, а с некоторых пор, и на «ливенке». И его воспитанники в составе детского коллектива «Ливенки» неоднократно становились лауреатами различных конкурсов.

Иван Алексеевич, являясь постоянным участником ансамбля «Ливенские гармошки» на протяжении уже более сорока лет, участвует во всех его выступлениях на конкурсах, фестивалях, ездит в гастрольные поездки по России и за границу. Вместе с коллективом он становился лауреатом всесоюзных, всероссийских и международных конкурсов.

За свой добросовестный труд на ниве ливенской культуры Иван Алексеевич отмечен многочисленными наградами. В коллекции его наград Почетная грамота Министерства образования РФ и другие награды различного уровня, в том числе и за плодотворную преподавательскую деятельность.

В настоящее время И.А. Шебанов работает в Ливенской детской школе искусств преподавателем по классу баяна, является артистом ансамбля «Ливенские гармошки».

Уханов Павел Владимирович

Павел Владимирович родился в 1986 году в Волгограде. Играет на гармонии с 9 лет. Окончил детскую музыкальную школу имени Глинки, а в 2005 году – Орловское музыкальное училище по классу гармонии, преподаватель – Заслуженный деятель искусств РФ, композитор Е.П. Дербенко.

В 2010 году Павел Владимирович окончил Государственный музыкально-педагогический институт им. М.М. Ипполитова-Иванова по классу гармонии, в 2013 году там же – аспирантуру.

С 2015 года П. Уханов работает преподавателем РАМ им. Гнесиных и 1-го Московского областного музыкального колледжа.

Он выступал солистом с известными оркестрами: НАОНИР им. Осипова и Гос. Нижегородский оркестр русских народных инструментов. П. Уханов играл в Государственной Думе РФ, в Концертном зале им. П.И. Чайковского, в Малом зале Московской консерватории, в зале Церковных Соборов Храма Христа Спасителя. Гастролировал во многих городах России. Выступал в трио с М. Морозовым и Д. Шиловым. Во время этих выступлений Уханов демонстрировал зрителям и возможности «ливенки», пропагандировал её среди музыкантов. Он записал уроки собственной видеошколы игры на гармошке.

Павел Уханов является лауреатом более 20 всероссийских и международных конкурсов. Ведет активную концертную деятельность в России и за рубежом. Сотрудничает с фондом «Русское исполнительское искусство» и международным благотворительным фондом В. Спивакова¹.



¹ https://vk.com/uh_pavel; <http://www.gnesin-academy.ru/node/12960>.

Глава IV. Слово о «ливенке»

«По селу тропинкой кривенькой»

Сергей Есенин



По селу тропинкой кривенькой
В летний вечер голубой
Рекрута ходили с ливенкой
Разухабистой гурьбой.

Распевали про любимые,
Да последние деньки:
«Ты прощай, село родимое,
Темна роща и пеньки».

Зори пенились и таяли.
Все кричали, пяча грудь:
«До рекрутства горе маяли,
А теперь пора гульнуть».

Размахнув кудрями русыми,
В пляс пускались весело.
Девки брякали им бусами,
Зазывали за село.

Выходили парни бравые
За гуменные плетни,
А девчоночки лукавые
Убегали – догони!

Над зелеными пригорками
Развевались платки.
По полям, бредя с кошелками,
Улыбались старики.

По кустам, в траве над лыками,
Под пугливый возглас сов,
Им смеялась роща зыками
С переливом голосов.

По селу тропинкой кривенькой,
Ободравшись о пеньки,
Рекрута играли в ливенку
По остатние деньки.

1914 г.

Ода ливенской гармошке

Г.А. Хряпченко

Засмущаясь, сам оркестр молчит,
Перед дивной ливенкой-гармошкой.
Она душой народной звучит,
Зазывая пляской хороводной.
Она, над нашей Ливенкой-рекой,
С соловьями песни сочиняет.
Она, своею русскою душой,
Народа боль и радость повторяет.
Звенит она прекрасною природой,
Утверждая музыки, торжественную статью.
Со святою истинной свободой,
Поет родных частушек благодать.
На ливенке-гармошке играли
Призывники-ребята над Сосной,
А потом солдатами шагали,

С гармошкою, дорогой фронтовой.
Вспоминают ветераны часто,
Под Ливнами как был кровавый бой
– с фашистами –
Вдруг мальчишка появился в части,
Вдохновил бойцов, на ливенке игрой.
Землю, словно мать, как целовали,
Возвращаясь солдаты с войны домой.
С ливенкой-гармошкой свадьбы играли
Над рекой родною, над Сосной.
Нет роднее ливенки-гармошки,
Ливенскими мастерами создана.
Пляшут разухабисто наши Тимошки
И поют частушки на все голоса.
Задорней нет ливенки-гармошки
С ней знакомы и за рубежом.
Она поет затейливо и громко.
И красива красочным лицом.
И в Кремлевском Дворце съездов,
Ливенка-гармошка на бис пела.
Голоса родной, нашей природы,
Передать восторженно сумела.
И в зале Чайковского, концертном,
Звонкоголосисто ливенка звучала.
И с любовью народной, приветной,
Везде высшие награды получала.
Ливенцы, спасая, русскую культуру,
Ливенки-гармошки создали вязь.
И блестящую нашли клавиатуру,
Из ракушек Сосны-реки, гордясь.

2017 г.

Песня Родины ***

Елена Москвина

Я люблю Орловщину –
Край мой над Окой,
Над большой красивой Русскою рекой!
В нем есть место дивное –
Мой город небольшой
С простым названьем Ливны
И русскою душой.
Здесь ливенка-гармошка
И Ливенка-река
Звучат под переливы
Святого родника.
И красота природы,
И ширь родных полей
Мне с детства с каждым годом
Дороже и милей.
Ведь здесь моя Отчизна
И здесь мои друзья,
И не любить все это,
Поверьте, мне нельзя!
Пусть край наш ливенский живет,
Становится все краше,
Пусть вечно ливенка поет –
Любовь и гордость наша!

Пой же ливенка моя

Вячеслав Стерх

1.1.
Заиграй моя гармонь,
Громче пой и с переливом.
У меня в душе огонь,
А свет лунный над заливом.

1.2.

За околицей села
Девки пляшут и танцуют.
Эх, ослаблю удила,
Выберу себе любую!

Припев 1:

Пой же ливенка моя,
Кнопочки янтарные.
Мать, Россия-матушка!
Хлопоты венчалые.

2.1.

Я не схимник, а стихи –
Золотая моя воля.
Вёрсты, годы и «кресты»,
Эх, мужицкая ты доля!

2.2.

Я в купель дождя вернусь,
Стану нежный, говорливый,
В песнях звонких изольюсь,
Этой ночью я игривый!

Припев 2:

Пой же ливенка моя,
Кнопочки янтарные.
Мать, Россия-матушка!
Зори покаянные.

Песня Родины

Травник Терентий

Ковер пшеницы золотой.
Деревня. Ливенка играет.
Край подмосковный, край родной,
Меня как сына принимает.
Ох, хорошо мне здесь! Покой
И тишина объяли душу.
Неторопливою волной
Река течет: присядь, послушай...
Завечереет, и туман
Придеревенский луг оденет.
Не оттого есть чудеса, что мы
По-прежнему в них верим,
А потому, что есть она –
Страна, что Родиной зовется!
Пути, эпохи, имена...
Все в ней звучит, все с ней поется!
28 июля 2013 г.

Русская гармошка

Эва

Ах, сколько песен спето о гармонии,
Не сосчитать написанных стихов!
Ну как, скажите, душу не затронет
Коронный звук развёрнутых мехов!

Смех озорной залиистой тальянки,
Весёлой ливенки серебряный напев
«Цыганочку» дарили и «Смутглянку»,
Своим дыханьем сердце отогрев.

Вздыхнув, начнёт играть в тоскливой дрожи –
Сначала вступит плавно, не спеша...
Потом рванёт меха!.. Мороз – по коже...
И развернётся русская душа!

То разойдётся, то слегка устанет,
Частушек дробь страданиями уймёт;
Трель развесёлой, озорной матании
Душевных песен сменит хоровод...

Нет на Руси застоля без гармошки!
Какая свадьба – без её игры?
Звучит в стихах Есенина Серёжки
Живой напев её до сей поры.

Тот перелив – в деревне, и в столице,
На все лады – лишь только кнопки тронь!
Неправда, что она - из-за границы,
Она навеки – РУССКАЯ гармонь!

Ах, гармошки России!

Слова: В. Андреев Музыка: Е. Дербенко

Ах, гармошки России,
В них особая статья,
Неизбывная сила,
Неизвестная власть.

Не разгадана тайна,
Неизбывных основ,
От пластинки металла,
До раскрытых мехов.

Перламутровы кнопки
Голосов и басов,
Эти ливенки, хромки,
Словно сто голосов.

Однорядки, двухрядки,
Колокольчики в ряд,
Своим русским порядком
Не поют – говорят.

В них и радость удачи,
И звенящая грусть,
Под гармошку поплачет
Моя бедная Русь.

Эти кнопки-горошки
Красотой одарят.
Над Россией гармошки
Птицей-тройкой летят.

Гармошка-ливенка

Михаил Карасёв

Гармошкой звонкой город славится.
Её задорный перелив
По всему миру людям нравится,
Понятен всем её мотив.

Играй и пой, гармошка-ливенка,
Людские души согревай!
Танцуй, Пушкарка и Заливенка!
И, Слобода, не отставай!

Ливенка

Слова: М. Беляев Музыка: Е. Дербенко

Льются весенние ливни
Ровно, к струне струна.
Видно, из ливневых линий
Ливенка сплетена.

Припев

Ливенка, ливенка,
Наша озорная,
Прославляй родимый край,
Ливенка родная!

Льётся задиристо, хлётко
Ливенки голосок.
Маленькая, как напёрсток
Громкая, как свисток!

Припев.

Не отвести новосельям,
Не отцветёт весна
Вспыхивай ярче, веселье,
Там, где пришла она!

Припев – медленно, ускоряя

Ливенская гармошка

О. Корнилова

После боя отдыхая,
Пел солдат про отчий дом.
А гармошка, в такт вздыхая,
Душу наполнила огнем.

И потом, под звон медальный,
До победного конца
Шёл народ многострадальный
Песню нёс в своих сердцах.

А чтоб мирным было сердце
И сынов, и их отцов,
Взял наш дед гармонь у немцев,
Переделал часть ладов.

А коль это в Ливнах было,
Всяк об этом знает тут,
С той поры гармошку-диво
Нашей Ливенкой зовут.

На концертах, фестивалях
И по праздным вечерам
Ах, как Ливенки играли,
Пробегаю по ладам.

Есть гармошки в Туле, в Шуе
И в Самаре тоже есть,
Только Ливенку люблю я –
По звучанью ей и честь!

2017 г.

Ливенская гармошка

Антонина Шмыкова

На улице Ленина дом знаменит.
Здесь символ, здесь Ливенка гордо звучит.
Гармошке история ведь как важна.
В ней город и Родина ливенки, да.
В губернии каждой играл гармонист,
Мелодий ложился звук на душу чист.
Гармошечка ливенка звук в ней так чист.
Играя, растянёт меха гармонист.
Частушка задорная слышится в ней
И песен разливы. Как петь-то без ней?
Я мыслями вновь возвращаюсь туда,
Где детские годы и юность прошла.
Родился и жил гармонист (Здесь «причал»)
Ансамбль, где гармошки, тот в Ливнах звучал.
Гармошки той слава ушла далеко
И в том многозвучье гуляет легко.
Поньше ансамбль, что в России звучит,
О яркой той славе нам вновь говорит.

Сказ о Ливенский гармошке

Наталья Романовна Хайрова

Снегом сыплет злая вьюга, звезд на небе не видать.
И мороз все ходит кругом, даже звуков не слышать.
У окна старушка вяжет, петли спицами ведёт,
Кот у ног небрежно, важно спит, а ночь идёт.
Вдруг за стенкой голос детский еле слышно шепчет: «Ба-а-а.
Где ты, баба, мне ведь страшно, я опять лежу одна».
Тут старушка чуть привсталась, оглянулась и пошла.
– Машенька, иди, родная, я не бросила тебя.
Вот навстречу в белой шали, руку робко протянув,
девочка идёт.
Едва ли ей захочется уснуть.
– Ну, родная, что не спишь, ты, может зябко-то в избе?
– Баба, просто снятся мыши и мерещатся везде!
А еще сдаётся, «буся», что гармошку сгрызли всю.
– А мышей, Маш, не боюсь, инструмент-то я найду.
Вот старушка вместе с внучкой заглянуть пошли в чулан.
– Я тебя, моя, гармуся и мышам-то не отдам.
Так подумала баб Дуся, дверь чулана отперла.
– Глянь, лежит, Мань, полюбуйся: Ливенка моя жива!
Так, цела, ну, слава Богу! Маш, пошли, пора и спать.
Можно я возьму, бабуля, твою Ливенку в кровать?
Что ж, пойдем, пусть укачает тебя милая гармонь.
Может песнь её поможет пригласить к тебе твой сон?
Дай, бабуля, поддержать мне её тут в своих руках.
Страсть как хочется узнать мне, появилась она как?
Ты, бабуль, её купила или деда подарил?
Маша, расскажу, быть может в другой раз, сейчас нет сил.
Расскажи, скажи бабуля, мне как хочется узнать:
Почему её, бабуля, стала Ливенкой ты звать?
Ладно, погоди, немножко и меня не торопи.
Сказ о Ливенский гармошке в этот час услышишь ты. Прадед
твой ходил в рекрутах, в царских воевал войсках,
В переделках между боем на гармонике играл.

Только та была другая, немцем вроде отдана,
Послужила и немало, деду после отошла.
Дед гармонь всю жизнь лелеял, с ней всегда ходил везде. Как-
то помню, подсырела та гармошка по весне.
Он её собрал и склеил сидя, мастера в избе.
Не давал покоя дед ведь, ни себе тогда, ни мне.
А потом-то дело стало главным в жизни у него,
В Тулу он поехал. Много он узнал тогда всего.
Там ведь, эти все гармошки, собирались на раз-два. Говорила:
«Ты сапожки лучше б сшил бы для меня.
Что гармошки клеишь, Федя. Ты как будь-то сам не свой. От
такой работы, Федя песенный ты стал, другой».
Ну, потом пришлось нам с дедом переехать в Ливны жить.
Через год в Сосновке стали мы хозяйство заводить.
Я коров, свиней кормила, он - гармошки мастерил.
Было дело это мирным, но снимало много сил.
Там ребята появились, трое, среди них и твой отец. Помню,
Феде помогал он мастерить меха, кастет.
Много Ливенок продали мы в то время, всякий брал.
Федя, помню, все «Матаню» с утра до ночи играл.
Лет уж 10, Феде нету, все гармошки разошлись.
Да по белому по свету им хозяева нашлись.
Осталась одна в чулане, я о ней забыла, жуть!
Если бы не ты, Машуня, нам гармошку не вернуть!
Сгрызли б мыши, как приснилось, тебе Маша,
ведь гармонь.
Провиденье отогнало от тебя, Машуня, сон.
Ба-а, ты, что, собралась плакать?
Ты не плачь, люблю тебя.
Нашу Ливенку спасли мы, она радость для меня!
Вот теперь наш деда, баба, будет счастлив в небесах.
Мы гармошку отстояли на мышиных на фронтах!
Тут старушка в кресло села, Маша рядом забралась.
Свечка вроде догорела, может ночь уж пронеслась?

Нет, бабуля, Кешка спит все, он ведь кот, а все же спит.
Значит ночь еще, бабуля, за окошком темный вид.
Давай спать, ой час уж ночи. Г лазки тихо закрывай.
–Ты бабуля, мне, быть может, на гармошке поиграй.
– Ладно, спи моя шалуныя, поиграю чуть тебе.
И жемчужные трезвуки покатались по избе.
Баба Дуся ночь играла, жизнь ложилась в строчках нот. Маша
лишь спала устало вдалеке от всех забот.
Переливов нежный шёпот и мехов широкий склад.
Сколько жизненных уроков в струнах Ливенки лежат.
Сколько радости и горя, сколько нежности, любви.
Пой, народная в просторе русской праведной души.
Пой, гармоника, о счастье, о делах земной любви.
И о том, что вольны духом мы на свет сей рождены.
Пусть аккорды трезво пляшут, вторят трелям соловья,
Нет тебя нужней и краше гармонь, Ливенка моя!

26.01.2017 г.

Ливенка-гармошка

О. Сафонова

Песня разудалая звенькала в окошко,
Вызывала девушку в пестрый хоровод—
Пела, разливалась дивная гармошка
И вела, манила все дальше от ворот.
Налетели годы печали и боли.
Словно воды мутные по весне в разлив.
Зазвучала в ливенке грусть пустого поля.
Но жила в ней радуга – свет родной земли.
Распахнулась радуга, всколосились нивы,
А напев гармоника звонок и речист—
Будто речки Ливенки струйки шаловливы,
Как родник у берега первозданно чист.

1986 г.

Рене Фейнберг

Привет тебе, орловская земля –
Мой дом второй в родной России нашей!
Люблю твои цветущие поля.
Омытые дождем просторы пашен!

Люблю тною широкою гармонь,
Что так душевно ливенкой зовется!
Ее лады умело только тронь
И даже грустный сразу улыбнется.

И боль не боль, и горе – не беда,
И станут легче грудные вопросы...
А как сердечны, искренни всегда
Слова любимой женщины:
«Мой розан!»
А вечера... Какие вечера!
Какая синь над белыми садами!
И хочется гулять с любимой до утра.

Ливенская гармошка

Т.А. Кузьмина

Гармошка-ливенка такая нам родная.
Певунья славная из Ливенского края.
Раздвинутся меха, и звуки поплывут.
Вмиг запоеет душа, а ноги в пляс пойдут.
Потом вдруг загрустит, затихнет одиноко
В вечерней тишине то близко, то далеко...
Гармошка-ливенка на вид совсем простая,
Но есть в ней волшебство, когда она играет.
Гармонь нас веселит и радует, страдая,
Играй, гармонь, играй и пой, не уставая!

Ливенка

Г. Рыжкин

Бологовка, касимовка, хромка...

На Руси всех гармоней не счесть.

А вот в нашей родимой сторонке

Голосистая ливенка есть.

Королева крестьянского бала,

Выводимая в круг молодцом,

На матаню девчат созывала,

Разливаясь в степи бубенцом.

Соловьиными петъ голосами

Научил тебя парень весной.

Рекрутов провожала слезами.

А на свадьбах была озорной.

Восторгался на ярмарке Бунин,

У тебя был поклонником Фет,

И родившейся в Ливнах певуньей

Увлекался рязанский поэт.

Ты, как прежде, задорна, игрива,

Растяни и лопаточки тронь –

Все расскажет о крае срединном

Самобытная эта гармонь.

Музыка:

Т. Петрина, Т. Михайлова.

В. Остер.

Матаня

Г. Рыжкин

На реке Сосне стоят

И Елец, и Ливны,

Спорят много лет подряд,

Чьи матани дивны.

В Ливнах ливенка поет

А в Ельце – роялка,

Собирают в круг народ –

От гармоней – жарко!

Разбудили вмиг покой

Песни, прибаутки,

Полетели над рекой

Ливенские шутки:

– С вами спляшем и споем

Лихо, по-соседски,

Красотою завлечем

Всех девчат елецких.

Величавы и горды

Шлют ответ ельчанки:

– Нам от вашей красоты

Хоть бежать с гулянки.

Парни бросились плясать –

Веселы и быстры,

Каблуки, кремням подстать,

Высекают искры.

Ухажеры из Ельца

Петухами встали:

– От начала до конца

Лучше вас плясали.

Это ливенских подруг

Сразу взволновало,

Стайкой выпорхнули в круг,

Тесно в круге стало...

Нет, матаней не найдешь,

Как в Ельце и Ливнах,

Веселится молодежь

Городов старинных!

Разговор с другом

Г. Рыжкин

Вырос я среди берез
Над Окою чистою.
На земле другой ты рос –
Над Сосною Быстрою.
Голубые небеса,
Степь тебе понятнее.
За околицей леса
Все же мне приятнее.

Мы в березовом краю
Рубим избы скромные,
А в твоём родном краю –
Хаты под соломою.
В крае нашем все чины
Любят хромку звучную,
А у нас увлечены
Ливенкой певучею.

Спорим часто мы до тьмы,
Чья земля красивее.
Что нам спорить?
Братья мы –
рождены Россиею.

Праздник гармонистов

Г. Рыжкин

Гармонь – меха малиновы -
И там, и здесь гармонь.
Матаня правит Ливнами.
Подошвы, как огонь.
Летай, гармонь, жар-птицею,
Летай и звонко пой.
Наш город стал столицей
Для музыки такой.

В восторге нынче Ливенка.
Поют Сосна и Кшень.
Нет гармонистов хиленьких,
У всех – в плечах сажень.

Ты выходи с частушкою.
И без оглядки пой,
С красивою девчушкою
Отправишься домой.

Мелькают пальцы быстрые,
Пустился в пляс народ.
Игрой, гармонь, неистово.
Победный ждет исход.

Играет в Ливнах «ливенка»

Слова И. Савельева музыка Е. Дербенко

Играет в Ливнах ливенка –
Веселая гармонь,
На улицу зазывенка
Вечернею порой.

А гармонист красивенький,
На голосах – ладонь,
Играет в Ливнах ливенка –
Веселая гармонь.

Любви моей разбивенка,
Подружка, не фасонь!
Играет в Ливнах ливенка,
Разлучница-гармонь.

Я просто не ревнивая,
И он пойдет со мной.
Играет в Ливнах ливенка –
Советчица-гармонь.

До зореньки счастливая,
Заречной стороной
Играет в Ливнах ливенка –
Заветная гармонь.

По гривам – ленты ливнями,
А кони – как огонь,
Поет на свадьбе ливенка,
Душа моя, гармонь.

И.А. Шебанов

Ливенская гармошка – планки золотые!
Как жила бы без тебя Матушка-Россия?
Ты одна такая на планете.
Гордятся тобою взрослые, любят тебя дети!

Ливенка

Г. Рыжкин

Валентину Ивановичу Занину

Серебром звенят гармоней звуки.
Окунувшись в дело с головой,
По велению сердца – не от скуки
Трудится народ мастеровой.
Ливенка когда-то на деревне
Ремеслом была у мужика.
Промысел потом забыли древний,
Думали – заброшен на века.

Возродить решил гармошку Занин –
Поначалу слыл за чудака
Снежною зимой садился в сани,
Рухлядь собирал по чердакам.

В руки брал остатки пыльных хромок,
По ушедшим временам грустил,
Радовался прямо, как ребёнок,
Ливенку когда он находил.

Может гармонисты были правы, –
Дать ей жизнь никто не захотел.
Согласился лишь один Кудрявых –
Виртуоз большой гармонных дел.

За работу взялся мастер смело,
Колдовал над нею день-деньской,
И она залиvisto запела
Соловьём на сцене городской.

Каблуки по полу застучали,
Праздник развеселый был у нас,
Те, кто поначалу заскучали,
Бросили места, пустились в пляс.

Веселились взрослые и дети,
Была рада каждая душа.
Нет звучней, чем ливенка на свете,
Что ж гармошка наша хороша!

Разнесутся трелей переливы –
Клавиши легонько только тронь.
Прославляет ливенцев и Ливны
Эта голосистая гармонь.

2017 г.

Мастер

Г. Рыжкин

Константину Фёдоровичу Кудрявых

Пришёл к нему я в воскресенье,
Меня он встретил у крыльца.
Луч солнца высветил осенний,—
Блестит на фартуке пыльца.

Прошли мы в домик через сени
И, помню, он мне говорил:
«Ты знаешь, ливенку Есенин,—
Недавно вычитал,— любил.

Проснулся нынче спозаранок,
не спится, полночь ложусь,
Ты посиди,— и взял рубанок,—
А я с гармошкой повожусь».

С рубанком и стамеской дружен,
Рука подвижна и легка,
Янтарные колечки стружек
Слетали на пол с верстака.

Тиски, ножи и молоточки,—
Для мастерской привычный вид.
Он подгоняет, пилит, точит,
Душа над ливенкой корпит.

У мастера высокой пробы
Без чуда не бывает дня,
В мечтах — открыть секрет особый —
Загадку трели соловья.

Когда на миг прервал работу,
Сказал, кем был он на войне:
«Стволы, винтовки, пулемёты,
Все на ремонт свозили мне».

Стряхнул он с фартука колечки,
Я с грустью попрощался с ним,
Печальный он стоял у печки,—
Запомнил я его таким.

Я шел, залили домик ладный
И всю окраину лады.
Гармошку дивный мастер ладил —
Левша с Казацкий слободы.

2017 г.



Глава V. Хронология событий

1828 год, 23 мая. Гармонику с горизонтальным движением меха запатентовал К. Демиан в Вене. Он назвал свой инструмент «аккордеон».

1830 год. Тульский оружейник Иван Тимофеевич Сизов открыл мастерскую по изготовлению иностранной гармошки с «русским строем». Уже к 1848 году Тульская гармонная фабрика производила по 3700 экземпляров в год.

1860-е годы. Ливенские мастера изготовили гармонь, в которой впервые в мире голосовая планка издавала один звук на сжим и разжим мехов. Гармошка получила название – «ливенка».

XX век, начало. Мастер И.С. Грудев изготовил первую «рояльную» гармонь «ливенка». Это был инструмент со значительно увеличенным по ширине корпусом.

1913 г. В Ливенском уезде изготовлением ливенских гармошек занимался 41 двор, в которых изготовлением гармошек было занято 49 мастеров.

1926 г. Впервые голос «ливенки» прозвучал на I Всероссийском конкурсе исполнителей на народных инструментах в Ленинграде.

Большого успеха добился рабочий Ливенского чугунолитейного завода им. Калинина (ныне ПАО «ЛЗПМ») Юрий Печников, игравший на двухрядной «ливенке».

1927 год, 10 января. В Ливнах в семье известного мастера-гармошечника И.Ф. Занина, весь род которых многие годы занимался изготовлением гармоней «ливенок», родился сын

Валентин, будущий основатель ансамбля «Ливенские гармошки».

1928 год. В Москве на первой Всесоюзной выставке музыкальных инструментов народов СССР в каталоге были указаны 10 гармошек «ливенок» разных мастеров под номерами от 911 до 920.

1937 год. Ученик 2 класса второй городской средней школы (ныне лицей им. С.Н. Булгакова) Валентин Занин стал победителем смотра художественной самодеятельности, посвящённого А.С.Пушкину, играя на гармошке.

1960-1964 годы. В Ливнах и Ливенском районе началась многолетняя кропотливая работа по поиску, восстановлению и ремонту ливенских гармошек.

1964 год, 7 ноября. В РДК на праздничном концерте, посвященном 47-ой годовщине Великой Октябрьской социалистической революции, состоялся дебют ансамбля «Ливенские гармошки», созданного В.И. Заниным.

1965 год. Мастер Кудрявых К.Ф. изготовил для В.И. Занина – первого руководителя и создателя ансамбля «Ливенские гармошки» новую «ливенку», хроматическую.

1965 год, январь. В Ростове-на-Дону ансамбль «Ливенские гармошки» впервые становится лауреатом Всероссийского смотра сельской художественной самодеятельности.

1965 год, 27 марта. Ансамбль «Ливенские гармошки» участвует в заключительном концерте лауреатов Всероссийского смотра сельской художественной самодеятельности в Кремлевском Дворце съездов в Москве.

1966 год, 24 февраля. После удачного выступления на Всероссийском смотре сельской художественной самодеятельности приказом Минкультуры РСФСР от 24 февраля ансамблю «Ливенские гармошки» впервые в его истории было присвоено звание «Народный коллектив».

1966 год, март. «Ливенские гармошки» впервые в истории были показаны по всесоюзному телевидению. На экраны телевизоров вышел фильм «С тобой, Россия» о Всероссийском смотре художественной самодеятельности в Москве. О певуны-ливенке узнала вся страна.

1967 год. «Ливенские гармошки» становится лауреатом Всесоюзного смотра самодеятельного искусства, посвящённого 50-летию Октябрьской революции.

1971 год. Ансамбль, в который раз, становится лауреатом областного смотра и получает приглашение в Москву на телефестиваль народного творчества, где становится лауреатом и принимает участие в концерте победителей телеобозрения «Карусель».

1972 год, 29 ноября. «Ливенские гармошки» участвовали в заключительном концерте Всесоюзной телевизионной фестивалю народного творчества, посвящённого 50-летию образования СССР в Кремлёвском Дворце съездов. Их показывали по телевидению.

1973 год. Ансамбль «Ливенские гармошки» завоевал звание лауреатов Всероссийского смотра, посвящённого 50-летию образования СССР, и участвовал в концерте лауреатов смотра в Москве в Кремлевском дворце съездов.

1974 год. Ансамбль «Ливенские гармошки» возглавил известный ливенский музыкант Евгений Ильич Москвин.

Выпускник Орловского музыкального училища – молодой специалист, преподаватель Ливенской музыкальной школы.

1975 год. С 3 по 13 мая ансамбль «Ливенские гармошки» был на гастролях в Западном Берлине, где принял участие в праздновании 30-летия Победы над фашизмом.

1976 год, 23 марта. После тяжёлой и продолжительной болезни ушёл из жизни В.И. Занин, основатель ансамбля «Ливенские гармошки».

1976 год, октябрь. Ансамбль «Ливенские гармошки» возглавил известный ливенский музыкант Демидов Виталий Михайлович.

1977 год. Ансамбль стал лауреатом Всесоюзного и Всесоюзного фестивалей художественной самодеятельности, участвовал в телепередаче «Шире круг!» в Москве, были награждены Почетной грамотой ЦК ВЛКСМ. В начале года «Ливенские гармошки» в Москве записали на пластинку.

1978 год. Ансамбль «Ливенские гармошки» был на гастролях в Польше, когда там проходили Дни советской культуры.

1979 год. С 5 по 12 ноября в Разградском округе Народной Республики Болгарии проходили дни культуры городов-побратимов – Орла и Разграда, приуроченные к 62-й годовщине Великой Октябрьской социалистической революции, 34-й годовщине со дня освобождения Болгарии от немецко-фашистских захватчиков и образованию Республики, в которых участвовали «Ливенские гармошки».

1982 год. По центральному радио в молодежной передаче «Юность» можно было услышать голоса «ливенков». Запись ансамбля проходила в районном Доме культуры.

1983 год. Ансамбль «Ливенские гармошки» по путевке ЦК ВЛКСМ и Министерства культуры РСФСР гастролировал с концертами в Калмыцкой АССР.

1985 год. Во время подготовки ансамбля к XII Всемирному фестивалю молодежи и студентов летом 1985 года была создана вокальная группа ансамбля «Ливенские гармошки» на постоянной основе. Руководителем группы стала лучшая певица ансамбля, Галина Вячеславовна Петрова, позднее удостоившаяся звания «Заслуженный работник культуры».

1985 год, июнь. Ансамбль «Ливенские гармошки» стал лауреатом Всесоюзного смотра самодеятельного художественного творчества, посвященного 40-летию Победы советского народа в Великой Отечественной войне.

1985 год, июль. «Ливенские гармошки» приняли участие в культурной программе XII Всемирного фестиваля молодежи и студентов в Москве (1985 г.). А его выступление в гала-концерте в Лужниках стало ещё одним подтверждением престижа и мастерства ансамбля.

1987 год, 22 марта. На Втором всесоюзном фестивале народного творчества, посвященном 70-летию Великой Октябрьской социалистической революции, ансамбль «Ливенские гармошки» выступал в Новосибирске и стал лауреатом.

1987 год, 17-19 сентября. Ансамбль участвовал в концерте лауреатов Второго всесоюзного фестиваля народного творчества, который проходил в Москве в Кремлёвском Дворце съездов.

1988 год, февраль. Ансамбль «Ливенские гармошки» был на гастролях в Сирии.

1988 год, март. Ансамбль участвовал во Всероссийской декаде, которая была посвящена 100-летию русского народного оркестра, созданного талантливым балалаечником и дирижером В. В. Андреевым. В один из дней декады ливенцы участвовали в гала-концерте.

1988 год, 12-16 августа. Ансамбль «Ливенские гармошки» был участником первого, и как оказалось, последнего Международного фольклорного фестиваля, который проводился в Москве.

1989 год, октябрь. ЦК ВЛКСМ присудил премию Ленинского комсомола ансамблю «Ливенские гармошки».

1990-е годы. В Орле зародилось профессиональное исполнительство на «ливенках», когда Е.П. Дербенко написал первое произведение крупной формы – концертную сюиту для ливенской гармошки с оркестром русских народных инструментов в трёх частях.

1993 год, ноябрь. Администрация города Ливны открыла мастерскую по ремонту и изготовлению музыкальных инструментов на базе Центра молодёжи «Лидер», где было налажено производство «ливенок». Первым руководителем мастерской был назначен Иван Иванович Кудинов.

1994 год, 23 июля. Ансамбль «Ливенские гармошки» участвовал в церемонии открытия 3-х Игр доброй воли, которая проходила на стадионе им. Кирова в С.-Петербурге.

1995 г. Коллектив мастерской по ремонту и изготовлению музыкальных инструментов изготовил партию ливенских гармошек для заказчика из Испании.

Для испанцев была изготовлена одна двухрядная гармошка и четыре сувенирных – с девятью, семью, пятью и тремя

клавишами на грифе. Особенностью этих гармошек было то, что их корпуса были украшены резьбой по дереву.

1997 год, 21-23 февраля. В Москве проходили Дни культуры Орловщины, посвященные знаменательной дате – 850-летию г. Москва. В рамках большой культурной программы представителей Орловской области в столице выступил ансамбль «Ливенские гармошки».

1997 год, сентябрь. «Ливенские гармошки» участвовали в празднования 850-летия Москвы. От имени правительства Москвы ансамбль получил благодарственную грамоту за участие в юбилейных торжествах «Москва, Москва, люблю тебя как сын».

1998 год, январь. Ливны посетил знаменитый гармонист Г. Заволокин. Визит в Ливны входил в программу пребывания на Орловщине создателя передачи «Играй, гармонь». А позднее отчет о пребывании в Ливнах Г. Заволокин показал по Центральному телевидению в одной из передач «Играй гармонь».

2001 год. Мастерскую по ремонту и изготовлению музыкальных инструментов возглавила Нина Вениаминовна Павлова.

2002 год. В мастерской кроме изготовления традиционной «ливенки», было налажено серийное производство сувениров. Чертежи и непосредственно образцы были разработаны под руководством С.Д. Диденко.

2009 год, сентябрь. Коллектив ансамбля «Ливенские гармошки» стал лауреатом Международного фольклорного фестиваля «Хотмыжская осень», проходившего в Белгороде.

2009 год, 7 ноября. «Ливенки» выступали в Москве в концертном зале им. П.И. Чайковского, где проходил Седьмой московский международный фестиваль «Гармоника – душа России». Ансамбль наградили хрустальным кубком и дипломом фестиваля. Дипломами были отмечены и некоторые участники ансамбля.

2009 год, 25 ноября. На доме, где жил основатель ансамбля «Ливенские гармошки» Валентин Иванович Занин, торжественно открыли мемориальную доску в его честь.

2011 года, 12 декабря. В Москве в концертном зале им. Чайковского состоялся гала-концерт победителей Второго Всероссийского фестиваля-конкурса ансамблей национальных инструментов народов России «Многоликая Россия». Среди тех, кто выходил на сцену прославленного зала был и ансамбль «Ливенские гармошки» под управлением Виталия Демидова.

2012 года, 27 февраля. Детский ансамбль «Ливенка» ДШИ (руководитель И. Шебанов) занял второе место на IV открытом областном конкурсе-фестивале ансамблей русских народных инструментов, проходившем в г. Орел.

2012 год. За активную жизненную позицию, талант и неугасающую энергию руководителю ансамбля «Ливенские гармошки» В.М. Демидову Правительство России присудило премию «Душа России» в номинации «Народная музыка».

2013 год, 29 июня. На ул. Ленина был открыт памятный знак, посвященный ливенской гармошке и плешковской игрушке.

2014 год, 20 января. Указом губернатора Орловской области ансамблю «Ливенские гармошки» первым в

Орловской области было присвоено звание «Заслуженный коллектив народного творчества Орловской области».

2014 год, февраль. На Всероссийском конкурсе детского и молодежного творчества «Славься Отечество», проходившем в Курске первое место досталось нашему детскому ансамблю «Ливенки» из Ливенской ДМШ (руководители Т. Подрядчикова и М. Раздиров).

2014 год, 12 декабря. Приказом Минкультуры РФ ансамблю «Ливенские гармошки», в год его 50-летнего юбилея, ему одному из первых в России было присвоено звание «Заслуженный коллектив народного творчества РФ».

2016 год. «Мастерской по ремонту музыкальных инструментов» было присвоено звание «Народный любительский коллектив».

2016 год, сентябрь. «Мастерская по ремонту народных инструментов» стала лауреатом ежегодной премии ЦФО в области культуры и искусства.

2017 год, 4 февраля. «Гармонь – мелодия души!». Под таким названием в ЦМ «Лидер» прошел вечер памяти, посвященный 90-летию со дня рождения основателя ансамбля «Ливенские гармошки» и инициатора возрождения ливенской гармошки, как музыкального инструмента, Валентина Ивановича Занина.



Беляева Лидия Александровна

Лидия Александровна родилась в г. Ливны 31 мая 1946 года. Окончила Ливенскую среднюю школу № 3 (ныне лицей), Орловский педагогический институт и Московскую высшую партийную школу. Работала в комсомольских, советских и партийных органах.

Несколько лет Беляева посвятила возрождению Ливенского краеведческого музея, который был утрачен в годы войны. Именно она, работая инспектором горисполкома по культуре, добилась выделения здания, в котором в 1967 году впервые после войны открылся Ливенский краеведческий музей.

В 1960-х годах Лидия Александровна активно участвовала в работе Ливенского ТЮЗА и Ливенского народного театра, сыграла несколько ролей в этих театрах.

Последнее место работы Беляевой Л.А. – начальник Управления культуры Ливенского района. На этой должности она много усилий прилагала для сохранения Ливенского народного театра и ансамбля «Ливенские гармошки», улучшения их работы. Л.А. Беляева неоднократно возглавляла делегации при поездках ансамбля «Ливенские гармошки» на гастроли.

Лидия Александровна на протяжении нескольких десятилетий практически руководила сферой культуры города Ливны и Ливенского района. Несколько лет она была членом Центрального Совета Общероссийской общественной организации «Российский союз женщин» и председателем Ливенского отделения советско-болгарской дружбы. Девять раз избиралась депутатом городского и районного Советов народных депутатов.



За плодотворную деятельность на ниве культуры в 2005 году Л.А. Беляевой было присвоено почетное звание «Заслуженный работник культуры РФ».

Со школьных лет Беляева увлекается литературным краеведением. В поле ее внимания – творчество Паустовского, Лосева, Клушина, братьев Жемчужниковых и др. В 2012 году вышла из печати её книга о пребывании в Ливнах К.Г. Паустовского – «Паустовский, Ливны, ливенцы». Лидия Александровна подготовила и провела в Ливнах ряд всероссийских конференций и праздников, посвященных творчеству К. Паустовского.

Л.А. Беляева стала для ливенцев «первооткрывателем» имени С.Н. Булгакова, его творчества. В 1995 году она написала биографию знаменитого нашего земляка, участвовала в составлении сборника статей и лекций С.Н. Булгакова «Моя Родина», вышедшего к 125-летию со дня его рождения. В газете «Просторы России» ею опубликован цикл статей о Булгакове и ливенской гармошке.

Л.А. Беляева награждена многочисленными почетными грамотами и дипломами государственных и общественных организаций СССР, РФ и зарубежных стран. Среди них:

- знак Минкульта РФ «За достижения в культуре»;
- медаль «70 лет Орловской области»;
- медаль ФНПР «100 лет профсоюзам России»;
- медаль общества болгаро-советской дружбы «За активную деятельность» (Болгария).

Сейчас Л.А. Беляева на заслуженном отдыхе¹.

Бондарев Юрий Иванович

Юрий Иванович родился 10 августа 1946 года в д. Башкатово ныне Покровского района Орловской области. В 1954 году он вместе с родителями переехал жить в Ливны. В 1964 году Ю. Бондарев с золотой медалью окончил ливенскую школу № 3 (ныне лицей). Затем три года работал

слесарем на заводе «Ливгидромаш» (ныне ПАО «ГМС Ливгидромаш»).

В 1967 году Ю. Бондарев поступил учиться в МВТУ им. Баумана и окончил его с отличием в 1973 году. Работал в Ливнах на машиностроительных предприятиях на различных должностях, в профсоюзных и партийных организациях города.

В этот период Бондарев окончил без отрыва от производства в 1991 году МСПИ, а в 1994 году – ВЗФИ.

Начиная с 1988 года, он стал заниматься краеведением. Краеведческие работы Юрия Ивановича печатались в ливенских и орловских периодических изданиях. В 2006 году была издана его первая краеведческая книга «Бондарев Тихон Лаврентьевич».

На настоящий момент издано 20 краеведческих книг Ю. Бондарева. Многие его книги отмечены наградами на различных конкурсах, а книга о ливенском футболе заняла третье место во Всероссийском конкурсе печатных изданий о футболе и была отмечена Почетной грамотой Российского футбольного союза. А по результатам конкурса АСКИ-2017 – «Лучшие книги 2016 года» его книга «Ливенцы и Ливны в истории России» была включена в список топ-50 региональных изданий.

Юрий Иванович награжден Почетными грамотами ЦК ВЛКСМ, ЦК профсоюза работников культуры РФ, знаком «За заслуги перед г. Ливны» (2013) и юбилейным знаком «70 лет освобождения Орловской области» (2013 г.), медалью «70 лет танковой гвардии» (2011), памятной медалью ЦК КПРФ «75 лет битвы под Москвой» (2017).

В настоящее время Бондарев Ю.И. является старшим научным сотрудником Ливенского краеведческого музея.



¹ Ю. Бондарев «Ливны театральные», г. Орел, 2014 г., с.157.